

**Instruction Sheet**
**General Safety Information**
**⚠ DANGER**

*Danger indicates an imminently hazardous situation which, if not avoided, WILL result in death or serious injury.*

**Procedure**

**Step 1:** Unplug unit from electrical outlet. Drain any compressed air from tank.

**⚠ DANGER**

*Failure to unplug unit or to drain compressed air from tank will cause serious injury.*

**Step 2: Shroud Removal.** If a coupler is installed on regulator outlet, remove it first. Remove screws from both ends of the shroud. Place ON/OFF switch lever in the ON position. Remove shroud.

**Step 3: Check Valve Replacement.** Loosen compression nut on the lower end of copper tube from check valve. Remove screw holding motor strap to baseplate. Remove motor strap. Remove screw near small white plastic fan holding housing to baseplate. (Screw will be mounted on top of baseplate with rubber isolator or on side of baseplate with two washers.) Slightly lift pump/motor up enough to remove exhaust tube from check valve. Discard rubber ferrule from bottom of exhaust tube.

Before removing check valve, determine which style of check valve is currently on compressor based on pictures (see Figure 1). For Type 1, push sleeve all the way against body of fitting, hold in place and remove black unloader tube. For Type 2, there will be no unloader tube. Remove check valve. Install new check valve into tank. If original check valve was like Type 1, install push fitting from kit into open port on new check valve. Reattach unloader tube into push fitting. If the original check valve was like Type 2, install plug from kit into open port on new check valve.

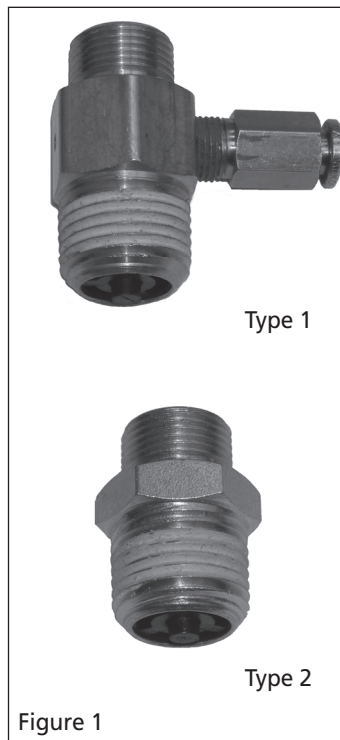

Reattach exhaust tube to check valve using new rubber ferrule and compression nut. Tighten compression nut until rubber ferrule begins to squeeze out. Reattach motor strap over motor and tighten down with screw. Reattach separate screw to appropriate location near white fan on baseplate.

**Step 4: Belt Replacement.** See Figure 2. Immobilize flywheel by inserting large screwdriver or other metal object through opening. Using either 7/32 inch hex bit, T45 or T45 Plus Torx bit, remove screw that holds piston assembly to flywheel. Discard screw.

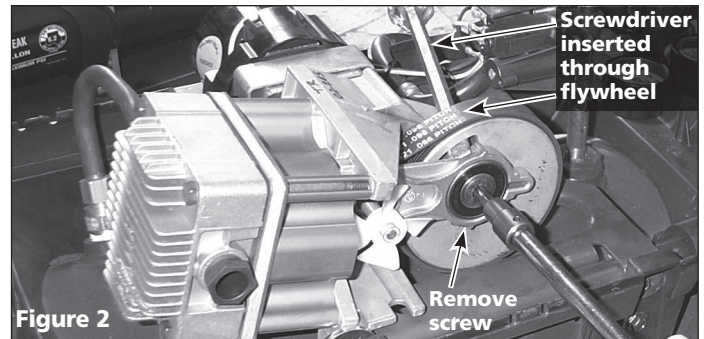

Pry off small white fan from end of motor shaft. Gently move piston out of way, taking care not to damage piston ring. Do not allow top of piston to come out of cylinder. Remove both pressure gauges.

See Figure 3. Wrap new belt around small drive pulley attached to motor shaft. At this point, it is sufficient if the belt is partially aligned on small pulley. Begin aligning belt onto lower side of flywheel, closest to tank base. Attach locking pliers onto width of flywheel, where belt is being started. *Do not pinch belt in locking pliers.* Locking pliers will act as a lever and guide to keep belt from rolling off of flywheel.

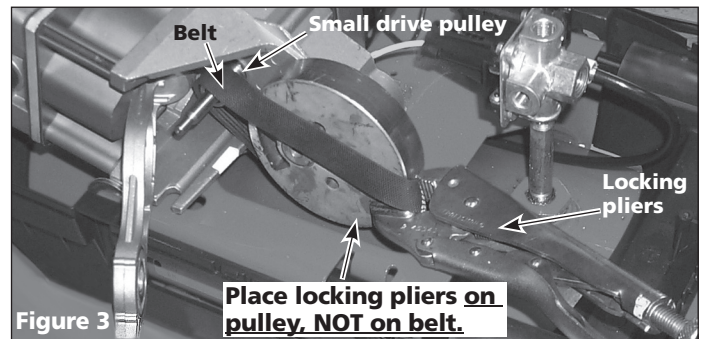

**Procedure (Continued)**

See Figure 4. Hold belt on small pulley with one hand while holding onto locking pliers with the other hand. Use locking pliers to roll belt up onto flywheel. At this point, belt will not be fully aligned on both pulleys.

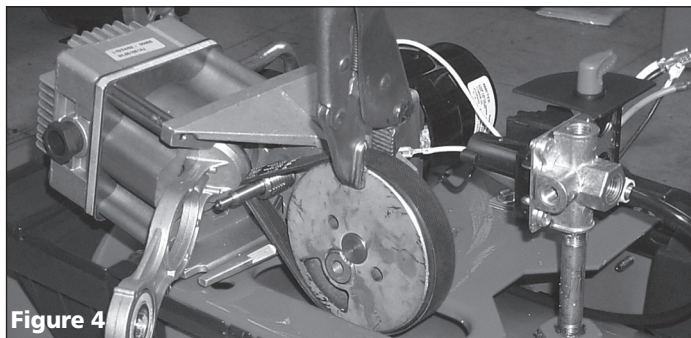

Figure 4

See Figure 5. Remove locking pliers and continue rolling belt with hands, while guiding it onto the grooves of small pulley. Make sure all ribs of belt are fully aligned with grooves on small pulley.



Figure 5

Gently move piston assembly back into place, taking care not to damage piston ring. Attach new fan by firmly pushing it onto motor shaft. Make sure that metal ring on fan is facing away from motor.

Reattach bottom of piston assembly to flywheel with new piston screw. Insert large screwdriver or other metal object through opening in flywheel to immobilize it. Torque piston screw to 408 in-lbs. (34 ft-lbs.). Ensure pump spins freely, with no rubbing on sides of belt.

Reattach both pressure gauges. Apply pipe tape or dope to threads before reinstalling.

**Step 5: Shroud Reattachment.** Place shroud back over pump / motor and manifold assembly. Reattach screws to both ends of shroud. Reattach coupler if there was one. Place ON/OFF switch lever in the OFF position.

**Procedure Record**

Date Installed: \_\_\_\_\_

Compressor Model: \_\_\_\_\_

Serial Number: \_\_\_\_\_

**RETAIN THIS WITH YOUR COMPRESSOR MANUALS.**

**Feuillelet d'instructions**
**Information Générale sur la Sécurité**
**⚠ DANGER**

*Danger indique une situation hasardeuse imminente qui résultera en perte de vie ou blessures graves.*

**Procédure**

**Étape 1:** Débrancher l'appareil de la prise de courant. Drainer tout l'air comprimé du réservoir.

**⚠ DANGER**

*Ne pas débrancher l'appareil ou ne pas drainer le réservoir d'air comprimé causera de graves blessures.*

**Étape 2: Retrait d'épaulement.** Si un coupleur est installé sur une sortie du régulateur, le retirer d'abord. Retirer les vis des deux extrémités de l'épaulement. Mettre le levier de l'interrupteur ON/OFF (MARCHE/ARRÊT) à la position ON (MARCHE). Retirer l'écran.

**Étape 3: Remplacement de clapet de non-retour.** Desserrer l'écrou à compression à l'extrémité inférieure du tube de cuivre du clapet de non-retour. Retirer la vis retenant la sangle du moteur à la plaque de base. Retirer la sangle du moteur. Retirer la vis près du petit ventilateur de plastique blanc retenant le boîtier à la plaque de base. (La vis sera montée sur le dessus de la plaque de base avec le sectionneur de caoutchouc ou sur le côté de la plaque de base avec deux rondelles.) Soulever un peu la pompe/moteur suffisamment pour retirer le tube d'échappement du clapet de non-retour. Jeter la virole de caoutchouc du bas du tube d'échappement.

Avant de retirer le clapet, déterminer le type de clapet de non-retour utilisé actuellement sur le compresseur selon les photos (voir la figure 1). Pour le type 1, pousser le manchon jusqu'au bout contre le corps du raccord, tenir en place et retirer le tube noir de décharge. Pour le type 2, il n'y a pas de tube de décharge. Retirer le clapet de non-retour. Installer le nouveau clapet dans le réservoir. Si le clapet de non-retour original était du type 1, installer le raccord enfichable de la trousse dans le port ouvert du nouveau clapet de non-retour.

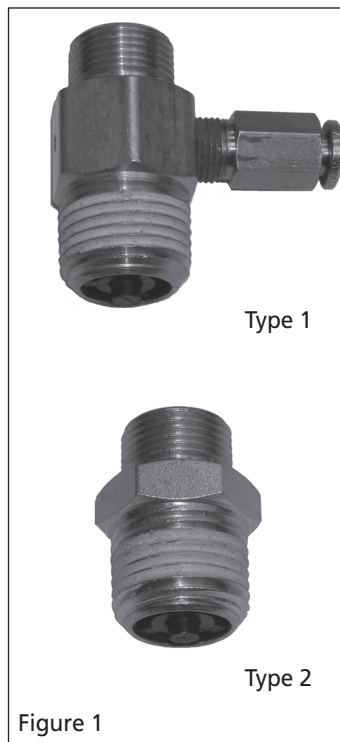

Remplacer le tube de décharge dans le raccord enfichable. Si le clapet de non-retour original était du type 2, installer le bouchon de la trousse dans le port ouvert du nouveau clapet de non-retour.

Connecter le tube d'échappement au clapet de non-retour en utilisant la nouvelle virole de caoutchouc et l'écrou de compression. Resserrer l'écrou à compression jusqu'à ce que la virole de caoutchouc commence à sortir. Replacer la sangle du moteur sur le moteur et resserrer avec l'écrou. Replacer la vis séparée à l'endroit approprié près du ventilateur blanc sur la plaque de base.

**Étape 4: Remplacement de courroie.** Voir la figure 2. Immobiliser le volant en insérant le large tournevis ou tout autre objet de métal à travers l'ouverture. Utiliser soit un foret hex de 7/32 po, un foret à six lobes T45 ou T45 Plus, retirer la vis qui retient l'assemblage de piston au volant. Jeter la vis.

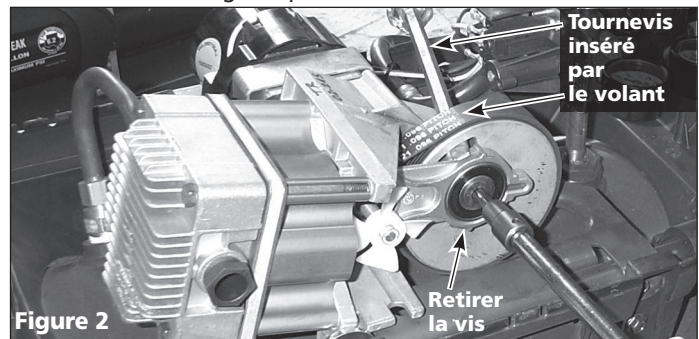

Retirer le petit ventilateur blanc de l'extrémité de l'arbre du moteur. Repousser délicatement le piston à l'écart sans endommager la bague de piston. Ne pas permettre le dessus du piston de sortir du cylindre. Retirer les deux manomètres.

Voir la figure 3. Enrouler la nouvelle courroie autour de la petite poulie d'entraînement attachée à l'arbre du moteur. À ce point, il suffit pour la courroie d'être partiellement alignée sur la petite poulie. Commencer à aligner la courroie du côté le plus bas du volant, le plus proche de la base du réservoir. Installer la pince étau sur la largeur du volant où la courroie commence. *Ne pas pincer la courroie sur la pince étau.* La pince servira de levier et guide pour empêcher la courroie de sortir du volant.

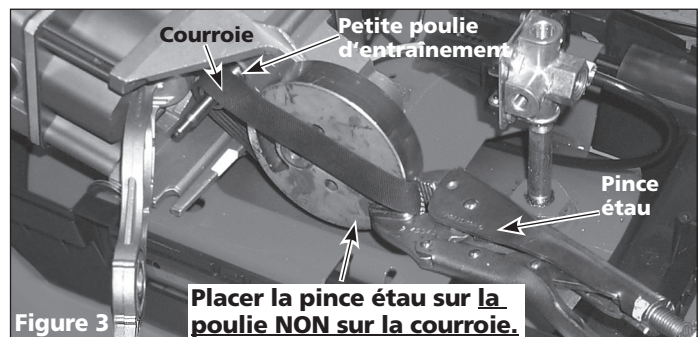



**Procédure (suite)**

Voir la figure 4. Tenir la courroie sur la petite poulie d'une main tout en tenant la pince étau de l'autre main. Utiliser la pince étau pour rouler la courroie vers le haut sur le volant. À ce point, la courroie ne sera pas entièrement alignée sur les deux poulies.

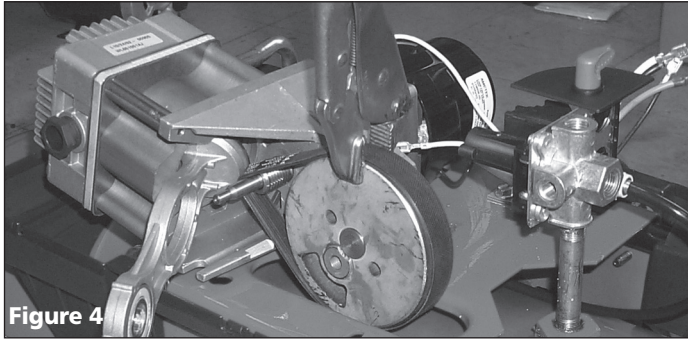

Figure 4

Voir la figure 5. Retirer la pince étau et continuer à rouler la courroie avec les mains tout en la guidant dans les rainures de la petite poulie. S'assurer que toutes les nervures de la courroie sont bien alignées avec les rainures de la petite poulie.



Figure 5

Déplacer délicatement l'assemblage du piston pour le remettre en place en s'assurant de ne pas endommager la bague de piston. Retirer le nouveau ventilateur en le poussant fermement sur l'arbre du moteur. S'assurer que la bague de métal du ventilateur est face au côté opposé du moteur.

Replacer le bas de l'assemblage du piston au volant avec la nouvelle vis du piston. Insérer le large tournevis ou autre objet de métal à travers l'ouverture du volant pour l'immobiliser. Mettre la vis du piston au couple à 408 po-lb (4,7 m·kg) (34 pi-lb/4,7 m·kg). S'assurer que la pompe tourne librement, sans frottement sur les côtés de la courroie.

Replacer les deux manomètres. Appliquer du ruban à tuyau ou un enduit enrobant de filets avant de réinstaller.

**Étape 5: Réattachement de l'épaulement.**

Replacer l'épaulement sur l'assemblage de pompe / moteur et collecteur. Remettre les vis aux deux extrémités de l'épaulement. Replacer le coupleur s'il y en avait un. Placer le levier de l'interrupteur MARCHE/ARRÊT à la position OFF (ARRÊT).

**Enregistrement de la procédure**

Date d'installation : \_\_\_\_\_

Modèle de compresseur : \_\_\_\_\_

Numéro de série : \_\_\_\_\_

**CONSERVER CECI AVEC VOS MANUELS DU COMPRESSEUR.**

**Hoja de Instrucciones**
**Información General de Seguridad**
**⚠ PELIGRO**

*Esto le indica que hay una situación inmediata que le ocasionaría la muerte o heridas de gravedad.*

**Procedimiento**

**Paso 1:** Desenchufe la unidad del tomacorriente. Drene todo el aire comprimido del tanque.

**⚠ PELIGRO**

*Si no desenchufa la unidad ni drena el aire comprimido del tanque causará lesiones graves.*

**Paso 2: Remoción de la cubierta.** Si hay un acople instalado a la salida del regulador, quítelo primero. Retire los tornillos de ambos extremos de la cubierta. Coloque la palanca del interruptor ON/OFF en la posición ON. Quite la cubierta.

**Paso 3: Reemplazo de la válvula de retención.** Afloje la tuerca de compresión en el extremo inferior del tubo de cobre de la válvula de retención. Retire el tornillo que sujeta la correa del motor a la placa de base. Retire la correa del motor. Quite el tornillo cerca del pequeño ventilador de plástico blanco que sujeta la caja a la placa de base. (Los tornillos están montados sobre la placa de base con un aislador de goma, o sobre el lado de la placa de base con dos arandelas). Levante la bomba/motor apenas lo suficiente para retirar el tubo de escape de la válvula de retención. Deseche el casquillo de goma del fondo del tubo de escape.

Antes de retirar la válvula de retención, determine qué tipo de válvula de retención está actualmente montada en el compresor basándose en las ilustraciones (ver Figura 1). Para el Tipo 1, empuje la manga completamente contra el cuerpo del empalme, sosténgala en posición y quite el tubo de descarga negro. Para el Tipo 2, no hay tubo de descarga. Retire la válvula de retención. Monte la válvula nueva en el tanque. Si la válvula de retención original era del Tipo 1, monte la conexión a presión del kit en el puerto abierto de la válvula de retención nueva. Vuelva a conectar el tubo de

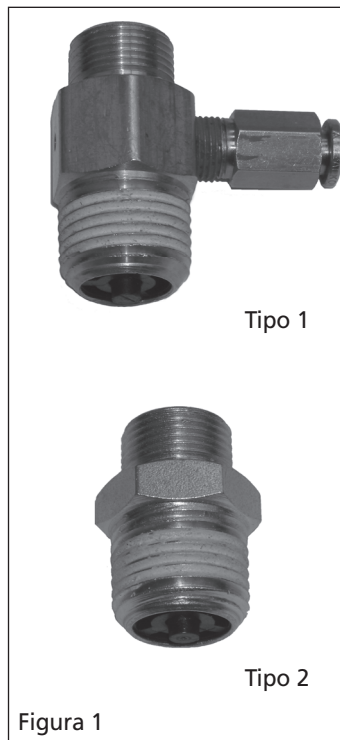
**Figura 1**

descarga en la conexión a presión. Si la válvula de retención original era del Tipo 2, monte el tapón del kit en el puerto abierto de la válvula de retención nueva.

Vuelva a conectar el tubo de escape a la válvula de retención por medio del casquillo de goma nuevo y de la tuerca de compresión. Apriete la tuerca de compresión hasta que el casquillo de goma comience a apretarse. Vuelva a colocar la correa del motor sobre el motor y apriétela con el tornillo. Vuelva a colocar el tornillo separado en su lugar cerca del ventilador blanco sobre la placa de base.

**Paso 4: Reemplazo de la correa. Ver Figura 2.** Bloquee el volante insertando un destornillador grande u otro objeto metálico en la apertura. Con una punta hexagonal de 7/32, una punta de cubo T45 o T45 Plus, quite el tornillo que sujeta el ensamble del pistón al volante. Deseche el tornillo.

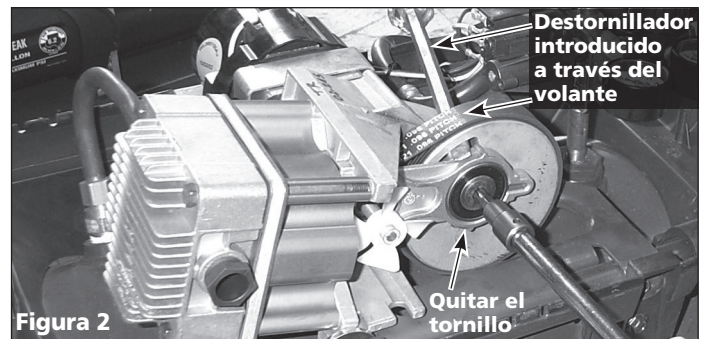
**Figura 2**

Haga palanca para sacar el ventilador blanco pequeño del extremo del eje del motor. Mueva el pistón suavemente para apartarlo, teniendo sumo cuidado de no dañar el aro del pistón. No deje que la parte superior del pistón salga del cilindro. Retire ambos manómetros.

Ver Figura 3. Enrolle la correa nueva alrededor de la pequeña polea impulsora sujeta al eje del motor. En este punto, es suficiente si la correa está alineada parcialmente en la polea pequeña. Comience a alinear la correa sobre el lado inferior del volante, en el punto más cercano a la base del tanque. Sujete una pinza de cierre en el ancho del volante, donde ha empezado a alinear la correa. *No pellizque la correa con la pinza de cierre.* La pinza de cierre actúa como una palanca y una guía para evitar que la correa se salga del volante.

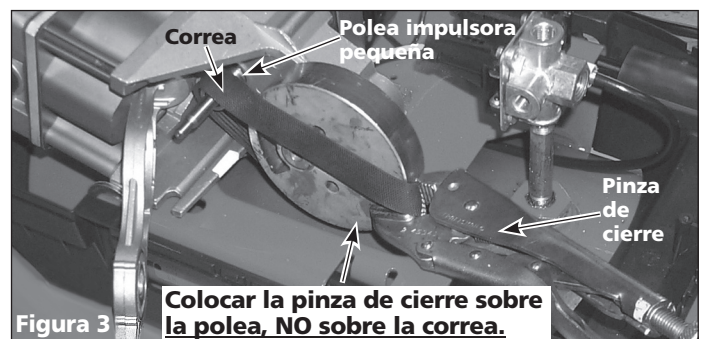
**Figura 3**

**Colocar la pinza de cierre sobre la polea, NO sobre la correa.**

**Procedimiento (Cont.)**

Ver Figura 4. Sostenga la correa sobre la polea pequeña con una mano mientras sostiene la pinza de cierre con la otra mano. Utilice la pinza de cierre para enrollar la correa sobre el volante. En este punto, la correa no estará totalmente alineada en ambas poleas.



Figura 4

Ver Figura 5. Quite la pinza de cierre y continúe enrollando la correa con las manos, mientras la guía sobre las ranuras de la polea pequeña. Asegúrese de que todas las estrías de la correa estén totalmente alineadas con las ranuras de la polea pequeña.

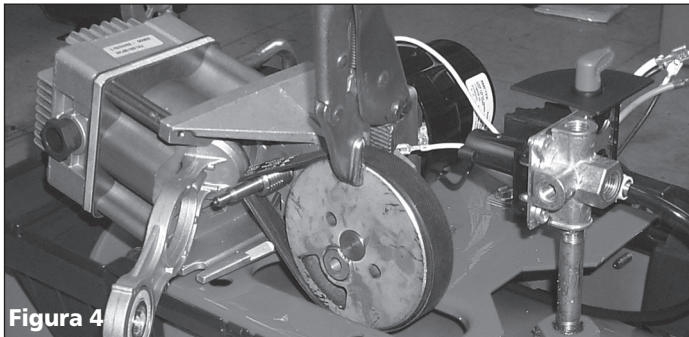

Figura 5

Vuelva a colocar suavemente el pistón en su lugar, teniendo sumo cuidado de no dañar el aro del mismo. Coloque el ventilador nuevo presionándolo firmemente sobre el eje del motor. Asegúrese de que el aro metálico del ventilador esté orientado hacia fuera del motor.

Vuelva a sujetar el fondo del ensamble del pistón al volante con el tornillo nuevo del pistón. Introduzca un destornillador grande u otro objeto metálico a través de la abertura en el volante para inmovilizarlo. Apriete el tornillo del pistón con una torsión de 408 pulg.-lb. (34 pulg.-lb.). Asegúrese de que la bomba gira libremente, y que no haya rozamiento en los lados de la correa.

Vuelva a colocar ambos manómetros. Aplique cinta o lubricante para tuberías sobre las roscas antes de volver a instalar.

**Paso 5: Para volver a montar la cubierta.** Vuelva a colocar la cubierta sobre la bomba/motor y el ensamble del colector. Coloque otra vez los tornillos en ambos extremos de la cubierta. Vuelva a colocar el acople si lo hubo. Coloque la palanca del interruptor ON/OFF en la posición OFF.

**Registro del procedimiento**

Fecha de instalación: \_\_\_\_\_

Modelo de compresor: \_\_\_\_\_

Número de serie: \_\_\_\_\_

**CONSERVE ESTE REGISTRO CON LOS MANUALES DEL COMPRESOR.**



