

Please read and save these instructions. Read carefully before attempting to assemble, install, operate or maintain the product described. Protect yourself and others by observing all safety information. Failure to comply with instructions could result in personal injury and/or property damage! Retain instructions for future reference.

Speedaire® 15 HP - 25 HP Rotary Screw Air Compressors

Description

Speedaire rotary screw air compressors are oil flooded, open frame rotary screw compressors designed for 100% duty cycle. They include a German built rotary screw pump with high reliability and ease of maintenance. They are designed for use in high demand applications.

Unpacking

⚠ CAUTION

Do not lift or move unit without

appropriately rated equipment. Be sure the unit is securely attached to lifting device used. Do not lift unit by holding onto tubes or coolers. Do not use unit to lift other attached equipment.

After unpacking the unit, inspect carefully for any damage that may have occurred during transit. Check for loose, missing or damaged parts. Check to be sure all supplied accessories are enclosed with the unit. In case of questions, damaged or missing parts, please call 1-800-543-6400 for customer assistance.

⚠ WARNING

Do not operate unit if damaged

during shipping, handling or use. Damage may result in bursting and cause injury or property damage.

General Safety Information

This manual contains information that is very important to know and understand. This information is provided for SAFETY and to PREVENT EQUIPMENT PROBLEMS. To help recognize this information, observe the following symbols.

⚠ DANGER

Danger indicates an imminently

hazardous situation which, if not avoided, WILL result in death or serious injury.

⚠ WARNING

Warning indicates a potentially

hazardous situation which, if not avoided, COULD result in death or serious injury.

⚠ CAUTION

Caution indicates a potentially

hazardous situation which, if not avoided, MAY result in minor or moderate injury.

⚠ DANGER

Breathable Air Warning

This compressor/pump is not equipped and should not be used "as is" to supply breathing quality air. For any application of air for human consumption, the air compressor/pump will need to be fitted with suitable in-line safety and alarm equipment. This additional equipment is necessary to properly filter and purify the air to meet minimal specifications for Grade D breathing as described in Compressed Gas Association Commodity Specification G 7.1, OSHA 29 CFR 1910. 134, and/or Canadian Standards Associations (CSA).

DISCLAIMER OF WARRANTIES

In the event the compressor is used for the purpose of breathing air application and proper in-line safety and alarm equipment is not simultaneously used, existing warranties shall be voided, and the manufacturer disclaims any liability whatsoever for any loss, personal injury or damage.

Specifications and Dimensions

Model	HP	Voltage	Phase	Air Delivery @ 150 psi Operating Pressure	Tank Size (Gallons)	Dimensions
SDR4RS22	15	208	3	46 CFM	120	70" x 24" x 64"
SDR4RS23	15	230	3	46 CFM	120	70" x 24" x 64"
SDR4RS24	15	460	3	46 CFM	120	70" x 24" x 64"
SDR4RS25	15	575	3	46 CFM	120	70" x 24" x 64"
SDR4RS26	20	208	3	68 CFM	120	70" x 24" x 64"
SDR4RS27	20	230	3	68 CFM	120	70" x 24" x 64"
SDR4RS28	20	460	3	68 CFM	120	70" x 24" x 64"
SDR4RS29	20	575	3	68 CFM	120	70" x 24" x 64"
SDR4RS30	25	208	3	87 CFM	120	70" x 24" x 64"
SDR4RS31	25	230	3	87 CFM	120	70" x 24" x 64"
SDR4RS32	25	460	3	87 CFM	120	70" x 24" x 64"
SDR4RS33	25	575	3	87 CFM	120	70" x 24" x 64"

Speedaire® 15 HP - 25 HP Rotary Screw Air Compressors

ENGLISH

General Safety Information (Continued)

NOTICE

Notice indicates important

information, that if not followed, may cause damage to equipment.

IMPORTANT: Information that requires special attention.

CALIFORNIA PROPOSITION 65

▲ WARNING

This product or its power cord may contain chemicals known to the State of California to cause cancer and birth defects or other reproductive harm. Wash hands after handling.

▲ WARNING

You can create dust when you cut, sand, drill or grind materials such as wood, paint, metal, concrete, cement, or other masonry. This dust often contains chemicals known to cause cancer, birth defects, or other reproductive harm. Wear protective gear.



GENERAL SAFETY

◆ Read all manuals included with this product carefully. Be thoroughly familiar with the controls and the proper use of the equipment.



◆ Follow all local electrical and safety codes as well as the United States National Electrical Codes (NEC) and Occupational Safety and Health Act (OSHA).

◆ Only persons well acquainted with these rules of safe operation should be allowed to use the compressor.

◆ Keep visitors away and NEVER allow children in the work area.

◆ Wear safety glasses and use hearing protection when operating the unit.

◆ Do not stand on or use the unit as a

handhold.

◆ The protection devices fitted to this compressor are provided to offer safety of operation. The operator is solely responsible for personal safety at all times.

These devices should not be adjusted except by an authorised service agent.

◆ Before each use, inspect compressed air system and electrical components for signs of damage, deterioration, weakness or leakage. Repair or replace defective items before using.

◆ Check all fasteners at frequent intervals for proper tightness.

▲ WARNING

Motors, electrical equipment and controls can cause electrical arcs that will ignite a flammable gas or vapor. Never operate or repair in or near a flammable gas or vapor. Never store flammable liquids or gases in the vicinity of the compressor.



▲ WARNING

Never operate compressor without a beltguard. This unit can start automatically without warning. Personal injury or property damage could occur from contact with moving parts.



◆ Do not wear loose clothing or jewelry that will get caught in the moving parts of the unit.

▲ CAUTION

Compressor parts may be hot even if the unit is stopped.



◆ Keep fingers away from a running compressor; fast moving and hot parts will cause injury and/or burns.

◆ If the equipment should start to vibrate abnormally, STOP the engine/motor and check immediately for the cause. Vibration is generally an indication of trouble.

◆ To reduce fire hazard, keep engine/motor exterior free of oil, solvent, or excessive grease.

▲ WARNING

An ASME code safety relief valve

with a setting no higher than the Maximum Allowable Working Pressure (MAWP) of the tank MUST be installed in the air lines or in the tank for this compressor. The ASME safety valve must have sufficient flow and pressure ratings to protect the pressurized components from bursting. The flow rating can be found in the parts manual. The safety valve in the intercooler does not provide system protection.

▲ WARNING

Maximum operating pressure

is 150 psi. Do not operate with pressure switch or pilot valves set higher than the factory setting.

◆ Never attempt to adjust ASME safety valve. Keep safety valve free from paint and other accumulations.

▲ WARNING

Never attempt to repair or modify a tank! Welding, drilling or any other modification will weaken the tank resulting in damage from rupture or explosion. Always replace worn, cracked or damaged tanks.



NOTICE

Drain liquid from tank daily.

◆ Tanks rust from moisture build-up, which weakens the tank. Make sure to drain tank regularly and inspect periodically for unsafe conditions such as rust formation and corrosion.

Models SDR4RS22, SDR4RS23, SDR4RS24, SDR4RS25, SDR4RS26, SDR4RS27, SDR4RS28, SDR4RS29, SDR4RS30, SDR4RS31, SDR4RS32, and SDR4RS33

General Safety Information (Continued)

- ◆ Fast moving air will stir up dust and debris which may be harmful. Release air slowly when draining moisture or depressurizing the compressor system.

SPRAYING PRECAUTIONS

▲ WARNING

Do not spray flammable materials in vicinity of open flame or near ignition sources including the compressor unit.



- ◆ Do not smoke when spraying paint, insecticides, or other flammable substances.

- ◆ Use a face mask/respirator when spraying and spray in a well ventilated area to prevent health and fire hazards.



- ◆ Do not direct paint or other sprayed material at the compressor. Locate compressor as far away from the spraying area as possible to minimize overspray accumulation on the compressor.
- ◆ When spraying or cleaning with solvents or toxic chemicals, follow the instructions provided by the chemical manufacturer.

**SAVE THESE INSTRUCTIONS
DO NOT DISCARD**

Getting To Know Your Compressor

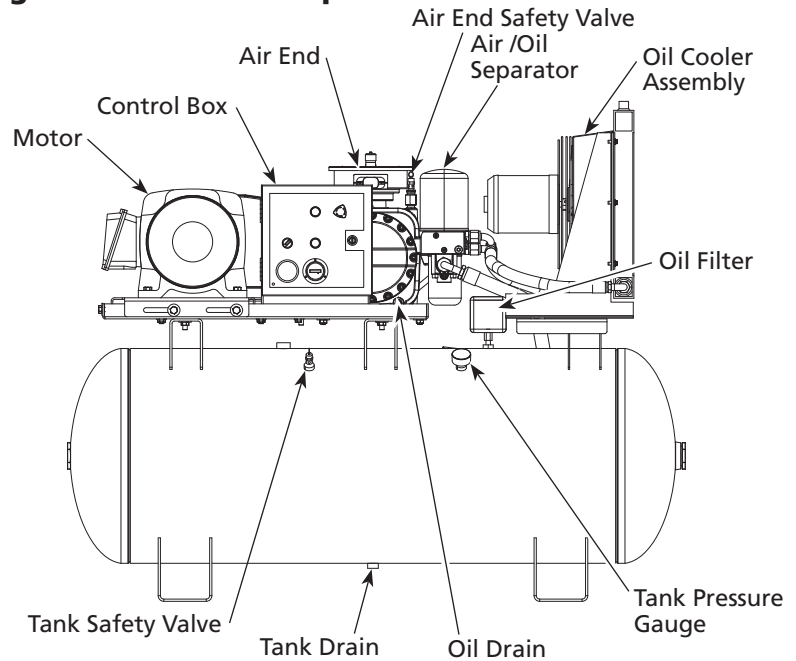

Figure 1 - Components of the compressor

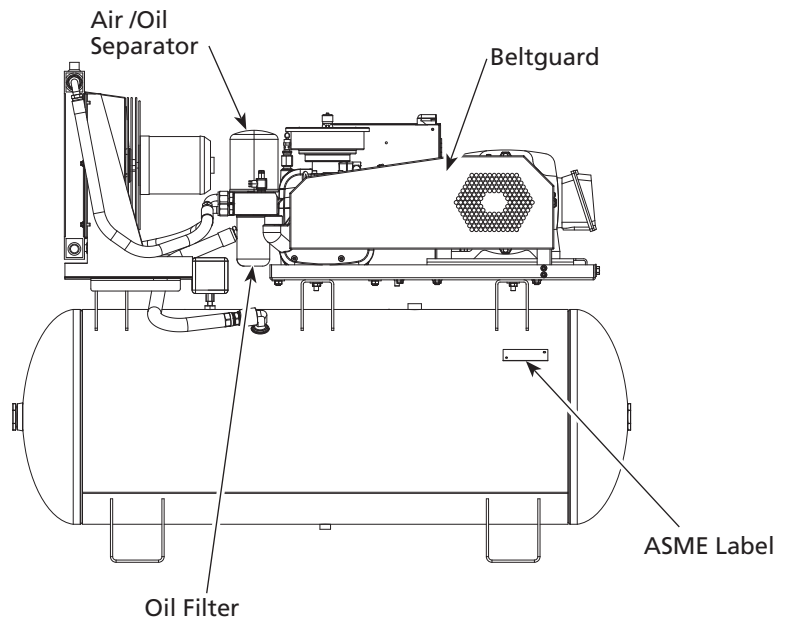

Figure 2 - Components of the compressor

ENGLISH

Speedaire® 15 HP - 25 HP Rotary Screw Air Compressors

E
N
G
L
I
S
H

Getting To Know Your Compressor (Continued)

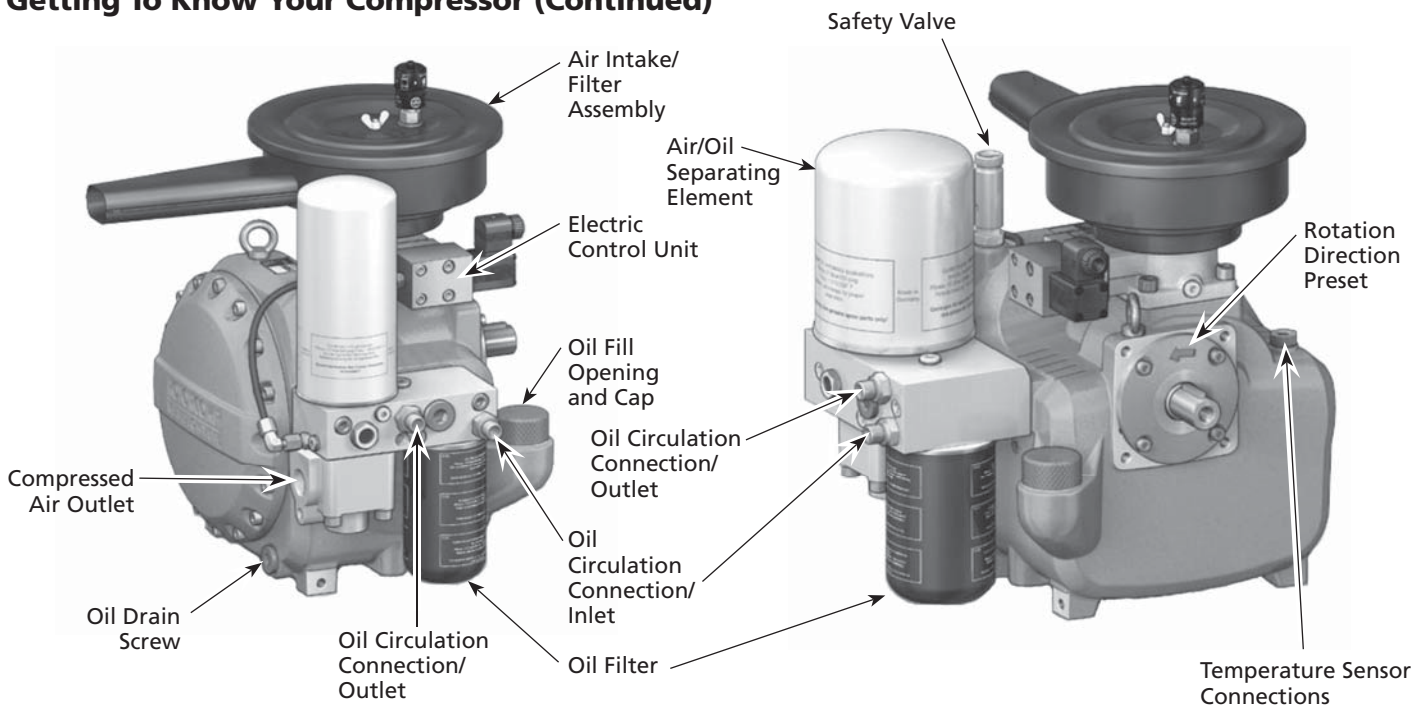

Figure 3 - Components of the air end

Installation

⚠ WARNING

Disconnect, tag and lock out power source then release all pressure from the system before attempting to install, service, relocate or perform any maintenance.



⚠ CAUTION

Do not lift or move unit without appropriately rated equipment. Be sure the unit is securely attached to lifting device used. Do not lift unit by holding onto tubes or coolers. Do not use unit to lift other attached equipment.

⚠ CAUTION

Never use the wood shipping skids for mounting the compressor.

PICKING THE LOCATION

Install and operate unit at least 36 inches from any obstructions in a clean, ventilated area. The surrounding air temperature should not exceed 100° F or fall below 40° F. This will ensure an unobstructed flow of air to cool compressor and allow adequate space for maintenance.

⚠ CAUTION

Do not locate the compressor air inlet near steam, paint spray, sandblast areas or any other source of contamination.

NOTE: If compressor operates in a hot, moist environment, supply compressor pump with clean, dry outside air. Supply

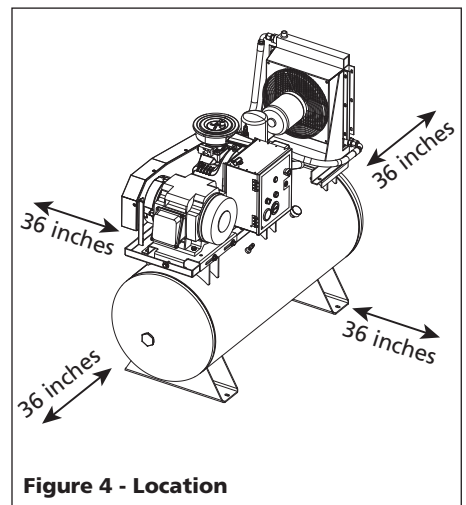

Figure 4 - Location

Models SDR4RS22, SDR4RS23, SDR4RS24, SDR4RS25, SDR4RS26, SDR4RS27, SDR4RS28, SDR4RS29, SDR4RS30, SDR4RS31, SDR4RS32, and SDR4RS33

Installation (Continued)

air should be piped in from external sources.

TANK MOUNTING

The tank should be bolted into a flat, even, concrete floor or on a separate concrete foundation.

If using isolator pads, **do not draw bolts tight**. Allow the pads to absorb vibrations. When isolators are used, a flexible hose or coupling should be installed between the tank and service piping.

⚠ WARNING

Failure to properly install the tank can lead to cracks at the welded joints and possible bursting.



PIPING

⚠ WARNING

Never use plastic (PVC) pipe for compressed air. Serious injury or death could result.

Any tube, pipe or hose connected to the unit must be able to withstand the temperature generated and retain the pressure. All pressurized components of the air system must have a pressure rating of 200 psi or higher. Incorrect selection and installation of any tube, pipe or hose could result in bursting

and injury. Connect piping system to tank using the same size fitting as the discharge port.

INSTALLING A SHUT-OFF VALVE

A shut-off valve should be installed on the discharge port of the tank to control the air flow out of the tank. The valve should be located between the tank and the piping system.

⚠ WARNING

Never install a shut-off valve between the compressor pump and the tank. Personal injury and/or equipment damage may occur. Never use reducers in discharge piping.

When creating a permanently installed system to distribute compressed air, find the total length of the system and select pipe size from the chart. Bury underground lines below the frost line and avoid pockets where condensation can gather and freeze.

Apply air pressure to the piping installation and make sure all joints are free from leaks BEFORE underground lines are covered. Before putting the compressor into service, find and repair all leaks in the piping, fittings and connections.

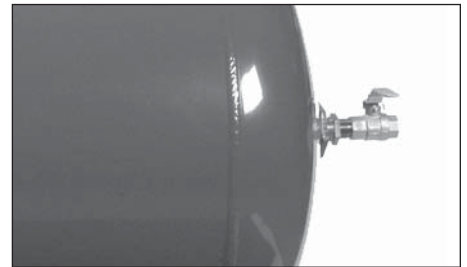

Figure 5 - Shut-off Valve

WIRING (see page 6 for wiring diagrams)

⚠ WARNING

All wiring and electrical connections must be performed by a qualified electrician familiar with induction motor controls. Installations must be in accordance with local and national codes.

⚠ WARNING

Overheating, short circuiting and fire damage will result from inadequate wiring.

Wiring must be installed in accordance with National Electrical Code and local codes and standards that have been set up covering electrical apparatus and wiring. These should be consulted and local ordinances observed. Be certain that adequate wire sizes are used, and that:

1. Service is of adequate ampere rating.
2. The supply line has the same electrical characteristics (voltage, cycles and phase) as the motor. Refer to motor name plate for electrical ratings and specifications.
3. The line wire is the proper size and that no other equipment is operated from the same line. The chart gives minimum recommended wire sizes for compressor installations.

MINIMUM PIPE SIZE FOR COMPRESSED AIR LINE

CFM	Length Of Piping System			
	25 feet	50 feet	100 feet	250 feet
10	1/2 inch	1/2 inch	3/4 inch	3/4 inch
20	3/4 inch	3/4 inch	3/4 inch	1 inch
40	3/4 inch	1 inch	1 inch	1 inch
60	3/4 inch	1 inch	1 inch	1 inch
100	1 inch	1 inch	1 inch	1-1/4 inch

ENGLISH

Speedaire® 15 HP - 25 HP Rotary Screw Air Compressors

Wiring Diagram

E
N
G
L
I
S
H

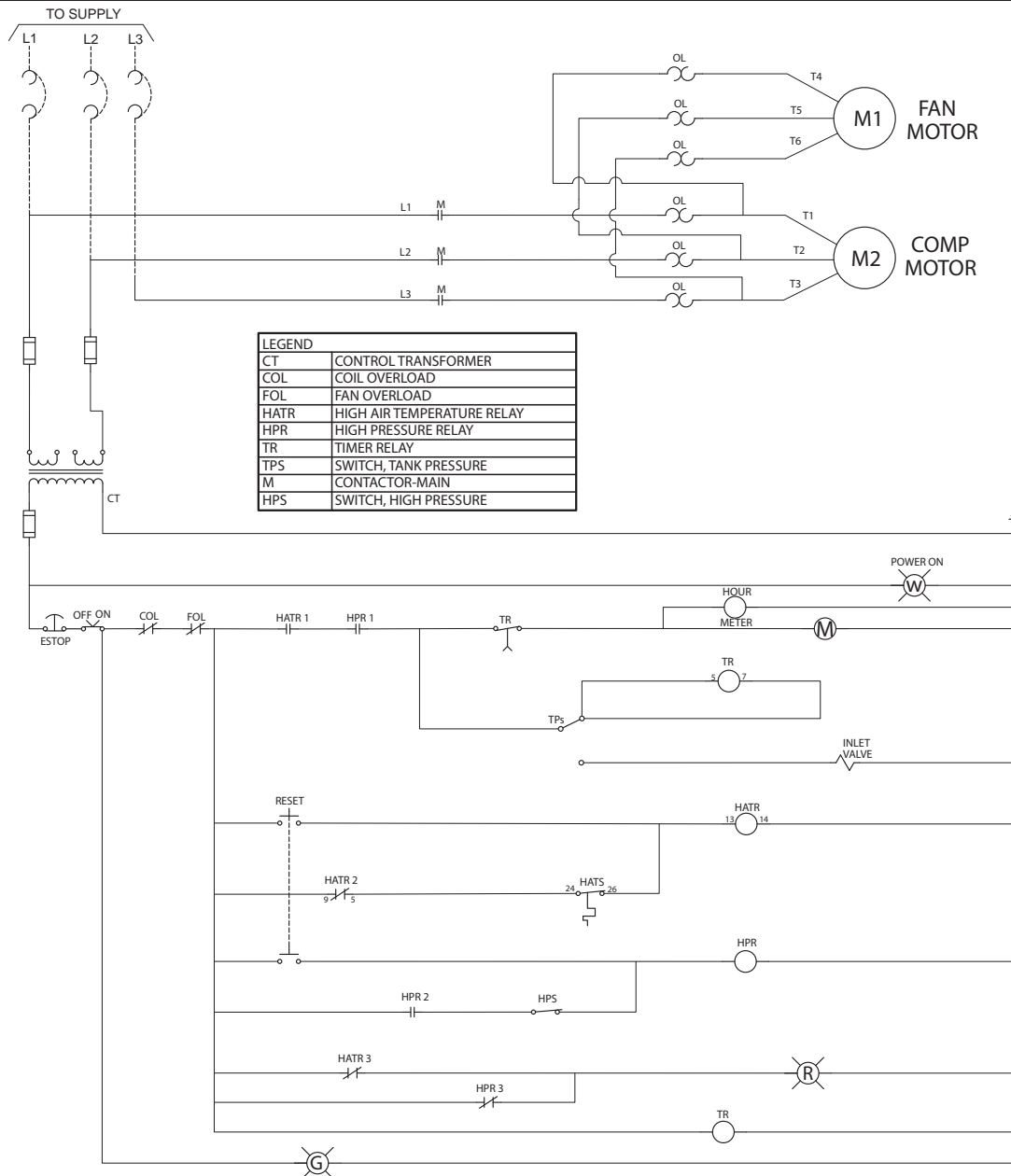

BRANCH CIRCUIT PROTECTION AND DISCONNECT TO BE PROVIDED BY QUALIFIED INSTALLER. INSTALL IN ACCORDANCE WITH ALL LOCAL, STATE, AND NATIONAL CODES.

FIELD WIRING TERMINALS SHALL USE MIN 90 DEG C COPPER CONDUCTORS ONLY. TORQUE FIELD WIRING TERMINAL SCREWS TO 25 IN LBS.

Models SDR4RS22, SDR4RS23, SDR4RS24, SDR4RS25, SDR4RS26, SDR4RS27, SDR4RS28, SDR4RS29, SDR4RS30, SDR4RS31, SDR4RS32, and SDR4RS33

Installation (Continued)

MINIMUM WIRE SIZE (USE A MINIMUM OF 75°C COPPER WIRE)

Make sure voltage is correct with the motor wiring.

NOTE: If using 208 volts single phase, make sure the motor name plate states it is rated for 208 volts single phase. 230 volt single phase motors do not work on 208 volts unless they have the 208 volt rating.

HP	Three Phase	
	208/230V	460/575V
5	12 AWG	14 AWG
7.5	10 AWG	12 AWG
10	8 AWG	12 AWG
15	6 AWG	10 AWG
20	3 AWG	8 AWG
25	3 AWG	8 AWG

Recommended wire sizes may be larger than the minimum set up by local ordinances. If so, the larger size wire should be used to prevent excessive line voltage drop. The additional wire cost is very small compared with the cost of repairing or replacing a motor electrically "starved" by the use of supply wires which are too small.

GROUNDING

⚠ WARNING

Improperly grounded electrical components are shock hazards. Make sure all the components are properly grounded to prevent death or serious injury.



This product **must** be grounded. Grounding reduces the risk of electrical shock by providing an escape wire for the electric current if short circuit occurs. This product must be installed and operated with a cable that has a grounding wire.

BREAKERS AND FUSES

The entire electrical system should be checked by a certified electrician. Time delay breakers and fuses are required for this compressor. A tripped breaker or blown fuses may indicate a direct short to ground, high current draw, improper wiring, incorrect fuse or breaker size and/or type. This needs to be evaluated by a certified electrician.

MOTOR HOOKUP AND STARTER INSTALLATION

Branch circuit protection must be provided as specified in the United States National Electrical Code, Chapter 2, "Wiring Design and Protection," Article 210, using the applicable article "For Motors and Motor Controllers," (Article 430, Table 430-1 52).

DIRECTION OF ROTATION

NOTE: Improper rotation will result in failure of compressor.

The direction of rotation must be counterclockwise (as shown by the arrow on the air end in Figure 6) while facing the flywheel side of the pump.

The direction of rotation of 3 phase motors can be reversed by interchanging any two motor-line leads.

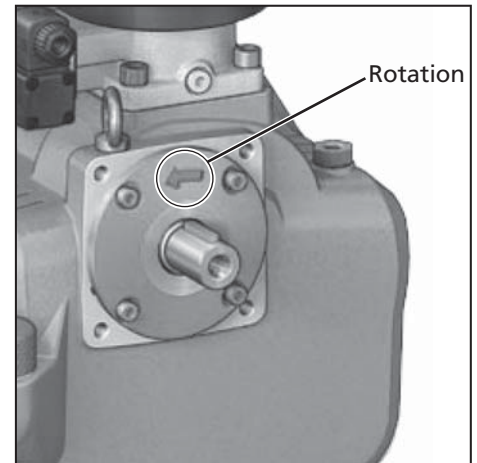

Figure 6 - Direction of rotation

CHECKING ROTATION DIRECTION

Rotation Direction: rotating to the left (counterclockwise) looking at the shaft.

⚠ CAUTION

The rotation direction of the screw compressor system must be checked during initial start-up and each time changes are made to the electrical supply line of the electric motor drive. For this purpose, switch on the drive motor briefly and then switch off again immediately. ROTATION FOR MORE THAN 2 SECONDS IN THE WRONG ROTATION DIRECTION WILL DESTROY THE SCREW COMPRESSOR. If necessary, reverse the connections of the connecting cable.

Speedaire® 15 HP - 25 HP Rotary Screw Air Compressors

ENGLISH

Installation (Continued)

LUBRICATION

CAUTION

THIS UNIT CONTAINS OIL.

Before operating compressor, check oil level (see Figure 7).

CAUTION

Using any other type of oil may shorten pump life and result in damage.

RECOMMENDED OIL

Single viscosity ISO46 rotary screw compressor oil (Part number CS0030 - 1 Gallon Container).

OIL CAPACITY

2.1 gallons

OIL LEVEL

WARNING



Disconnect, tag and lock out power source then release all pressure from the system before attempting to install, service, relocate or perform any maintenance.

WARNING



RISK OF BURNS! The unit parts, oil, and screw plug can be hotter than 175° F (80° C)! Wear personal safety equipment!

CAUTION

With hot oil, the oil level can be

approximately 3/4 inch higher than with cold oil shortly after discharging.

An important factor for the operating safety of the compressor system is the oil level in the oil reservoir. The oil level check must be performed before initial operation of the compressor and then repeated every 100 operating hours.

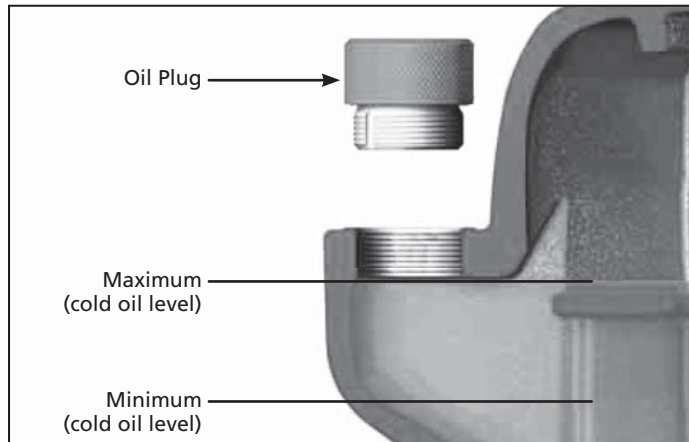

Figure 7 - Oil Level

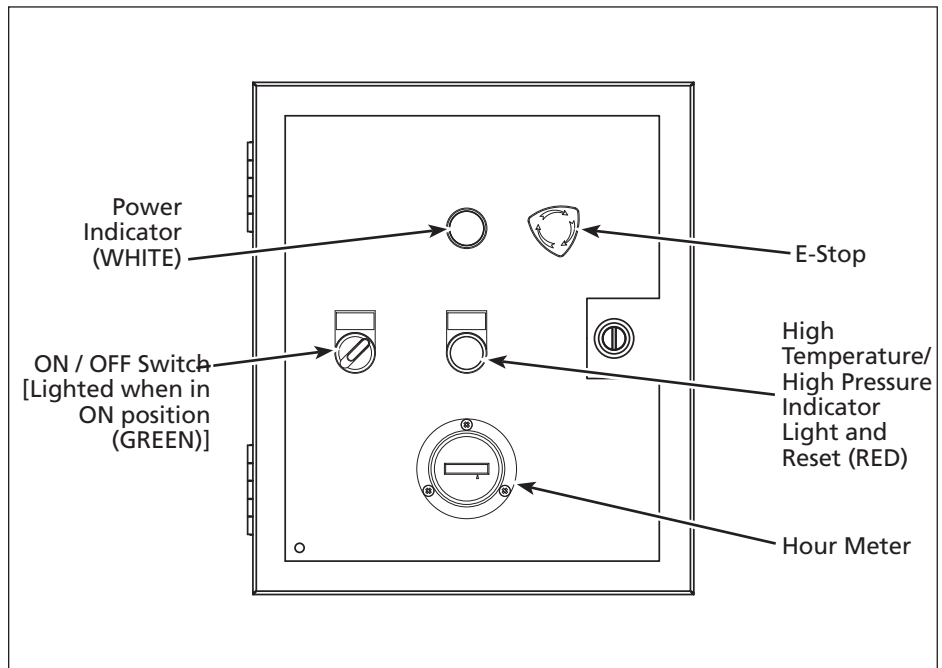

Figure 8 - Control Panel

Models SDR4RS22, SDR4RS23, SDR4RS24, SDR4RS25, SDR4RS26, SDR4RS27, SDR4RS28, SDR4RS29, SDR4RS30, SDR4RS31, SDR4RS32, and SDR4RS33

ENGLISH

Installation (Continued)

OIL LEVEL CHECK (SEE FIGURE 7)

- Check oil level by removing oil plug.
- With hot oil, the level will be higher than with cold oil.

As a result, oil may escape when the oil plug is opened at the maximum oil level. If this does happen, close the oil plug immediately and carefully clean up the oil that has escaped.

NOTE: The oil plug is provided with a safety hole on the side from which oil or air escapes if there is any residual pressure in the air end. Wait for one minute after the unit is at standstill before opening the oil plug.

1. Switch off the system, prevent it from being switched back on without authorization.
2. Wait for one minute at standstill.
3. Unscrew the oil plug on the filler neck by hand with the air end depressurized.
4. Check the oil level.
5. If necessary, top off oil of the same oil type and the same brand up to the maximum level (see Figure 7 and Lubrication section).

NOTE: The oil filler neck is positioned so that it is not possible to overfill the system. Excess oil runs out of the filler neck.

6. Screw on the oil plug firmly by hand.
7. Switch on the system.
8. Wipe off and clean up any spilled oil.

START-UP INFORMATION

▲ WARNING **READ AND UNDERSTAND ALL STEPS BELOW BEFORE TURNING ON POWER.**

1. Check oil level (See Figure 7).
2. If it has been longer than 12 weeks since the compressor has been operated the air end must be primed with 8 ounces of oil.

▲ WARNING *Before resuming operation, the electrical equipment and all safety-relevant units must be checked for leaks and proper function. Loose connections must be refastened and damaged lines must be replaced.*

Screw compressor systems that are switched off, shut down, or stored for longer than 12 weeks cannot be placed into operation again until after the following steps have been carried out:

- a. Manually rotate the compact module screw compressor in the rotation direction several times.
- b. With the compressor system stopped, add approximately 8 ounces of oil (same oil type as in the air end) into the rotor chamber (see Figure 9).

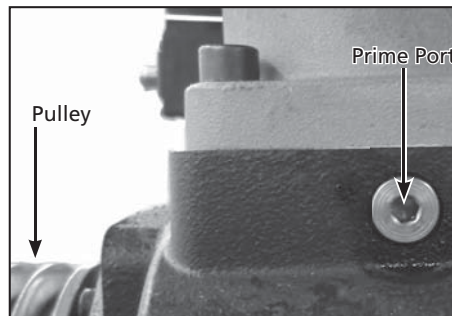

Figure 9 - Air End Priming Location

- c. Once again, manually rotate the compressor module compressor stage in the rotation direction several times.

- d. Check the oil level in the air end and top off if necessary (see Maintenance section).
- e. Monitor operation of the compressor system for at least 15 minutes.

3. **Direction of rotation must be checked.** Operation of the air end for more than 2 seconds in the wrong direction will destroy the screw compressor.
4. Check direction of rotation by quickly bumping the power to ON and having someone else watch the motor pulley to see which way it turns. Belt guard should remain installed. Also check the direction of rotation of the oil cooler fan. The fan must suck air in from the wire guard side and push air out through the radiator when turning the correct direction. This can be checked by holding a small strip of paper in front of the radiator. With the correct direction of rotation the paper will blow out away from the radiator.
5. Reset E-Stop switch if needed (see Figure 8).
6. Turn on the incoming power at the disconnect switch/circuit breaker. The White incoming power indicator lamp will illuminate. The motor will not turn on with this step.
7. Turn the on/off switch to the On position. The green lamp will illuminate indication the compressor is ready to run. The RED High temperature/High Pressure Failure Lamp will illuminate. The motor will not turn on with this step.

Speedaire® 15 HP - 25 HP Rotary Screw Air Compressors

ENGLISH

Installation (Continued)

8. Keep your hand on the on/off switch ready to turn off immediately after start up to check the rotation direction. Also check the direction of the cooler fan.
9. The motor can now be started by pressing the high temp/high pressure reset. The red lamp is also a momentary contact switch. The motor will start with this step.
10. Immediately turn off the on/off switch. The motor will stop with this step.
11. If the direction of rotation is incorrect, disconnect, lock out and tag out all incoming power. Change the position of two of the incoming power lines and repeat steps 5-10.
12. When the direction of rotation has been confirmed the compressor is ready to run for an initial start up operation check.

Operation

INITIAL OPERATION CHECK

IMPORTANT: Check motor rotation before operating the compressor.

After confirming the correct direction of rotation for the main motor and cooler fan, the compressor is ready to run for an operation check.

With a valve installed at the outlet of the tank, close the valve and isolate the tank from any pipeline system so only the compressor tank will fill up with compressed air.

1. Turning the compressor on. Confirm position of E-stop. White incoming power lamp (Power Indicator) should be on.
2. Turn the ON/OFF switch to the

ON position. The green light of the switch should be on. The compressor will start. If the red high temperature/high pressure light is on, press it to reset and the compressor will start.

3. Allow the compressor to run for approximately 5 minutes. The pressure in the tank will rise as the compressor runs.

The following will take place:

- a. When first turned on the air end will build up internal pressure prior to sending air into the tank. This may take 15-20 seconds. You may notice a slight change in the sound when the minimum pressure valve opens inside the air end allowing air to flow into the tank.
- b. Air pressure in the tank will rise until the pre-set maximum pressure is reached. Upon reaching the maximum pressure the compressor will switch to the Unloaded Mode. The noise level will change to be quieter. Air is no longer being pumped into the tank. The air intake valve is now closed inside the air filter housing. High pressure air from inside of the compressor housing is vented slowly (lasts about 1 minute) out through the air filter housing allowing the compressor to run at idle. You may hear the high pressure air being vented for about 1 minute. You may see a small amount of oil smoke coming from the inlet. This is normal as a small amount of oil may be released with the high pressure air.

⚠ WARNING

Do not remove air filter housing or perform any maintenance with pressure in the air end or air pressure tank.

- c. While the compressor is running look and listen for any leaks with which may have developed during shipping and handling.

⚠ WARNING

RISK OF BURNS! Surfaces and parts will become hot.



4. Allow compressor to run for approximately 5 minutes. Turn off using the ON/OFF switch. Allow compressor to sit for at least 1 minute while the high pressure air is released through the compressor inlet. You will hear the air escaping.

⚠ WARNING

Disconnect, tag and lock out power source then release all pressure from the system before attempting to install, service, relocate or perform any maintenance.



5. Release all air pressure from the tank prior to performing any maintenance or restarting the compressor for the next run sequence in item #8.
6. Allow the compressor to cool, and then check the oil level. Add oil if needed.
7. Seal any air or oil leaks if needed.
8. Restart air compressor. Check position of E-Stop. Turn on main power. Turn ON/OFF switch to ON. Reset high temperature/high pressure switch and the compressor will start.
9. With valve at the tank outlet closed the air pressure will build in the tank

Models SDR4RS22, SDR4RS23, SDR4RS24, SDR4RS25, SDR4RS26, SDR4RS27, SDR4RS28, SDR4RS29, SDR4RS30, SDR4RS31, SDR4RS32, and SDR4RS33

E
N
G
L
I
S
H

Operation (Continued)

to the cut-out pressure. Air pressure in the tank will rise until the pre-set maximum pressure is reached. Upon reaching the maximum pressure the compressor will switch to the Unloaded Mode. The noise level will be quieter. Air is no longer being pumped into the tank. The air intake valve is closed inside the air filter housing. High pressure air from inside of the compressor housing is vented slowly out through the air filter housing allowing the compressor to run at idle. You may hear the high pressure air being vented for about 1 minute.

10. Inside the electrical box, the idle delay timer begins tracking time. After approximately 15 minutes of operation at idle the compressor will turn off.
11. Release pressure from the tank down to the cut-in pressure and the compressor will automatically restart. Pressure will build in the tank until it reaches the cut-out pressure and go into unloaded mode again. Wait approximately 1 minute and then release some air from the air tank.

When the pressure in the tank drops to the cut-in pressure the air inlet valve will open allowing the air to be compressed and re-fill the tank. The idle delay timer will reset for the next cycle. This sequence of operation will continue until the ON/OFF switch is turned to the off position.

Your compressor is now ready for use.

NOTE: All lubricated compressor pumps discharge some condensed

water and oil with the compressed air. Install appropriate water/oil removal equipment and controls as necessary for the intended application.

NOTICE *Failure to install appropriate water/oil removal equipment may result in damage to machinery or workpiece.*

AMBIENT OPERATING TEMPERATURE

The compressor is designed to operate in an ambient temperature between 40° F and 100° F. At ambient temperatures below 40° F, the unit must be heated up to at least 70° F before start-up.

GUARDING

▲ WARNING

The belt guard provided must be installed on the unit.



▲ WARNING

Never operate compressor without a beltguard. This unit can start automatically without warning. Personal injury or property damage could occur from contact with moving parts.

Never operate compressor

All moving parts must be guarded. All electrical covers must be installed before turning on the power.

DRAINING TANK

Condensate must be drained from the tank daily.

Maintenance

See Maintenance Schedule on Page 14.

▲ WARNING

Disconnect, tag and lock out power source then release all pressure from the system before attempting to install, service, relocate or perform any maintenance.



In order to maintain efficient operation of the compressor system, check the oil level before each use. The ASME safety valve should also be checked daily (see Figure 10). Pull ring on safety valve. Once pressure has been relieved, safety valve will close. This valve automatically releases air if the tank pressure exceeds the preset maximum. If air leaks after the ring has been released, or the valve is stuck and cannot be actuated by the ring, the ASME safety valve must be replaced.

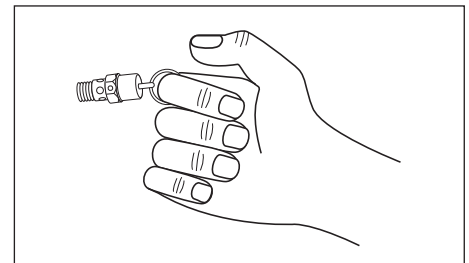

Figure 10 - ASME Safety Valve

▲ WARNING

Do not tamper with the ASME safety valve.

Do not tamper with the ASME

TANK

▲ WARNING

Never attempt to repair or modify a tank! Welding, drilling or any other modification will weaken the tank resulting in damage from rupture or explosion. Always replace worn, cracked or damaged tanks.



NOTICE

Drain liquid from tank daily.

The tank should be carefully inspected at a minimum of once a year. Look for cracks forming near the welds. If a crack is detected, remove pressure from tank immediately and replace.

Speedaire® 15 HP - 25 HP Rotary Screw Air Compressors

ENGLISH

Maintenance (Continued)

OIL CHANGE

⚠ WARNING **RISK OF INJURY!** The unit consists of rotating and pressurized components. Do not attempt to change oil until the unit has completely stopped and been fully depressurized.

⚠ WARNING Disconnect, tag and lock out power source then release all pressure from the system before attempting to install, service, relocate or perform any maintenance.

⚠ WARNING **RISK OF BURNS!** The unit parts, oil, and screw plug can be hotter than 175° F (80° C)! Wear personal safety equipment!

1. Switch off the system, prevent it from being switched back on without authorization, and bring it into a horizontal position.
2. Depressurize the tank and system completely.
3. Unscrew the oil plug of the filler neck by hand.
4. Carefully unscrew the oil drain cap and catch the used oil in a suitable container.

⚠ CAUTION Dispose of the used oil, oil-

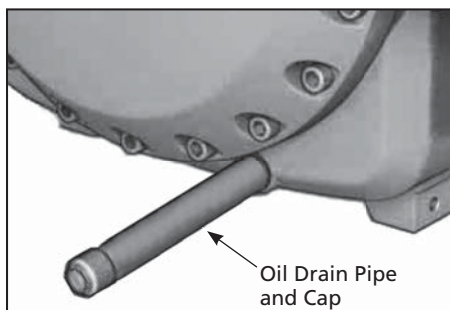

Figure 11 - Oil Drain

contaminated container, and cloths in accordance with local regulations.

5. Clean the oil drain screw to remove any remaining oil. Tighten drain cap to original closed position.

OIL FILTER

⚠ WARNING **RISK OF INJURY!** The unit consists of rotating and pressurized components. Do not attempt to change oil until the unit has completely stopped and been fully depressurized.

⚠ WARNING **RISK OF BURNS!** The unit parts, oil, and screw plug can be hotter than 175° F (80° C)! Wear personal safety equipment!

NOTE: Replace the oil filter with every oil change.

1. Switch off the screw compressor system and prevent it from being switched back on without authorization.
2. Depressurize the system completely.
3. Remove the oil filter cartridge with a suitable tool, e.g. oil filter strap wrench.

⚠ CAUTION Dispose of the old oil filter cartridge in accordance with the applicable regulations.

4. Oil the seal on the new oil filter cartridge with oil of the same oil type as in the air end.
5. The new oil filter cartridge must be held vertically and filled with oil of the same oil type as in the compressor module before being screwed on.
6. Screw the new oil filter cartridge onto the multiblock and tighten by hand. No tool is required.
7. Switch on the system.

8. The oil filter must then be checked for leaks with the system running.
9. Check the oil level as explained earlier and top up the missing oil quantity again to the maximum level.

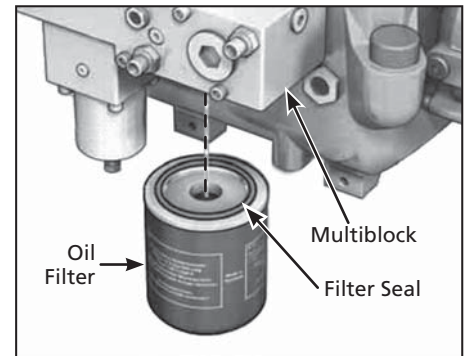

Figure 12 - Oil Filter

AIR-OIL SEPARATING ELEMENT

⚠ WARNING **RISK OF INJURY!** The unit consists of rotating and pressurized components. Do not attempt to change oil until the unit has completely stopped and been fully depressurized.

⚠ WARNING **RISK OF BURNS!** The unit parts, oil, and screw plug can be hotter than 175° F (80° C)! Wear personal safety equipment!

⚠ CAUTION Heavily soiled intake air or low-quality oil cause heavier soiling of the cartridge, which can result in the premature need for replacement.

1. Switch off the screw compressor system and prevent it from being switched back on without authorization.
2. Unscrew the air-oil separating element with a suitable tool, e.g. oil filter strap wrench.

Models SDR4RS22, SDR4RS23, SDR4RS24, SDR4RS25, SDR4RS26, SDR4RS27, SDR4RS28, SDR4RS29, SDR4RS30, SDR4RS31, SDR4RS32, and SDR4RS33

Maintenance (Continued)

CAUTION *Dispose of the used oil, oil-contaminated container, and cloths in accordance with local regulations.*

- Oil the seal on the new air-oil separating element with oil of the same oil type as in the compact module screw compressor.
- Tighten the new air-oil separating element by hand. No tool is required.
- Switch on the compressor system.
- The air-oil separating element must be checked for leaks with the system running.

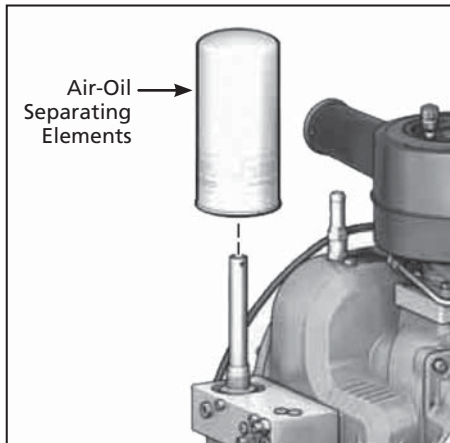

Figure 13 - Air-Oil Separating Element

FILLING WITH OIL

CAUTION *Make sure to use recommended oil. Add oil of the same oil type from the same manufacturer. Switching over to another oil type can require flushing of the screw compressor.*

NOTE: Replace the oil filter with every oil change.

- Switch off the system, prevent it from being switched back on without authorization.

- Through the filler neck on the separating tank, add oil up to the maximum level and reinsert the screw plug, turning firmly onto the filler neck by hand.
- Switch on the screw compressor and allow it to run for approximately three minutes.
- Switch off the system, prevent it from being switched back on without authorization.
- Top off the oil to the maximum level.
- Switch on the screw compressor and return to normal use.

AIR INTAKE FILTER

WARNING *Do not remove air filter housing or perform any maintenance with pressure in the air end or air pressure tank.*

Never run the compressor pump without an intake air filter or with a clogged intake air filter. The air filter element should be checked monthly (see Figure 14). Operating compressor with a dirty filter can cause high oil consumption and increase oil contamination in the discharge air. If the air filter is dirty it must be replaced.

In case of heavily soiled intake air, replace and check more frequently.

CAUTION *Dirt and dust particles must not be permitted to get into the air inlet of the compressor module. Air intake must be clean and maintained.*

CAUTION *It is not permissible to clean the filter element; the filter element must always be replaced! Dispose of the old air filter element according to local regulations.*

- Switch off the screw compressor system and prevent it from being switched back on without authorization.
- Screw off the wing nut and remove the filter cover.
- Remove the old filter element.
- Carefully remove dust from the filter housing.
- Insert the new filter element in the filter housing.
- Install the filter cover, ensuring proper positioning during assembly.
- Tighten the wing nut.
- Switch on the system.

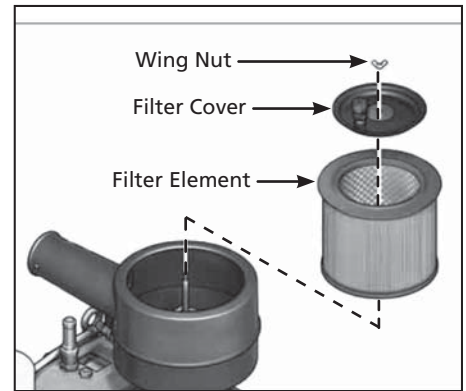

Figure 14 - Air Intake Filter

OIL COOLER

Weekly, check the oil cooler to be sure all fittings are secure and tight. Clean all dirt, dust and other accumulations.

COMPONENTS

Turn off all power and clean the air end, motor, fan blades, air lines, oil cooler and tank on a monthly basis.

ENGLISH

Speedaire® 15 HP - 25 HP Rotary Screw Air Compressors

ENGLISH

Maintenance (Continued)

BELTS

▲ WARNING *Lock out and tag the power then release all pressure from the tank to prevent unexpected movement of the unit.*

Check belt tension every 3 months. Adjust belt tension to allow 3/8 inch deflection with normal thumb pressure. Also, align belts using a straight edge against the face of the pulleys and touching the rim on both sides of the face. The belts should be parallel to this straight edge.

Slots in the bed-plate allow for sliding the motor back and forth to adjust belt tension.

MAINTENANCE SCHEDULE

The following table provides an overview of the screw compressor maintenance based on operating hours.

Maintenance schedule (operating hours)	Maintenance Work
Before starting	<ol style="list-style-type: none"> 1. Check the oil level in the air end. 2. Prime air end if it has not been used for longer than 12 weeks.
Daily	<ol style="list-style-type: none"> 1. Check the safety valves. 2. Drain tank to remove water.
At 50 operating hours	<ol style="list-style-type: none"> 1. Check the oil level in the air end. 2. Tighten all screw pipe fittings and electrical screw terminal fittings; check all other connections for firm seating.
Every 100 operating hours	<ol style="list-style-type: none"> 1. Check oil level in the air end, top off if oil is low. 2. Listen for abnormal running noise during operation. <p>▲ WARNING <i>Immediately switch off the unit, locate the problem and have it fixed. An abnormal noise could indicate a potentially hazardous situation.</i></p> <ol style="list-style-type: none"> 3. Check all lines, hoses, and screw fittings for leaks and externally visible damage. <p>▲ WARNING <i>RISK OF INJURY! Have leaks and damage repaired immediately! It is not permissible to repair hydraulic hoses.</i></p>
Every month with normal demand	<ol style="list-style-type: none"> 1. Check air filter element
Every 3 months with normal demand	<ol style="list-style-type: none"> 1. Check belt tension
Every 2,000 operating hours or 1 year, whichever comes first	<ol style="list-style-type: none"> 1. Change the air-oil separating element. 2. Perform an oil change. 3. Replace oil filter. 4. Replace filter element in intake air filter. 5. Check system for leaks. 6. Clean the system. 7. Check belts (replace as needed). 8. Inspect hoses.
Every 6 years with normal demand	<p>Replace hose lines.</p> <p>▲ WARNING <i>It is not permissible to repair hose lines. Hose lines MUST be replaced.</i></p>

Models SDR4RS22, SDR4RS23, SDR4RS24, SDR4RS25, SDR4RS26, SDR4RS27, SDR4RS28, SDR4RS29, SDR4RS30, SDR4RS31, SDR4RS32, and SDR4RS33

Troubleshooting Chart

SYMPTOM	CAUSE	SOLUTION
Unit fails to start - Motor makes no noise	1. Insufficient power to compressor	1. Source electric to the compressor is either the incorrect voltage, insufficient wire size to carry the load, the fuse box or breaker box is not sufficient to carry the load requirements to the compressor.
	2. Unit wired incorrectly	2. Any wiring other than what is stated in the manual could cause a malfunction (see Wiring Section).
	3. Wrong voltage supplied to unit	3. Make sure voltage is correct with the motor wiring (see Wiring Section).
	4. Loose electrical connections	4. The entire electrical system should be checked by a certified electrician. The incoming wires and the compressor electrical connections should be checked. Loose connections will cause malfunctions.
	5. Wrong size wiring	5. Check that wire size is rated for the current of the compressor. State and local codes vary widely and need to be checked before installation.
	6. Blown fuse and/or tripped breaker	6. The breaker and fuses required for this unit must be time delay. A tripped breaker or blown fuse may result from a direct short to ground, high current draw, improper wiring, incorrect fuse or breaker size and/or type. This needs to be evaluated by a service center or certified electrician.
	7. Starter overload tripped	7. Check and reset if necessary. If the overload trips after the initial reset, refer to the section of the manual that covers this issue.
Unit starts but does not get to full speed	1. Insufficient power to compressor	1. Source electric to the compressor is either the incorrect voltage, insufficient wire size to carry the load, the fuse box or breaker box is not sufficient to carry the load requirements to the compressor.
	2. Loose electrical connections	2. The entire electrical system should be checked by a certified electrician. The incoming wires and the compressor electrical connections should be checked. Loose connections will cause malfunctions.
Unit does not make any or very little air	1. Drain valve open	1. Make sure the drain valve at the bottom of the tank is closed.
	2. Air leak	2. Check the entire system for leaks, including the compressor unit and any piping attached to the compressor
	3. Restricted or blocked intake	3. Make sure that the air intake of the compressor is not blocked in any way.
Unit runs very noisy	1. Damage to the compressor	1. Check to make sure the compressor has not been damaged in the shipping or installation. Make sure the belt guard was not damaged. Belt guard should not be making contact with flywheel or pulley.
	2. Loose fasteners	2. Check all bolts and nuts to assure they did not loosen during shipping.
	3. Loose pulleys or belts	3. Check to assure pulley and flywheel are correctly tightened.
Oil smoke out of inlet on shutdown	Normal operation	A small amount of oil may be released with the high pressure air that vents through the air filter.

⚠ WARNING

pressure tank.

Do not remove air filter housing or perform any maintenance with pressure in the air end or air

**E
N
G
L
I
S
H**

For Repair Parts, call 1-800-543-6400

24 hours a day – 365 days a year

Please provide following information:

- Model number
- Serial number (if any)
- Part description and number as shown in parts list

ENGLISH

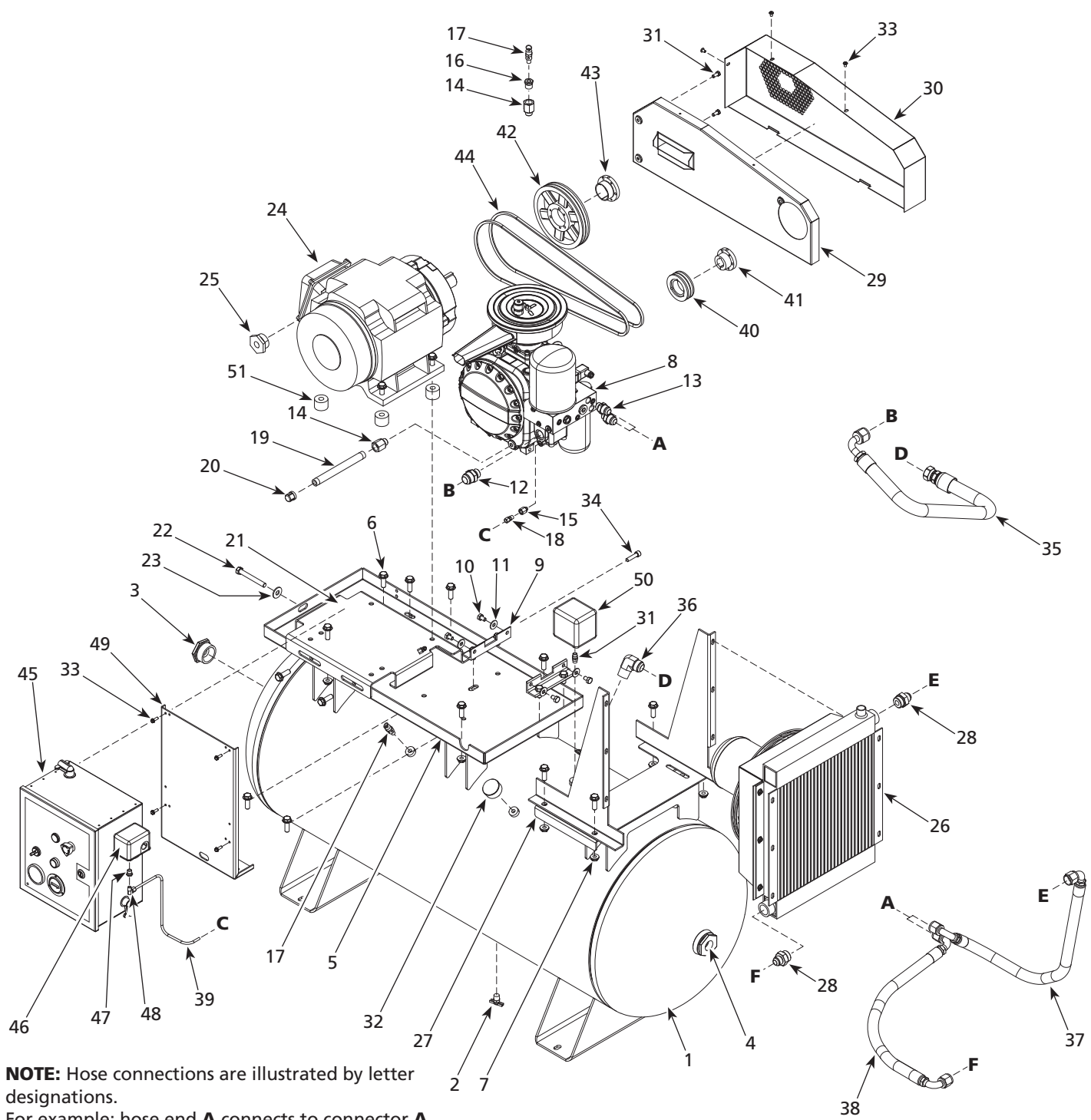

NOTE: Hose connections are illustrated by letter designations.
For example: hose end **A** connects to connector **A**.

Figure 15 - Repair Parts Illustration for 15 HP - 25 HP Rotary Screw Air Compressors

Models SDR4RS22, SDR4RS23, SDR4RS24, SDR4RS25, SDR4RS26, SDR4RS27, SDR4RS28, SDR4RS29, SDR4RS30, SDR4RS31, SDR4RS32, and SDR4RS33

Ref. No.	Description	SDR4RS22	SDR4RS26	SDR4RS30	Qty.
		SDR4RS23	SDR4RS27	SDR4RS31	
		SDR4RS24	SDR4RS28	SDR4RS32	
		SDR4RS25	SDR4RS29	SDR4RS33	
1	120 Gallon tank assembly	AR066900CG	AR066900CG	AR066900CG	1
2	Drain valve	ST127700AV	ST127700AV	ST127700AV	1
3	2 inch NPT O-ring plug	PG201001AV	PG201001AV	PG201001AV	1
4	2 inch x 1 inch O-ring reducer	PG201003AV	PG201003AV	PG201003AV	1
5	Baseplate	BA118700AJ	BA118700AJ	BA118700AJ	1
6	Flange screw 1/2 - 13 x 1-1/2 inch	ST171303AV	ST171303AV	ST171303AV	20
7	Nut 1/2 - 13 serrated flange	ST116202AV	ST116202AV	ST116202AV	16
8	Air end	CS020000AV	CS020000AV	CS020000AV	1
9	Pump foot, rotary screw	BA118900AV	BA118900AV	BA118900AV	2
10	Socket head cap screw M10 - 1.5 x 16mm	ST116110AV	ST116110AV	ST116110AV	4
11	10mm External tooth lockwasher	ST203101AV	ST203101AV	ST203101AV	1
12	Fitting BSPP - JIC	ST201200AV	ST201200AV	ST201200AV	1
13	Fitting BSPP - JIC	ST201400AV	ST201400AV	ST201400AV	2
14	Fitting 1/2 BSPP - NPT	ST201500AV	ST201500AV	ST201500AV	2
15	Fitting 1/8 BSPP - NPT	ST201501AV	ST201501AV	ST201501AV	1
16	Reducer bushing 1/2 - 14 x 1/4 - 18	ST071428AV	ST071428AV	ST071428AV	1
17	Safety valve 200 psi	V-209000AV	V-209000AV	V-209000AV	2
18	Compression connector 1/4 inch	ST011701AV	ST011701AV	ST011701AV	1
19	Nipple 1/2 - 14 x 8 inch	ST070399AV	ST070399AV	ST070399AV	1
20	Pipe cap 1/2 inch	ST120802AV	ST120802AV	ST120802AV	1
21	Adjustable motor base	BA121300AV	BA119500AV	BA119500AV	1
22	Hex head cap screw 1/2 - 13 x 4.0 inch	ST070652AV	ST070652AV	ST070652AV	1
23	Plain washer 7/16 inch	ST070916AV	ST070916AV	ST070916AV	1
24	Motor	See Contractor and Overload Chart on page 25			1
25	1-1/2 inch x 1/2 inch O-ring plug	PG150006AV	PG150006AV	PG150006AV	1
26	Oil cooler assembly	See Contractor and Overload Chart on page 25			1
27	Oil cooler mounting plate	BA120900AV	BA120900AV	BA121000AV	1
28	Oil cooler hose connection fitting	ST201100AV	ST201100AV	ST201101AV	2
29	Belt guard back	BG224601AV	BG224601AV	BG224601AV	1
30	Belt guard front	BG224700AV	BG224700AV	BG224700AV	1
31	1/4 - 18 NPT Steel nipple	HF002401AV	HF002401AV	HF002401AV	1
32	Gauge 300 psi	GA031901AV	GA031901AV	GA031901AV	1
33	Screw 1/4 - 20 x 3/4 inch	ST074415AV	ST074415AV	ST074415AV	3
34	Socket head cap screw M10 - 1.5 x 12mm	ST116109AV	ST116109AV	ST116109AV	1
35	Hose assembly 1 inch I.D. air outlet	CS001400AV	CS001400AV	CS001400AV	1
36	Elbow NPT - JIC	ST201300AV	ST201300AV	ST201300AV	1
37	Hose 3/4 I.D. oil outlet	CS002400AV	CS002400AV	CS002400AV	1
38	Hose 3/4 I.D. oil inlet	CS002500AV	CS002500AV	CS002500AV	1
39	High pressure 1/4 inch copper tubing	CS004200AP	CS004200AP	CS004200AP	1
40	Pulley - air end	PU018202AV	PU018202AV	PU018202AV	1
41	Bushing - air end	PU018298AV	PU018298AV	PU018298AV	1
42	Pulley - motor	PU018208AV	PU018212AV	PU018213AV	1
43	Bushing - motor	PU018295AV	PU018296AV	PU018296AV	1
44	Belt	BT014000AV	BT014000AV	BT014100AV	2
45	Electrical control box assembly	Not Available	Not Available	Not Available	1
46	UL Pressure switch 175 - 135	CW207561AV	CW207561AV	CW207561AV	1
47	Pipe reducer bushing 1/4 - 18 x 1/8 - 27	ST071407AV	ST071407AV	ST071407AV	1
48	Compression elbow	ST015500AV	ST015500AV	ST015500AV	1
49	Electrical box bracket	BA121700AV	BA121700AV	BA121700AV	1
50	Square D pressure switch 150 - 130 psi	CW219600AV	CW219600AV	CW219600AV	1
51	Spacers (15 HP units only)	TX032800AV	--	--	4

For Repair Parts, call 1-800-543-6400

24 hours a day – 365 days a year

Please provide following information:

- Model number
- Serial number (if any)
- Part description and number as shown in parts list

E
N
G
L
I
S
H

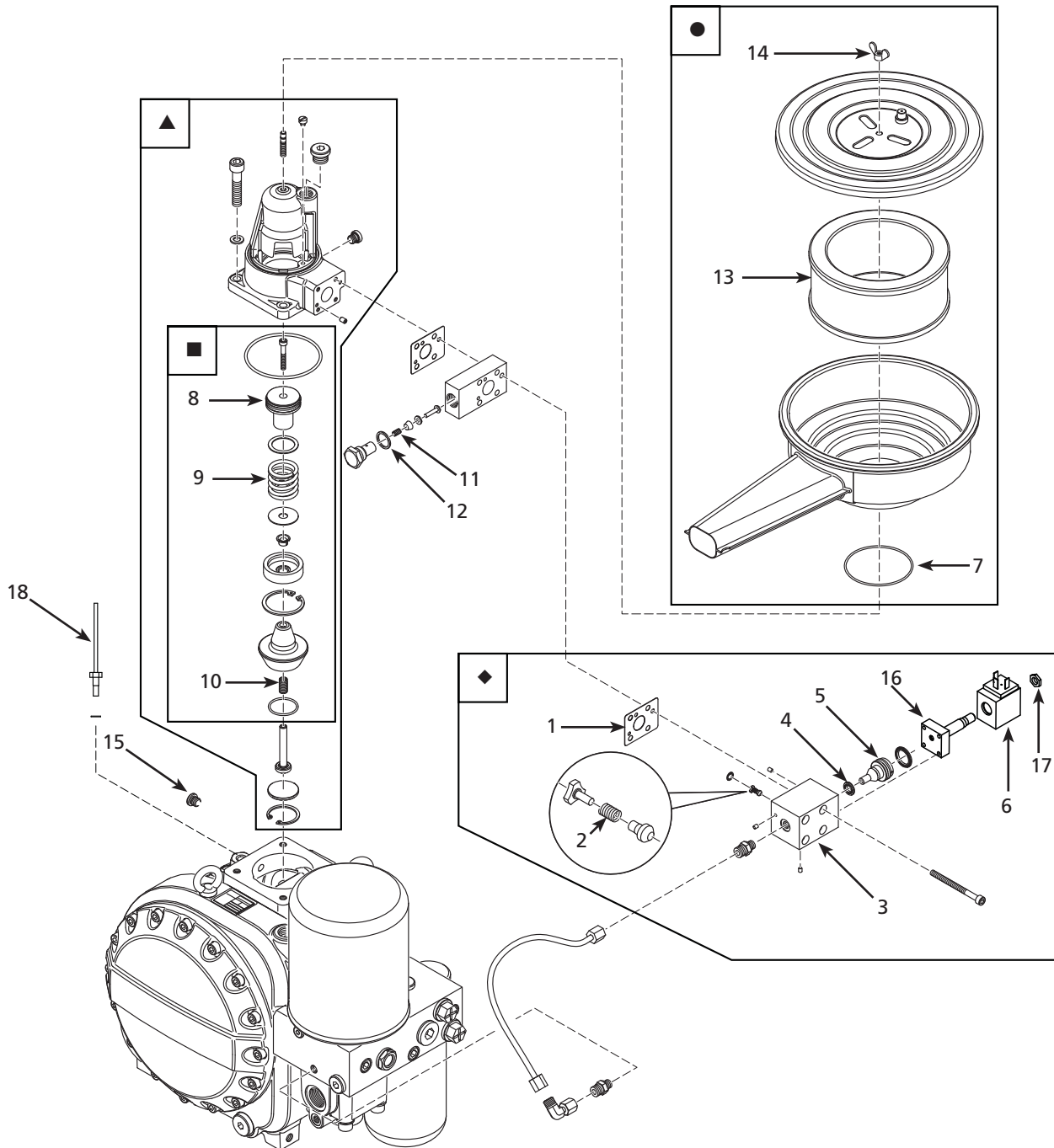

Figure 16 - Repair Parts Illustration for 15 HP - 25 HP Rotary Screw Intake Assembly

Models SDR4RS22, SDR4RS23, SDR4RS24, SDR4RS25, SDR4RS26, SDR4RS27, SDR4RS28, SDR4RS29, SDR4RS30, SDR4RS31, SDR4RS32, and SDR4RS33

Replacement Parts List

Ref. No.	Description	Part Number	Quantity
1	Flat gasket	CS901700AV ◆	1
2	Spring	CS901800AV ◆	1
3	Control valve	CS901900AV ◆	1
4	Piston gasket	CS902000AV ◆	1
5	Piston valve	CS902100AV ◆	1
6	Solenoid valve coil	CS009300AV	1
7	O-ring 74 x 2.5	CS902300AV ●	1
8	Piston	▲ ■	1
9	Screw press spring	▲ ■	1
10	Spring	▲ ■	1
11	Screw press spring	CS903000AV	1
12	Seal ring A17 x 21 x 1.5	CS903100AV	1
13	Air filter element	CS002600AV ● ▼	1
14	Wing nut	CS903600AV ●	1
15	Inlet plug screw	CS903900AV	1
16	Inlet control valve	CS009400AV	1
17	Jam nut, G1/8	CS009500AV	1
18	Temp switch	CS912900AV	1

REPLACEMENT PARTS KITS

▲	Intake valve - complete	CS904100AV
■	Intake valve - rebuilt kit	CS904200AV
●	Intake filter assembly	CS904000AV
◆	EMC Control block	CS904300AV
▼	Yearly maintenance kit [includes 3 gallons oil, air filter element (page 19), oil filter element (page 21), and air-oil separator (page 21)]	CS913800AJ

For Repair Parts, call 1-800-543-6400

24 hours a day – 365 days a year

Please provide following information:

- Model number
- Serial number (if any)
- Part description and number as shown in parts list

E
N
G
L
I
S
H

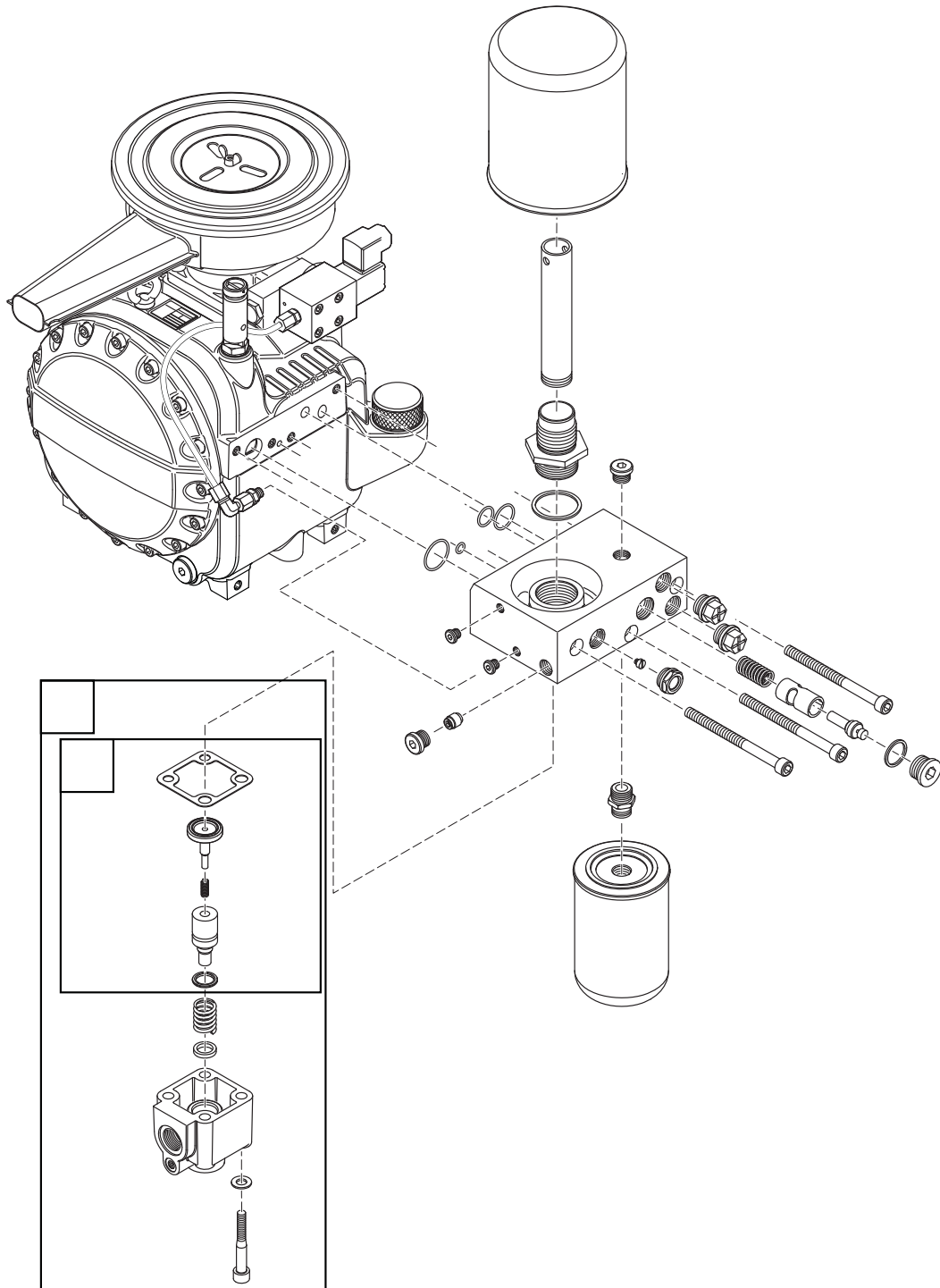

Figure 17 - Repair Parts Illustration for 15 HP - 25 HP Rotary Screw Manifold Assembly

Models SDR4RS22, SDR4RS23, SDR4RS24, SDR4RS25, SDR4RS26, SDR4RS27, SDR4RS28, SDR4RS29, SDR4RS30, SDR4RS31, SDR4RS32, and SDR4RS33

Replacement Parts List

Ref. No.	Description	Part Number	Quantity
1	Sealing ring	--	1
2	O-ring 24.00X2.00	--	1
3	O-ring 18.00X2.00	CS900200AV	1
4	O-ring 8.00X2.00	CS900300AV	1
5	O-ring 30x2	CS902900AV	1
6	Flat gasket	CS901000AV ▲ ■	1
7	Gasket	CS901400AV ▲ ■	1
8	Check valve	--	1
9	Screwed press ring	CS900500AV	1
10	Thermo valve socket	--	1
11	Thermostat, 83° C	CS900700AV	1
12	Sealing ring	--	1
13	Sight glass	CS900900AV	1
14	Valve piston	CS901100AV ▲ ■	1
15	Pressure ring	CS901200AV ▲ ■	1
16	Piston	CS901300AV ▲ ■	1
17	Spring	CS901500AV ▲	1
18	Ring	CS901600AV ▲	1
19	Oil filter element	CS001700AV ▼	1
20	Air-oil separator	CS001600AV ▼	1
21	Oil fill plug	CS903700AV	1

REPLACEMENT PARTS KITS

▲	Minimum pressure valve - complete	CS904500AV
■	Minimum pressure valve - rebuilt kit	CS904400AV
▼	Yearly maintenance kit [includes 3 gallons oil, air filter element (page 19), oil filter element (page 21), and air-oil separator (page 21)]	CS913800AJ
--	Not Available	

For Repair Parts, call 1-800-543-6400

24 hours a day – 365 days a year

Please provide following information:

- Model number
- Serial number (if any)
- Part description and number as shown in parts list

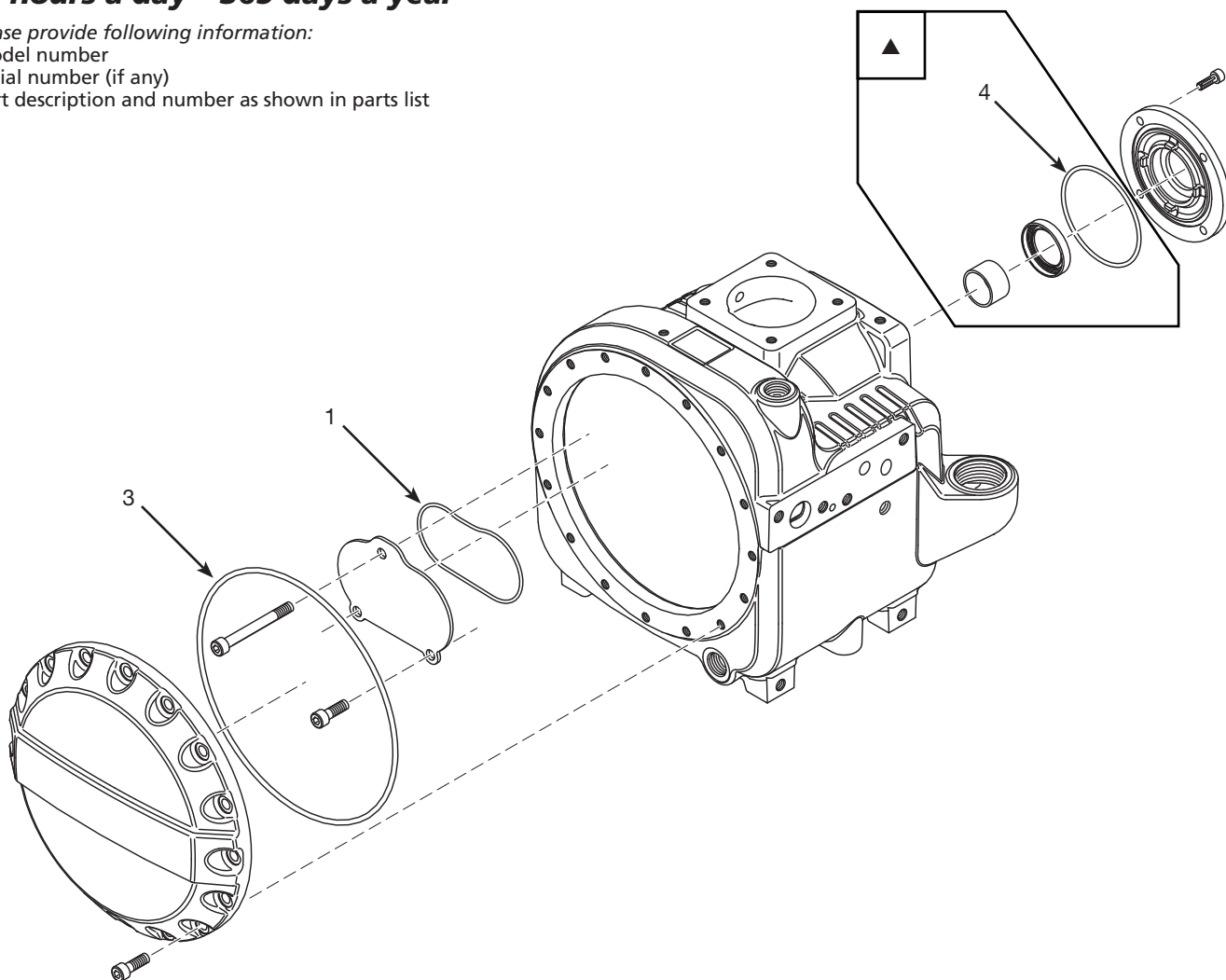

Figure 18 - Repair Parts Illustration for 15 HP - 25 HP Rotary Screw Crankcase Assembly

Replacement Parts List

Ref. No.	Description	Part Number	Quantity
1	O-ring 92 x 2.5	--	1
2	O-ring 12 x 3 (not shown)	CS903300AV	1
3	O-ring 215 x 4.00	--	1
4	O-ring 82 x 3	CS903500AV ▲	1

REPLACEMENT PARTS KITS

▲	Shaft seal kit	CS904600AV	
--	Not Available		

E
N
G
L
I
S
H

For Repair Parts, call 1-800-543-6400

24 hours a day – 365 days a year

Please provide following information:

- Model number
- Serial number (if any)
- Part description and number as shown in parts list

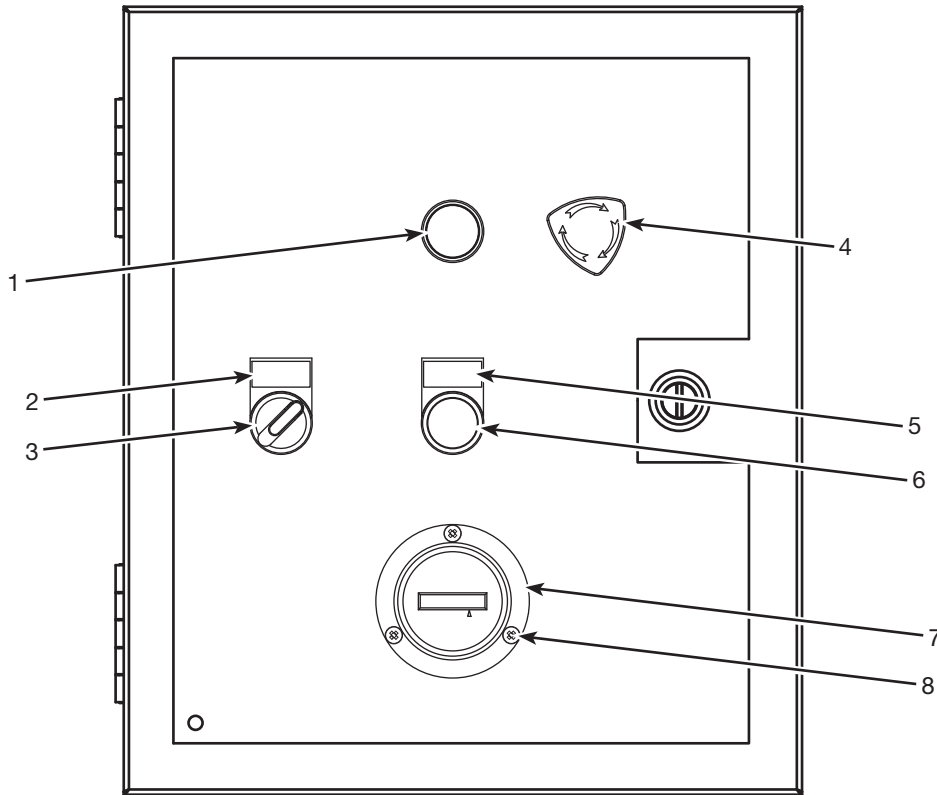

Figure 19 - Repair Parts Illustration for 15 HP - 25 HP Rotary Screw Control Box Door Assembly

Replacement Parts List

Ref. No.	Description	Part Number	Qty
1	Power Indicator (WHITE)	CS912400AV	1
2	ON/OFF Decal	CS912700AV	1
3	ON/OFF Switch [Lighted when in ON position (GREEN)]	CS912300AV	1
4	E-Stop Assembly	CS000800AJ	1
5	High Temperature/High Pressure Indicator Decal	CS912800AV	1
6	High Temperature/High Pressure Indicator Light and Reset (RED)	CS912500AV	1
7	Hour Meter	CS912200AV	1
8	Screw	CS912600AV	3

E
N
G
L
I
S
H

For Repair Parts, call 1-800-543-6400

24 hours a day – 365 days a year

Please provide following information:

- Model number
- Serial number (if any)
- Part description and number as shown in parts list

E
N
G
L
I
S
H

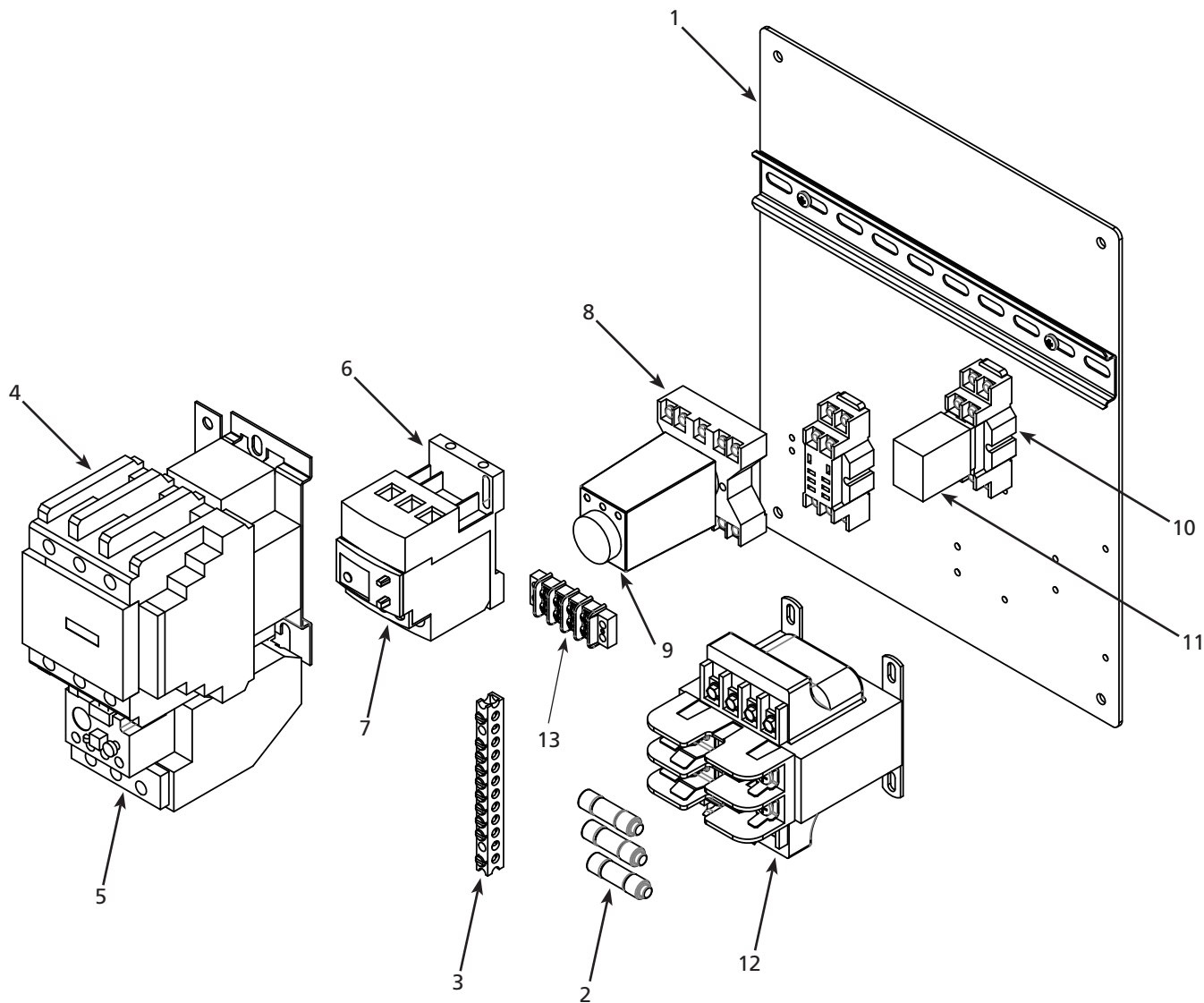

Figure 20 - Repair Parts Illustration for 15 HP - 25 HP Rotary Sub-panel Assembly

Models SDR4RS22, SDR4RS23, SDR4RS24, SDR4RS25, SDR4RS26, SDR4RS27, SDR4RS28, SDR4RS29, SDR4RS30, SDR4RS31, SDR4RS32, and SDR4RS33

Replacement Parts List

Ref. No.	Description	Part Number	Quantity
1	Sub-panel plate for 14 x 12 box	CS003100AV	1
2	Fuse - time delay (2 Amp)	JP007707AV	3
3	Ground/neutral bar	CS001800AV	1
4	Contactor starter	See Chart Below	1
5	Overload relay	See Chart Below	1
6	Overload relay base	PE000645AV	1
7	Fan motor overload relay	See Chart Below	1
8	Base relay	CS000300AV	1
9	Timer relay	CS000200AV	1
10	8 Pin socket relay base	CS000600AV	2
11	Relay	CW217601AV	2
12	Transformer	CS906100AJ	1
13	Barrier strip	CS220500AV	1

Contactor and Overload Chart

Model	HP	Voltage	Phase	Motor	Part Number for the following parts:			
					Contactor	Overload relay	Oil Cooler	Fan motor overload relay
CS2152	15	208	3	MC034700AV	CS904700AJ	CS905300AJ	CS001100AJ	CS905900AJ
CS2153	15	230	3	MC034700AV	CS904700AJ	CS905300AJ	CS001100AJ	CS905900AJ
CS2154	15	460	3	MC034700AV	CS904800AJ	CS905400AJ	CS001100AJ	CS906000AJ
CS2155	15	575	3	MC303800AV	CS904800AJ	CS905400AJ	CS001100AJ	N/A
CS2202	20	208	3	MC034400AV	CS904900AJ	CS905500AJ	CS001100AJ	CS905900AJ
CS2203	20	230	3	MC034400AV	CS904900AJ	CS905500AJ	CS001100AJ	CS905900AJ
CS2204	20	460	3	MC034400AV	CS905000AJ	CS905600AJ	CS001100AJ	CS906000AJ
CS2205	20	575	3	MC303900AV	CS905000AJ	CS905600AJ	CS001100AJ	N/A
CS2252	25	208	3	MC034600AV	CS905100AJ	CS905700AJ	CS001900AJ	CS905900AJ
CS2253	25	230	3	MC034600AV	CS905100AJ	CS905700AJ	CS001900AJ	CS905900AJ
CS2254	25	460	3	MC034600AV	CS905200AJ	CS905800AJ	CS001900AJ	CS906000AJ
CS2255	25	575	3	MC304000AV	CS905200AJ	CS905800AJ	CS001900AJ	N/A

Speedaire® 15 HP - 25 HP Rotary Screw Air Compressors

E
N
G
L
I
S
H

LIMITED WARRANTY

DAYTON ONE-YEAR LIMITED WARRANTY. SPEEDAIRE® 15 HP - 25 HP ROTARY SCREW AIR COMPRESSORS, MODELS COVERED IN THIS MANUAL, ARE WARRANTED BY DAYTON ELECTRIC MFG. CO. (DAYTON) TO THE ORIGINAL USER AGAINST DEFECTS IN WORKMANSHIP OR MATERIALS UNDER NORMAL USE FOR ONE YEAR AFTER DATE OF PURCHASE. ANY PART WHICH IS DETERMINED TO BE DEFECTIVE IN MATERIAL OR WORKMANSHIP AND RETURNED TO AN AUTHORIZED SERVICE LOCATION, AS DAYTON DESIGNATES, SHIPPING COSTS PREPAID, WILL BE, AS THE EXCLUSIVE REMEDY, REPAIRED OR REPLACED AT DAYTON'S OPTION. FOR LIMITED WARRANTY CLAIM PROCEDURES, SEE "PROMPT DISPOSITION" BELOW. THIS LIMITED WARRANTY GIVES PURCHASERS SPECIFIC LEGAL RIGHTS WHICH VARY FROM JURISDICTION TO JURISDICTION.

LIMITATION OF LIABILITY. TO THE EXTENT ALLOWABLE UNDER APPLICABLE LAW, DAYTON'S LIABILITY FOR CONSEQUENTIAL AND INCIDENTAL DAMAGES IS EXPRESSLY DISCLAIMED. DAYTON'S LIABILITY IN ALL EVENTS IS LIMITED TO AND SHALL NOT EXCEED THE PURCHASE PRICE PAID.

WARRANTY DISCLAIMER. A DILIGENT EFFORT HAS BEEN MADE TO PROVIDE PRODUCT INFORMATION AND ILLUSTRATE THE PRODUCTS IN THIS LITERATURE ACCURATELY; HOWEVER, SUCH INFORMATION AND ILLUSTRATIONS ARE FOR THE SOLE PURPOSE OF IDENTIFICATION, AND DO NOT EXPRESS OR IMPLY A WARRANTY THAT THE PRODUCTS ARE MERCHANTABLE, OR FIT FOR A PARTICULAR PURPOSE, OR THAT THE PRODUCTS WILL NECESSARILY CONFORM TO THE ILLUSTRATIONS OR DESCRIPTIONS. EXCEPT AS PROVIDED BELOW, NO WARRANTY OR AFFIRMATION OF FACT, EXPRESSED OR IMPLIED, OTHER THAN AS STATED IN THE "LIMITED WARRANTY" ABOVE IS MADE OR AUTHORIZED BY DAYTON.

Technical Advice and Recommendations, Disclaimer. Notwithstanding any past practice or dealings or trade custom, sales shall not include the furnishing of technical advice or assistance or system design. Dayton assumes no obligations or liability on account of any unauthorized recommendations, opinions or advice as to the choice, installation or use of products.

Product Suitability. Many jurisdictions have codes and regulations governing sales, construction, installation, and/or use of products for certain purposes, which may vary from those in neighboring areas. While attempts are made to assure that Dayton products comply with such codes, Dayton cannot guarantee compliance, and cannot be responsible for how the product is installed or used. Before purchase and use of a product, review the product applications, and all applicable national and local codes and regulations, and be sure that the product, installation, and use will comply with them.

Certain aspects of disclaimers are not applicable to consumer products; e.g., (a) some jurisdictions do not allow the exclusion or limitation of incidental or consequential damages, so the above limitation or exclusion may not apply to you; (b) also, some jurisdictions do not allow a limitation on how long an implied warranty lasts, consequently the above limitation may not apply to you; and (c) by law, during the period of this Limited Warranty, any implied warranties of implied merchantability or fitness for a particular purpose applicable to consumer products purchased by consumers, may not be excluded or otherwise disclaimed.

Prompt Disposition. A good faith effort will be made for prompt correction or other adjustment with respect to any product which proves to be defective within limited warranty. For any product believed to be defective within limited warranty, first write or call dealer from whom the product was purchased. Dealer will give additional directions. If unable to resolve satisfactorily, write to Dayton at address below, giving dealer's name, address, date, and number of dealer's invoice, and describing the nature of the defect. Title and risk of loss pass to buyer on delivery to common carrier. If product was damaged in transit to you, file claim with carrier.

**Manufactured for Dayton Electric Mfg. Co.
Lake Forest, Illinois 60045 U.S.A.**

Por favor lea y guarde estas instrucciones. Léalas cuidadosamente antes de tratar de montar, instalar, operar o dar mantenimiento al producto aquí descrito. Protéjase usted mismo y a los demás observando toda la información de seguridad. ¡El no cumplir con las instrucciones puede ocasionar daños, tanto personales como a la propiedad! Guarde estas instrucciones para referencia en el futuro.

Compresores de aire de tornillo rotativo Speedaire® de 15 HP - 25 HP

Descripción

Los compresores de aire de tornillo rotativo Speedaire son compresores inundados en aceite, de bastidor abierto, diseñados para un ciclo de trabajo del 100%. Incluyen una bomba de tornillo rotativo de fabricación alemana, de gran confiabilidad y fácil mantenimiento. Están diseñados para usarse en aplicaciones de alta demanda.

Desempaque

⚠ PRECAUCIÓN *Nunca alce o mueva la unidad sin usar un equipo adecuado. Cerciórese de que la unidad esté bien segura. No la tome por los tubos o piezas del sistema de enfriamiento para levantarla. No use la unidad para alzar otros equipos.*

Después de desempacar la unidad, inspecciónela cuidadosamente para detectar cualquier daño que pueda haber ocurrido durante el envío. Verifique que no haya piezas sueltas, faltantes ni dañadas. Asegúrese de que todos los accesorios proporcionados vengan con la unidad. En caso de que tenga preguntas, o de que haya piezas dañadas o faltantes, llame a 1-800-543-6400 para obtener asistencia al cliente.

⚠ ADVERTENCIA *No debe utilizar la unidad si se ha dañado durante el envío, manejo o uso. Los daños podrían ocasionar una explosión y ocasionarle heridas o daños a su propiedad.*

Informaciones Generales De Seguridad

Este manual contiene información que es muy importante que se conozca y comprenda. Esta información se proporciona con fines de SEGURIDAD y para EVITAR PROBLEMAS CON EL EQUIPO. Para ayudar a reconocer esta información, observe los siguientes símbolos.

⚠ PELIGRO *Peligro indica una situación inminentemente peligrosa, que si no se evita, dará como resultado la muerte o lesiones graves.*

⚠ ADVERTENCIA *Advertencia indica una situación potencialmente peligrosa, que si no se evita, PODRÍA ocasionar la muerte o lesiones graves.*

⚠ PRECAUCIÓN *Precaución indica una situación potencialmente peligrosa, que si no*

⚠ PELIGRO

Advertencia Sobre el Aire Respirable

Este compresor/cabezal no viene listo de fábrica para suministrarle aire respirable. Antes de utilizarlos con este fin, deberá instalarle un sistema de seguridad y alarma incorporado a la línea. Este sistema adicional es necesario para filtrar y purificar el aire adecuadamente, para cumplir con las especificaciones mínimas sobre aire respirable de Grado D descritas en la Especificación de Productos G 7.1 de la Asociación de Aire Comprimido. Igualmente, deberá cumplir los requisitos establecidos por el Artículo 29 CFR 1910. 134 de la Organización norteamericana OSHA y/o la Canadian Standards Associations (CSA).

RENUNCIA A LAS GARANTIAS

Si el compresor se utiliza para producir aire respirable SIN haberle instalado el sistema de seguridad y alarma, todas las garantías se anularán y la compañía el fabricante no asumirá NINGUNA responsabilidad por pérdidas, heridas personales o daños.

Especificaciones y Dimensiones

Modelo	Caballos de Potencia (CP)	Voltaje	Fases	Suministro de Aire @ 10,34 bar Presión de Operación	Tamaño del Tanque (litros)	Dimensiones
SDR4RS22	15	208	3	1302,6 l/min	454,2 L	177,8 cm x 60,96 cm x 162,56 cm
SDR4RS23	15	230	3	1302,6 l/min	454,2 L	177,8 cm x 60,96 cm x 162,56 cm
SDR4RS24	15	460	3	1302,6 l/min	454,2 L	177,8 cm x 60,96 cm x 162,56 cm
SDR4RS25	15	575	3	1302,6 l/min	454,2 L	177,8 cm x 60,96 cm x 162,56 cm
SDR4RS26	20	208	3	1925,6 l/min	454,2 L	177,8 cm x 60,96 cm x 162,56 cm
SDR4RS27	20	230	3	1925,6 l/min	454,2 L	177,8 cm x 60,96 cm x 162,56 cm
SDR4RS28	20	460	3	1925,6 l/min	454,2 L	177,8 cm x 60,96 cm x 162,56 cm
SDR4RS29	20	575	3	1925,6 l/min	454,2 L	177,8 cm x 60,96 cm x 162,56 cm
SDR4RS30	25	208	3	2463,6 l/min	454,2 L	177,8 cm x 60,96 cm x 162,56 cm
SDR4RS31	25	230	3	2463,6 l/min	454,2 L	177,8 cm x 60,96 cm x 162,56 cm
SDR4RS32	25	460	3	2463,6 l/min	454,2 L	177,8 cm x 60,96 cm x 162,56 cm
SDR4RS33	25	575	3	2463,6 l/min	454,2 L	177,8 cm x 60,96 cm x 162,56 cm

Compresores de aire de tornillo rotativo Speedaire® de 15 HP - 25 HP

Informaciones Generales De Seguridad (Continuación)

se evita, PUEDE dar como resultado lesiones leves o moderadas.

AVISO

Aviso indica una información

importante, que de no seguirla, le podría ocasionar daños al equipo.

IMPORTANTE: Información que requiere atención especial.

PROPOSICIÓN 65 DE CALIFORNIA

ADVERTENCIA

Este producto, o su cordón eléctrico,

puede contener productos químicos conocidos por el estado de California como causantes de cáncer y defectos de nacimiento u otros daños reproductivos. Lave sus manos después de usar.

ADVERTENCIA



Quando corta lija, taladra o pule materiales como por ejemplo madera, pintura, metal, hormigón, cemento, u otro tipo de mampostería se puede producir polvo. Con frecuencia este polvo contiene productos químicos que se conocen como causantes de cáncer, defectos congénitos u otros daños reproductivos. Use equipo de protección.

INFORMACIONES GENERALES DE SEGURIDAD

◆ Lea con cuidado todos los manuales incluidos con este producto. Familiarícese con los controles y el uso adecuado del equipo.



◆ Siga todos los códigos de seguridad laboral y electricidad establecidos en su país, por ejemplo, los de la NEC y OSHA en EUA.

◆ Este compresor sólo debe ser usado por personas que estén bien familiarizadas con las reglas de seguridad de manejo.

◆ Mantenga a los visitantes alejados y NUNCA permita la presencia de niños en el área de trabajo.

◆ Siempre use anteojos de seguridad y protéjase los oídos para operar el cabezal o el compresor.

◆ No se pare sobre la unidad ni la use como asidero.

◆ Los dispositivos de protección acondicionados a este compresor se suministran para ofrecer una operación segura. El operador es completamente responsable de su seguridad personal en todo momento. Este tipo de dispositivos solo deben ser ajustados por un agente de servicio autorizado.

◆ Antes de cada uso, inspeccione el sistema de aire comprimido y los componentes eléctricos para ver si están dañados, deteriorados, desgastados o tienen fugas. Repare o reemplace las piezas dañadas antes de usar el equipo.

◆ Chequee todas las conexiones frecuentemente para cerciorarse de que estén bien apretadas.

ADVERTENCIA

Los motores, equipos eléctricos y controles, pueden ocasionar arcos eléctricos que se encenderían con gases o vapores inflamables. Nunca utilice o repare el compresor cerca de gases o vapores inflamables. Nunca almacene líquidos o gases inflamables cerca del compresor.



ADVERTENCIA

Nunca utilice el compresor sin la tapa de las bandas. Los compresores se pueden encender automáticamente sin previo aviso. Las piezas en movimiento podrían ocasionarle heridas o daños a su propiedad.



◆ No se ponga ropa muy holgada o joyas, ya que éstas se le podrían enredar en las piezas en movimiento.

PRECAUCION

Las piezas del compresor podrían estar calientes, inclusive cuando la unidad esté apagada.



◆ Mantenga los dedos alejados del compresor cuando éste esté funcionando; las piezas en movimiento o calientes, le

ocasionarían heridas y/o quemaduras.

◆ Si el equipo comienza a vibrar excesivamente, APAGUE el motor y chequéelo inmediatamente para determinar la razón. Generalmente, la vibración excesiva se debe a una falla.

◆ Para reducir el peligro de incendio, mantenga la parte exterior de la maquina/motor libre de aceite, solvente o exceso de grasa.

ADVERTENCIA

Es obligación instalar en la

tubería de aire o en el tanque de este compresor una válvula de desfogue según las normas de seguridad ASME con ajuste no superior a la Presión Máxima Admisible de Trabajo (MAWP) del tanque. Esta válvula debe estar diseñada para los valores máximos de flujo y presión para proteger los componentes contra el peligro de explosión. Los límites máximos del flujo se indican en el manual de repuestos. La válvula de seguridad del sistema de enfriamiento interno no protege el sistema.

ADVERTENCIA

La presión máxima de operación es de

10,34 bar. No opere el compresor con el interruptor de presión o las válvulas piloto ajustadas más allá de los valores de fábrica.

◆ Nunca trate de ajustar la válvula de seguridad ASME. Evite que se le acumule pintura u otros residuos.

ADVERTENCIA

¡Nunca trate de reparar o modificar el tanque! Si lo suelda, taladra o modifica de cualquier otra manera, el tanque se debilitará y podría romperse o explotar. Siempre reemplace los tanques desgastados, rotos o dañados.



AVISO

Drene el líquido del tanque

diariamente.

◆ Los tanques se oxidan debido a la acumulación de humedad y ésto debilita el tanque. Cerciórese de drenar el tanque con regularidad e inspeccionarlo periódicamente, para ver si está en malas condiciones, por ejemplo, si está oxidado.

Modelos SDR4RS22, SDR4RS23, SDR4RS24, SDR4RS25, SDR4RS26, SDR4RS27, SDR4RS28, SDR4RS29, SDR4RS30, SDR4RS31, SDR4RS32, y SDR4RS33

Informaciones Generales De Seguridad (Continuación)

- ◆ La circulación rápida de aire podría levantar polvo y desperdicios dañinos. Siempre libere el aire lentamente para drenar el tanque o liberar la presión del sistema.

PRECAUCIONES PARA ROCIAR

⚠ ADVERTENCIA

Nunca rocíe materiales inflamables cerca de llamas al descubierto o fuentes de ignición, incluyendo el compresor.



- ◆ No fume mientras esté rociando pintura, insecticidas u otras sustancias inflamables.

- ◆ Use una máscara/respirador cuando vaya a rociar y siempre rocíe en un área bien ventilada, para evitar peligros de salud e incendios.



- ◆ Nunca rocíe pintura ni otros materiales, directamente hacia el compresor. Coloque el compresor lo más lejos posible del área de trabajo, para minimizar la acumulación de residuos en el compresor.
- ◆ Al rociar o limpiar con solventes o químicos tóxicos, siga las instrucciones del fabricante de dichos químicos.

GUARDE ESTAS INSTRUCCIONES – NO LAS DESECHE

Conozca su Compresor



Figura 1 - Componentes del compresor



Figura 2 - Componentes del compresor

Compresores de aire de tornillo rotativo Speedaire® de 15 HP - 25 HP

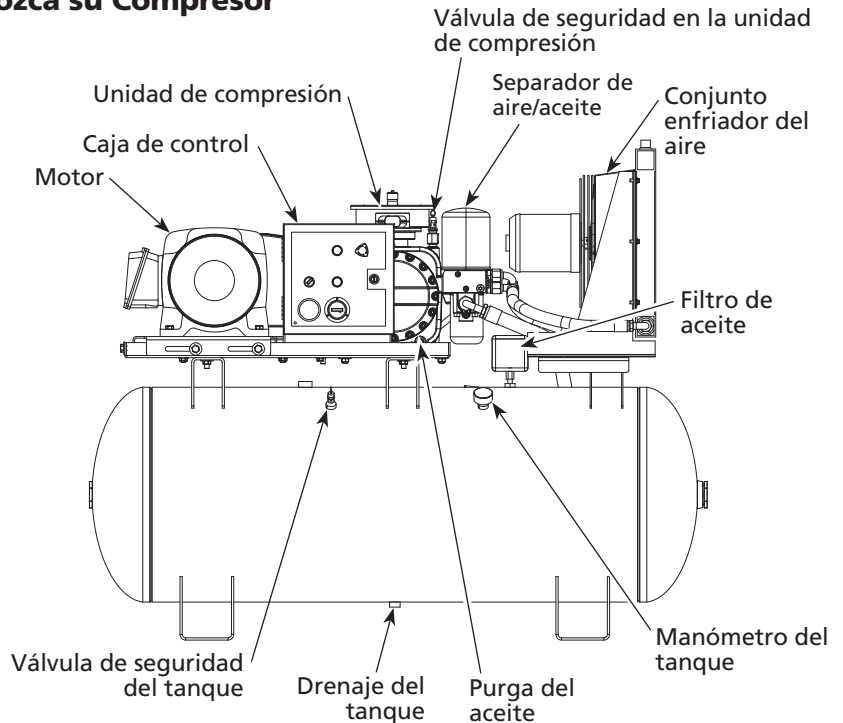
Conozca su Compresor (Continuación)

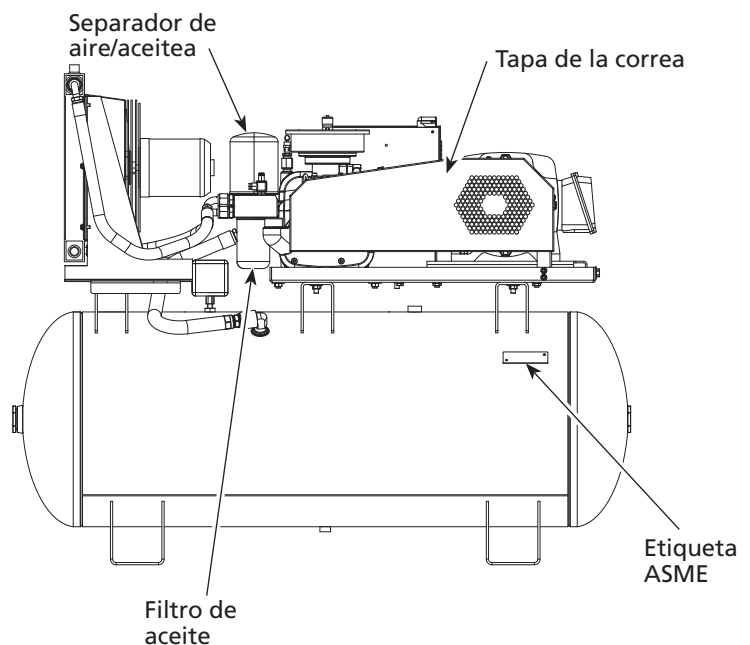
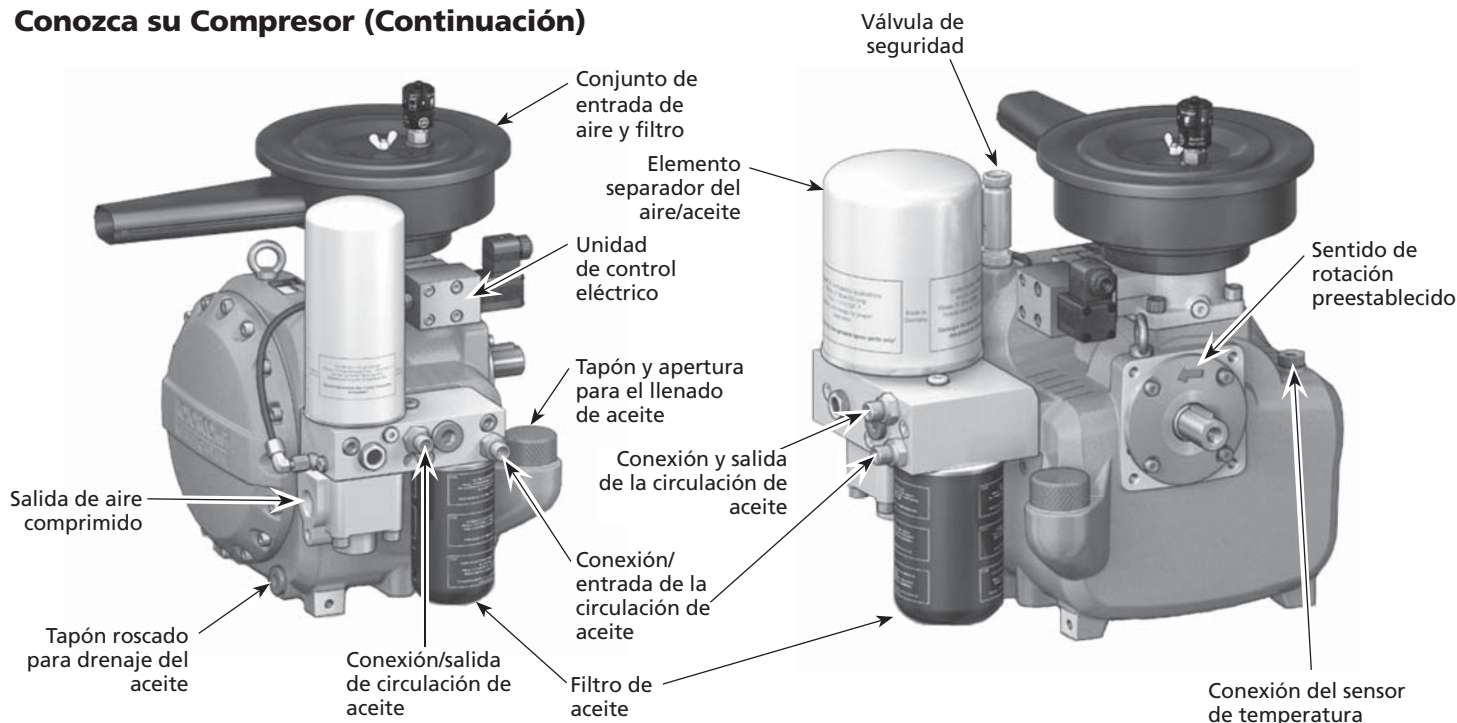

Figure 3 - Components of the air end

Instalación

⚠ ADVERTENCIA

Desconecte el cordón eléctrico, amárrelo y aléjelo del tomacorrientes, después libere toda la presión del tanque antes de tratar de instalar el compresor, darle servicio, moverlo de sitio o darle cualquier tipo de mantenimiento.



⚠ PRECAUCION

Nunca alce o mueva la unidad sin usar un equipo adecuado. Cerciérese de que la unidad esté bien segura. No la tome por los tubos o piezas del sistema de enfriamiento para levantarla. No use la unidad para alzar otros equipos.

⚠ PRECAUCION

Nunca utilice la plataforma de embalaje para montar el compresor.

ELECCIÓN DEL LUGAR

Realice la instalación y opere la unidad cuando menos a 92 cm de cualquier obstrucción, en un área limpia y ventilada. La temperatura del aire

ambiente no deberá exceder los 38° C (100° F) o caer por debajo de 4° C (40° F). Esto asegurará un flujo de aire sin obstrucciones para el enfriamiento del compresor y permitirá el espacio adecuado para el mantenimiento.

⚠ PRECAUCION

Nunca coloque la entrada de aire del compresor cerca de un área donde haya vapor, donde se rocíe pintura o arena, o haya otras fuentes de contaminación.

NOTA: Cuando utilice el compresor en un ambiente cálido y húmedo le debe suministrar aire limpio y seco del exterior al cabezal. Utilice una tubería para suministrarle el aire del exterior.

MONTAJE DEL TANQUE

El tanque debe de ser atornillado a una superficie plana y lisa de concreto o sobre una cimentación independiente.

Si se emplean apoyos de amortiguación, no apriete las tuercas demasiado fuerte. Permita que los bloques de amortiguación absorban las vibraciones.



Figura 4 - Ubicación

Modelos SDR4RS22, SDR4RS23, SDR4RS24, SDR4RS25, SDR4RS26, SDR4RS27, SDR4RS28, SDR4RS29, SDR4RS30, SDR4RS31, SDR4RS32, y SDR4RS33

Instalación (Continuación)

Cuando se utilizan aislantes de vibraciones, se requiere el empleo de una manguera o acoplamiento flexible entre el tanque y la tubería de servicio.

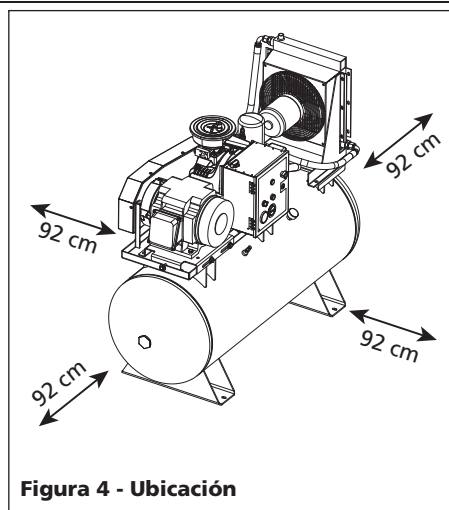
⚠ ADVERTENCIA

Una instalación inadecuada del tanque puede derivar en la fisura de los puntos de soldadura en las uniones y un posible estallido.



TUBERIAS

⚠ ADVERTENCIA

Nunca use tuberías de plástico (PVC) con aire comprimido. Ésto podría ocasionarle heridas graves.

Cualquier tipo de tuberías o manguera que conecte al compresor deben estar diseñados para el tipo de temperaturas y presiones generadas. Todos los componentes presurizados del sistema de aire deben tener una clasificación de presión de 13,79 bar (200 psi) o superior. Si selecciona e instala una tubería o manguera incorrecta, éstas podrían explotar y ocasionarle heridas. Para conectar las tuberías al tanque, utilice conexiones del mismo tamaño que el orificio de salida.

PARA INSTALARLE UNA VALVULA DE CIERRE

Debe instalarle una válvula de cierre en la salida del tanque para controlar el flujo de aire que sale del tanque. La válvula se debe colocar entre el tanque y las tuberías.

⚠ ADVERTENCIA

Nunca instale una válvula de cierre entre el cabezal y el tanque. Ésto le podría ocasionar heridas y/o daños a su propiedad. Nunca use reductores en las tuberías de salida.

Cuando vaya a instalar un sistema permanente de distribución de aire comprimido, debe calcular la longitud total del sistema y seleccionar las tuberías adecuadas según la tabla que le ofrecemos en este manual. Las tuberías se deben instalar bajo el nivel de congelamiento, para evitar que creen vacío donde se pueda concentrar la condensación y se congelen.

Aplíquese presión de aire a las tuberías y cerciórese de que ninguna conexión tenga fugas ANTES de cubrirlas. Antes de utilizar el compresor, cerciórese de que no haya fugas en las tuberías y conexiones y repárelas de haberlas.



Figura 5 - Valvula de cierre

ALAMBRADO (ver los diagramas eléctricos en la página 6-Sp)

⚠ ADVERTENCIA

Todo el cableado e instalaciones eléctricas deberán ser realizados por un electricista calificado familiarizado con los controles de motores de inducción. Las instalaciones se deben hacer según los códigos locales y nacionales.

⚠ ADVERTENCIA

Si el sistema de alambrado no se instala adecuadamente podría ocasionar sobrecalentamiento, cortocircuitos e incendios.

El alambrado se debe hacer según todos los códigos nacionales de electricidad y los reglamentos sobre artefactos eléctricos y de alambrado. Consúltele a un técnico especializado en la materia y cumpla con todas la ordenanzas. Cerciórese de usar los cables adecuados y de que:

1. El amperaje sea adecuado.
2. La línea de suministro eléctrico sea similar a la del motor (voltaje, ciclaje y fases).
3. Los alambres sean del calibre adecuado y de que no hayan otros artefactos eléctricos conectados a la misma línea. Aquí le ofrecemos una tabla con los tamaños adecuados para instalar el compresor.

TAMAÑO MÍNIMO DE LAS TUBERÍAS DE LAS LÍNEAS DE AIRE COMPRIMIDO

l/min	Longitud de las Tuberías			
	7,62 m	15,24 m	30,48 m	76,2 m
283,2	12,7 mm	12,7 mm	19,1 mm	19,1 mm
566,3	19,1 mm	19,1 mm	19,1 mm	2,54 cm
1132,7	19,1 mm	2,54 cm	2,54 cm	2,54 cm
1699,0	19,1 mm	2,54 cm	2,54 cm	2,54 cm
2831,7	2,54 cm	2,54 cm	2,54 cm	3,18 cm

Compresores de aire de tornillo rotativo Speedaire® de 15 HP - 25 HP

Diagrama Eléctrico

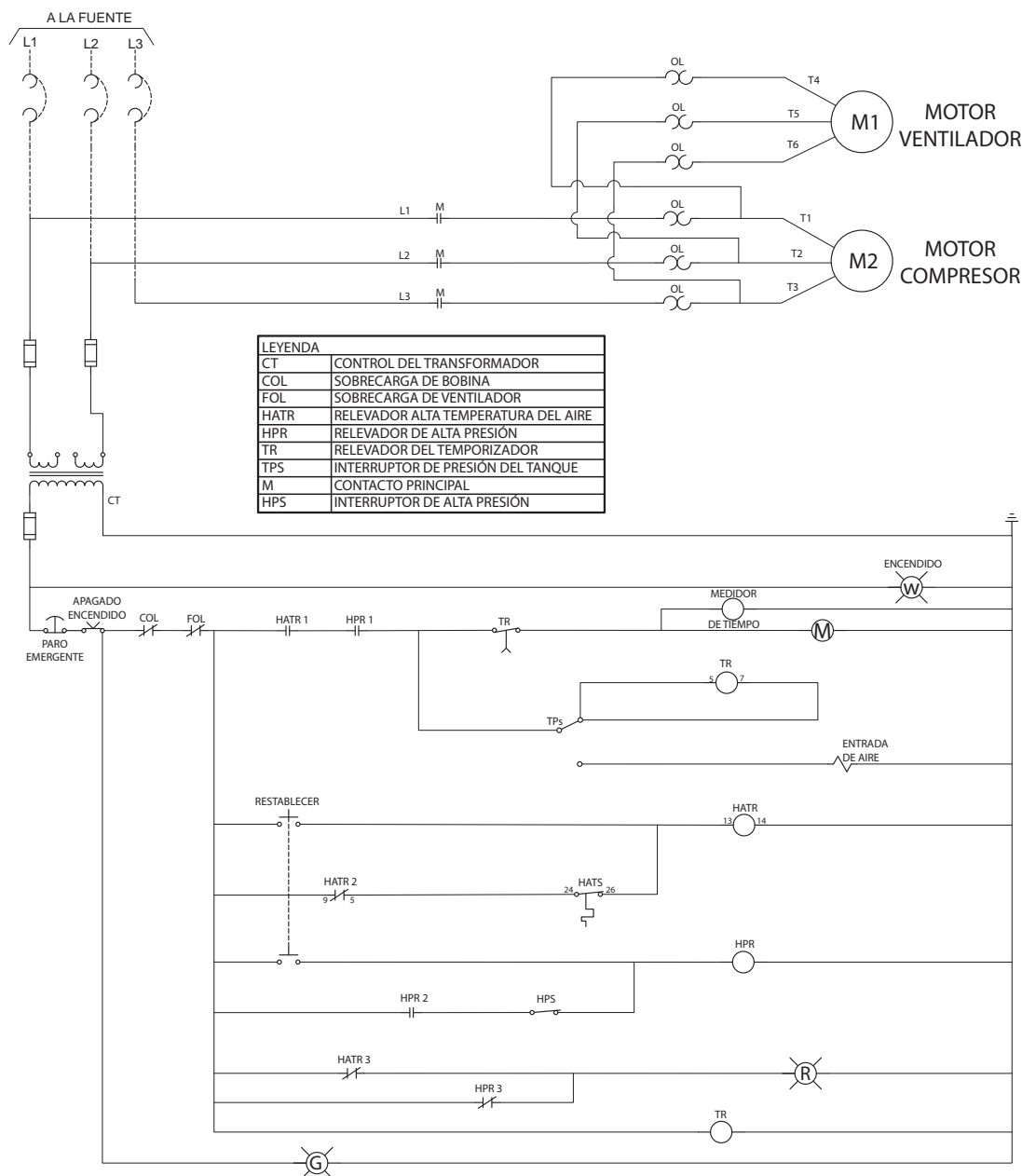

EL CIRCUITO DERIVADO DE PROTECCIÓN Y DESCONEXIÓN DEBE SER PROPORCIONADO POR EL INSTALADOR. INSTALAR DE ACUERDO CON TODOS LOS CÓDIGOS LOCALES, ESTATALES Y NACIONALES

LAS TERMINALES PARA CABLEADO DE CAMPO SOLO DEBEN USAR CONDUCTORES DE COBRE CON RESISTENCIA MÍNIMA DE 90 °C. APRETAR LOS TORNILLOS DEL CABLEADO DE CAMPO CON UN PAR DE 25 LB-PULG.

Modelos SDR4RS22, SDR4RS23, SDR4RS24, SDR4RS25, SDR4RS26, SDR4RS27, SDR4RS28, SDR4RS29, SDR4RS30, SDR4RS31, SDR4RS32, y SDR4RS33

Instalación (Continuación)

TAMAÑO MÍNIMO DEL CABLE (UTILICE CABLE DE COBRE DE AL MENOS 75 °C)

Asegúrese de que el voltaje concuerde con el cableado del motor.

NOTA: Si usa corriente monofásica de 208 voltios, asegúrese de que la placa de nombre del motor diga que está clasificado para corriente monofásica de 208 voltios. Los motores para corriente monofásica de 230 voltios no funcionan con 208 voltios a menos que tengan la clasificación de 208 voltios.

CP	Triphasé	
	208/230V	460/575V
5	12 AWG	14 AWG
7.5	10 AWG	12 AWG
10	8 AWG	12 AWG
15	6 AWG	10 AWG
20	3 AWG	8 AWG
25	3 AWG	8 AWG

Los tamaños de cable recomendados pueden ser más grandes que el mínimo establecido por ordenanzas locales. Si fuera así, debe usarse el cable de mayor tamaño para evitar un descenso excesivo de voltaje en la línea. El costo adicional de los cables es muy bajo comparado con el costo de la reparación o cambio de un motor subalimentado por el uso de cables de suministro demasiado pequeños.

PONER A TIERRA

⚠ ADVERTENCIA

Los choques eléctricos son causados por la inadecuada puesta a tierra de los componentes. Verifique que todos los componentes se encuentran aterrizados de manera adecuada para prevenir lesiones serias o incluso la muerte.



Este producto debe ser puesto a tierra. Aterrizarlo reduce el riesgo de electrocución mediante el suministro de una línea de escape, en caso de un cortocircuito. Este producto debe ser instalado y operado con cableado adecuadamente aterrizado.

DISYUNTORES Y FUSIBLES

Todo el sistema eléctrico deberá ser revisado por un electricista certificado. Se requiere del uso de fusibles o disyuntores (interruptores diferenciales) para este compresor. Un disyuntor previamente disparado o un fusible fundido pueden indicar un corto a tierra, alto consumo de corriente, cableado inadecuado, un fusible equivocado o un disyuntor de tamaño o tipo inadecuado. Esto debe ser evaluado por un electricista certificado.

CONEXIÓN DEL MOTOR E INSTALACIÓN DEL ARRANCADOR

La protección de la ramificación del circuito debe realizarse como se especifica en el capítulo 2 del Código Eléctrico Nacional de los Estados Unidos (NEC por sus siglas en Inglés), en "Diseño y Protección del Cableado (Wiring Design and Protection)". Artículo 210, usando el artículo aplicable para "Motores y Controladores de Motores," (Artículo 430, Tabla 430-1 52).

DIRECCIÓN DE ROTACIÓN

NOTA: El sentido de rotación equivocado causará la avería del compresor.

La dirección de rotación debe ser en sentido opuesto a las manecillas del reloj (tal como lo muestra la flecha en la unidad de compresión Figura 6) vista frontal desde el lado del volante del motor de la bomba.

La dirección de rotación del motor trifásico puede invertirse al intercambiar cualquiera de las dos líneas conductoras del motor.



Figura 6 - Sentido de rotación

VERIFICANDO EL SENTIDO DE ROTACIÓN

SENTIDO DE ROTACIÓN: hacia la izquierda (en sentido contrario a las manecillas del reloj) con la vista hacia el eje.

⚠ PRECAUCIÓN

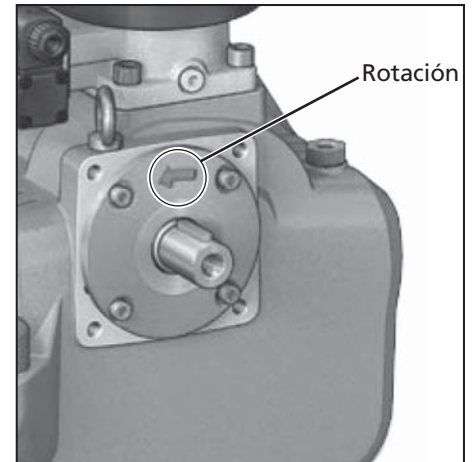
El sentido de rotación del sistema de compresor de tornillo debe de ser inspeccionado durante su primer funcionamiento y siempre que se realicen cambios al suministro de la línea eléctrica para el motor de accionamiento. Para este propósito, accione brevemente el interruptor del motor y apáguelo inmediatamente. LA ROTACIÓN POR MÁS DE 2 SEGUNDOS EN EL SENTIDO EQUIVOCADO DE ROTACIÓN DESTRUIRÁ EL TORNILLO COMPRESOR. De ser necesario, invierta los conectores del cable de suministro eléctrico.

Compresores de aire de tornillo rotativo Speedaire® de 15 HP - 25 HP

Instalación (Continuación)

LUBRICACIÓN

⚠ PRECAUCIÓN *ESTA UNIDAD UTILIZA ACEITE.*

Antes de poner en funcionamiento el compresor, revise el nivel del aceite (ver Figura 7).

⚠ PRECAUCIÓN *Utilizar cualquier otro tipo de aceite puede disminuir la vida de la bomba y causar daños.*

ACEITE RECOMENDADO

Aceite monogrado ISO46 para compresor de tornillo (número de parte CS0030 - contenedor de 1 galón).

CAPACIDAD DE ACEITE

7,95 litros

NIVEL DE ACEITE

⚠ ADVERTENCIA

Desconecte el cordón eléctrico, amárrelo y aléjelo del tomacorrientes, después libere toda la presión del tanque antes de tratar de instalar el compresor, darle servicio, moverlo de sitio o darle cualquier tipo de mantenimiento.



⚠ ADVERTENCIA

La inadecuada puesta a tierra PROVOCA RIESGO DE LESIONES POR QUEMADURA. Las piezas de la unidad, el aceite y el tapón roscado pueden estar a temperaturas superiores a los 175 °F (80 °C)! ¡Utilice equipo de seguridad personal!



⚠ PRECAUCIÓN *Con el aceite caliente,*

el nivel del aceite puede estar aproximadamente a 2 cm (3/4 de pulgada) por encima del nivel de aceite en frío poco después de la descarga..

Un factor importante para la operación segura del sistema de compresor es el nivel del aceite en el depósito. La revisión del nivel de aceite debe realizarse antes de la puesta en operación del compresor y repetirse después de cada 100 horas de operación.



Figura 7 - Nivel de Aceite



Figura 8 - Panel de Control

Modelos SDR4RS22, SDR4RS23, SDR4RS24, SDR4RS25, SDR4RS26, SDR4RS27, SDR4RS28, SDR4RS29, SDR4RS30, SDR4RS31, SDR4RS32, y SDR4RS33

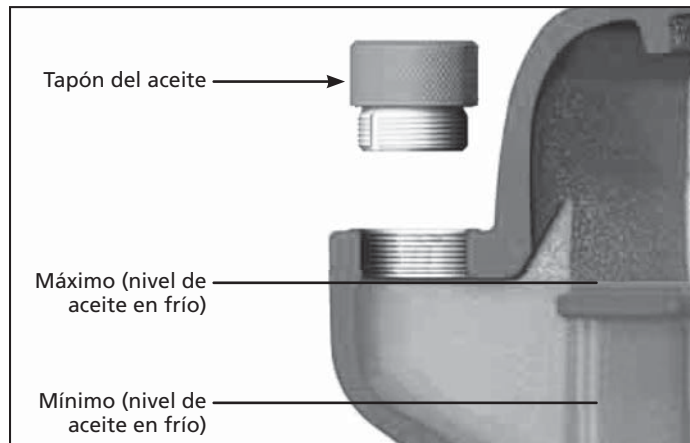
Instalación (Continuación)

INSPECCIÓN DEL NIVEL DE ACEITE (VER FIGURA 7)

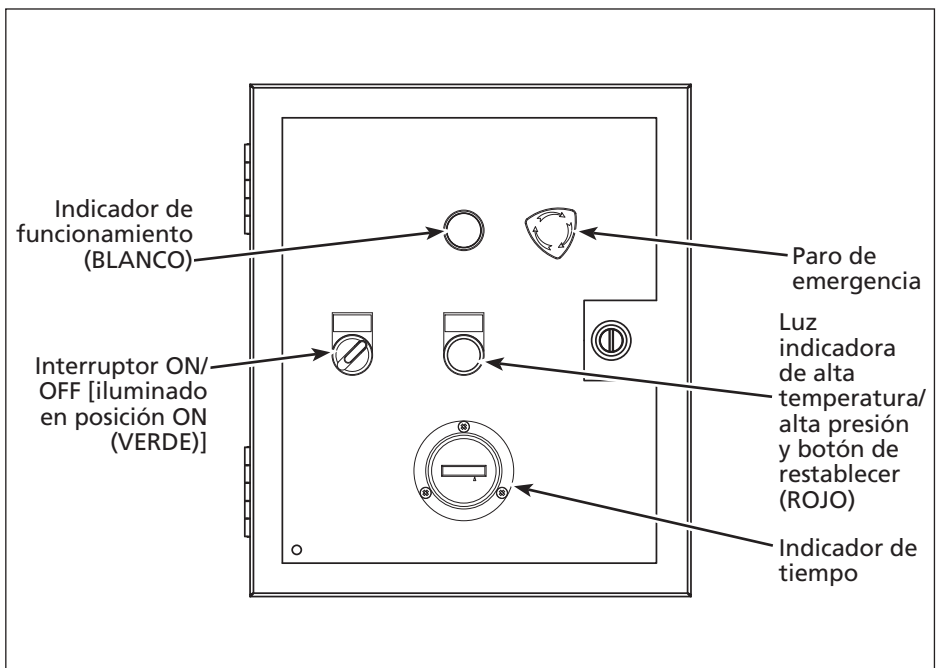
- Inspeccione el nivel de aceite retirando el tapón del aceite.
- Con el aceite caliente, el nivel puede estar más arriba que con el aceite en frío.

Como resultado de esto, puede haber una fuga de aceite cuando se retira el tapón con el nivel al máximo. Si esto sucede, coloque de nuevo el tapón de inmediato y con cuidado limpie el aceite que se haya derramado.

NOTA: El tapón del aceite cuenta con un orificio de seguridad lateral por el cual puede escapar aceite o aire si existe una presión residual en la unidad de compresión. Espere un minuto después del paro de la unidad antes de abrir el tapón del aceite.

1. Ponga el interruptor en la posición OFF, para impedir que vuelva a activarse sin que sea requerido.
2. Espere durante un minuto con el sistema parado.
3. Desatornille el tapón del aceite en el cuello de llenado con la mano y la unidad compresora despresurizada.
4. Inspeccione el nivel de aceite.
5. Si es necesario, llene con el mismo tipo y marca de aceite hasta el nivel máximo (ver la Figura 7 y la sección de lubricación).

NOTA: El cuello para llenado del aceite está posicionado de tal manera que no es posible llenar en exceso el sistema. El exceso de aceite escapa del cuello para llenado.

6. Atornille el tapón del aceite firmemente con la mano.
7. Arranque el sistema.
8. Retire y limpie cualquier residuo de aceite que se hubiera derramado.

INFORMACIÓN PARA EL FUNCIONAMIENTO INICIAL

⚠ ADVERTENCIA *LEA Y COMPRENDA TODAS LAS ETAPAS SIGUIENTES ANTES DE ARRANCARLO.*

1. Verifique el nivel del aceite (ver Figura 7).
2. Si el compresor ha dejado de funcionar por más de 12 semanas, la unidad de compresión **debe** ser cebada con 8 onzas (1/4 litro) de aceite.

⚠ ADVERTENCIA *Antes de reiniciar el funcionamiento, se debe inspeccionar el equipo eléctrico y todas las unidades relacionadas con la seguridad, para revisar que no presenten fugas y funcionan de manera adecuada. Se deberán apretar las conexiones flojas y reemplazar las líneas dañadas.*

Los sistemas de compresor de tornillo que se apagan, inhabilitan o almacenan por un periodo mayor a 12 semanas, no pueden ser puestos en operación nuevamente hasta que no se han llevado a cabo los siguientes pasos:

- a. Girar a mano el módulo compacto del compresor de tornillo en el sentido de rotación varias veces.
- b. Con el sistema de compresor parado, agregue aproximadamente 8 onzas de aceite (1/4 litro) (con el mismo tipo de aceite que en la unidad de compresión) dentro de la cámara del rotor (ver Figura 9).



Figura 9 - Ubicación principal de la unidad de compresión

- c. Una vez más, gire manualmente el módulo del compresor en el sentido de rotación varias veces.
 - d. Revise el nivel del aceite en la unidad de compresión y rellénelo de ser necesario (ver la sección de MANTENIMIENTO).
 - e. Supervise la operación del sistema de compresor por lo menos durante 15 minutos.
3. **Es preciso verificar la dirección de la rotación.** La operación de unidad de compresión por más de 2 segundos en la dirección equivocada destruirá el compresor de tornillo.
 4. Verifique rápidamente la dirección de rotación activando el botón de ON y auxiliándose de alguien más que observe la polea del motor para verificar en cual dirección gira. La protección de la banda debe permanecer instalada. Asimismo, verifique la dirección de rotación en el ventilador del enfriador. El ventilador debe succionar aire desde el lado de la malla de protección y empujarlo en dirección hacia el exterior, pasando por el radiador cuando se encuentra girando en la dirección correcta. Esto puede ser verificado sosteniendo una pequeña tira de papel frente al radiador. Si el sentido de rotación es correcto, el papel volará lejos del radiador.
 5. Restablezca el botón del paro de emergencia si es necesario (ver Figura 8).
 6. Conecte el suministro de energía en el circuito del interruptor/disyuntor. el indicador blanco del suministro de energía se iluminará. El motor no funcionará en este paso.
 7. Gire el interruptor de ON/OFF a la posición ON. La luz de color verde se iluminará, indicando que el compresor se encuentra listo para iniciar su funcionamiento. La luz ROJA de falla por ALTA TEMPERATURA/ ALTA PRESIÓN se iluminará. En el motor no se encenderá en este paso.

Compresores de aire de tornillo rotativo Speedaire® de 15 HP - 25 HP

Instalación (Continuación)

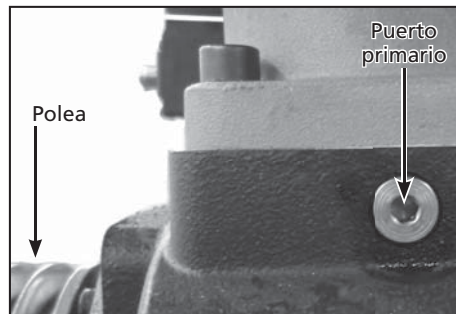
8. Mantenga su mano lista en el interruptor de ON/OFF para inmediatamente girar a la posición de OFF, después del arranque de verificación de la rotación del giro. Asimismo, verifique la dirección del ventilador de enfriamiento.
9. Ahora puede arrancar el motor presionando el botón de RESET para Alta presión/Alta temperatura. La luz roja es también un interruptor de pulso momentáneo. En este paso, el motor iniciará su funcionamiento.
10. Inmediatamente apague el motor en el interruptor ON/OFF. En este paso, el motor se detendrá.
11. Si la rotación es incorrecta, desconecte, aisle y quite las etiquetas del suministro de energía. Cambie la posición de dos de las líneas de suministro de energía y repita los pasos 5 a 10.
12. Cuando se haya confirmado la dirección de la rotación, el compresor está listo para realizar la verificación de primer funcionamiento.

Funcionamiento

VERIFICACIÓN DEL FUNCIONAMIENTO INICIAL

IMPORTANTE: Verifique el sentido de rotación del motor antes de operar el compresor.

Después de confirmar la dirección correcta de la rotación del motor principal y del ventilador de enfriamiento, el compresor está listo para el funcionamiento e inspección iniciales.

Con una válvula instalada a la salida del tanque, cierre la válvula y aisle el tanque de cualquier sistema de tubería, de tal manera que sólo el tanque del compresor sea llenado con el aire comprimido.

1. Ponga el compresor en ON. Confirme la posición en el botón de paro de emergencia. La luz blanca del suministro de energía (Indicador de Corriente) deberá encender.

2. Gire el interruptor de ON/OFF a la posición de ON. La luz de color verde del interruptor debe de encenderse. El compresor funcionará. Si la luz roja de alta temperatura/alta presión se encuentra encendida, presione el botón de RESET y el compresor funcionará.
3. Permita que el compresor funcione por aproximadamente 5 minutos. La presión en el tanque se elevará mientras el compresor esté en funcionamiento.

A continuación sucederá lo siguiente:

- a. Cuando se enciende por primera vez la unidad de compresión, ésta acumulará presión interna antes de enviar el aire dentro del tanque. Esto tomará entre 15 y 20 segundos. Usted podrá percibir un ligero cambio en el sonido cuando la presión mínima abra la válvula dentro de la terminal del aire, permitiendo que el aire fluya hacia el interior del tanque.
- b. La presión del tanque se elevará hasta que sea alcanzada la presión máxima predeterminada. Al llegar a la máxima presión, el compresor cambiará al modo sin carga. El nivel del sonido será menor. El aire ya no es bombeado dentro del tanque. La válvula de entrada del aire se encuentra ahora cerrada dentro de la carcasa del filtro de aire. La alta presión de aire dentro de la carcasa del compresor se ventila lentamente (alrededor de 1 minuto) hacia el exterior a través de la carcasa del filtro del aire para, permitir al compresor trabajar en modo inactivo. Se podrá escuchar la ventilación del aire a presión por alrededor de 1 minuto. Se podrá observar una pequeña cantidad de vapor de aceite proveniente de la entrada. Esto es normal, ya que es posible que se libere una pequeña cantidad de aceite, al salir el aire a alta presión.

⚠ ADVERTENCIA *No retire la carcasa del filtro del aire o realice algún mantenimiento con presión de aire en la unidad de compresión, o el tanque presurizado.*

- c. Cuando el compresor se encuentre funcionando, observe y escuche si se presentan fugas causadas durante el embalaje y el envío.

⚠ ADVERTENCIA
¡RIESGO DE QUEMADURAS!
Las piezas y superficies se calientan.



4. Permita que el compresor funcione por aproximadamente 5 minutos. Apáguelo mediante el interruptor de ON/OFF. Deje que el compresor repose cuando menos 1 minuto mientras se libera el aire a alta presión en la entrada del compresor. Usted podrá escuchar como el aire escapa.

⚠ ADVERTENCIA
Desconecte el cordón eléctrico, amárrelo y aléjelo del tomacorrientes, después libere toda la presión del tanque antes de tratar de instalar el compresor, darle servicio, moverlo de sitio o darle cualquier tipo de mantenimiento.



5. Libere todo el aire a presión en el tanque antes de realizar cualquier operación de mantenimiento o al reiniciar el compresor para la siguiente ronda de funcionamiento como se describe en el punto 8.
6. Permita que el compresor se enfríe, y después revise el nivel del aceite. Agregue aceite si es necesario.
7. Si es necesario, selle las fugas de aire o aceite.
8. Reinicie el compresor. Verifique la posición del paro de emergencia. Gire el interruptor principal de encendido. Gire el interruptor de ON/OFF a la posición de ON. Restablezca el interruptor de alta temperatura/alta presión y el compresor funcionará.
9. Con la válvula a la salida del tanque cerrada se generará presión en el

Modelos SDR4RS22, SDR4RS23, SDR4RS24, SDR4RS25, SDR4RS26, SDR4RS27, SDR4RS28, SDR4RS29, SDR4RS30, SDR4RS31, SDR4RS32, y SDR4RS33

Funcionamiento (Continuación)

tanque hasta llegar a la presión de corte. La presión del aire en el tanque se elevará hasta que se alcance el máximo preestablecido. Al momento de alcanzar el punto de presión máximo, el compresor cambiará al modo sin carga. El nivel de ruido será mucho menor. El aire ya no es bombeado dentro del tanque. La válvula de admisión dentro de la carcasa del filtro de aire se cierra. El aire de alta presión dentro de la carcasa del compresor es ventilado lentamente al exterior, a través de la carcasa del filtro del aire, permitiendo al compresor funcionar sin carga. Usted podrá escuchar la válvula de alta presión ventilándose por alrededor de 1 minuto.

- Dentro de la caja eléctrica, el temporizador de marcha en vacío comenzará a contar el tiempo. Después de aproximadamente 15 minutos de operación sin carga, el compresor se apagará.
- Libere presión del tanque hasta el punto de reconexión y automáticamente el compresor reiniciará. Se acumulará la presión en el tanque hasta el punto de corte y una vez más volverá al modo sin carga. Espere aproximadamente 1 minuto y entonces libere algo de presión en el tanque.

Cuando la presión en el tanque cae al punto de presión de reconexión, se abrirá la válvula de admisión del aire, permitiendo que el aire sea comprimido y se rellene el tanque. El relé temporizador de funcionamiento sin carga, volverá a reiniciar para el siguiente ciclo.

Esta secuencia de operación continuará hasta que el interruptor de ON/OFF sea girado a la posición de apagado (OFF). Ahora, su compresor se encuentra listo para el funcionamiento.

NOTA: Todas las bombas de compresión lubricadas descargan un poco de agua y aceite junto con el aire comprimido.

Instale los equipos y controles apropiados para la eliminación de agua o aceite para la aplicación que se desea.

AVISO

Una instalación inadecuada del equipo adecuado para la eliminación de agua y aceite, puede resultar en daños a la maquinaria o pieza de trabajo.

TEMPERATURA AMBIENTE DE OPERACIÓN

El compresor está diseñado para trabajar en una temperatura ambiente entre los 40 °F (4° C) y 100° F (38° C). En temperaturas ambiente debajo de 40 °F (4° C), se debe de calentar la unidad hasta alcanzar los 70 °F (21° C) antes de ponerla funcionar.

PROTECCIONES

⚠ ADVERTENCIA

La protección de la banda debe permanecer instalada en la unidad.



⚠ ADVERTENCIA

Nunca opere el compresor sin la protección de la banda. La unidad puede ponerse en funcionamiento de manera automática sin previo aviso. Es posible que se provoquen lesiones personales o daños a la propiedad pueden suscitarse por el contacto con las piezas en movimiento.

Todas las piezas en movimiento deben estar protegidas. Todas las protecciones para la electricidad deben de permanecer instaladas antes de energizar el sistema.

PURGADO DEL TANQUE

La condensación debe ser purgada del tanque diariamente.

Mantenimiento

Véase el programa de mantenimiento en la página 14-Sp.

⚠ ADVERTENCIA

Desconecte el cordón eléctrico, amárrelo y aléjelo del tomacorrientes, después libere toda la presión del tanque antes de tratar de instalar el compresor, darle servicio, moverlo de sitio o darle cualquier tipo



de mantenimiento.

Para mantener la operación eficiente del sistema de compresor, revise el nivel del aceite antes de cada uso. La válvula de seguridad ASME también debe de ser revisada diariamente (ver Figura 10). Tire del anillo en la válvula de seguridad. Una vez que se haya liberado la presión, la válvula de seguridad se cerrará. Esta válvula libera aire de manera automática, si la presión máxima del aire se excede. Si se presentan fugas después de haber jalado el anillo de la válvula o si la válvula se encuentra atorada y no puede ser operada, la válvula de seguridad ASME debe de ser reemplazada.



Figura 10 - Válvula de seguridad ASME

⚠ ADVERTENCIA

No altere la seguridad ASME.

TANQUE

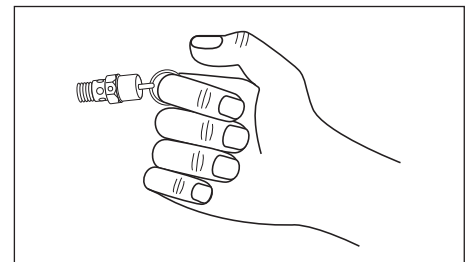
⚠ ADVERTENCIA

¡Nunca intente realizar reparaciones o modificaciones al tanque! El Soldar, taladrar o cualquier otra modificación debilitará el tanque provocando daños por ruptura o explosión. Reemplace siempre los tanques que se encuentren desgastados, fisurados o dañados.



AVISO

Purgue todos los días la condensación líquida del tanque.

El tanque debe de ser inspeccionado cuidadosamente cuando menos una vez cada año. Realice la búsqueda de fisuras que se forman cerca de las soldaduras. Si se detecta una fisura, elimine de inmediato la presión del tanque y sustitúyalo.

Compresores de aire de tornillo rotativo Speedaire® de 15 HP - 25 HP

Mantenimiento (Continuación)

CAMBIO DE ACEITE

⚠ ADVERTENCIA ¡RIESGO DE LESIÓN! La unidad consta de dos componentes presurizados. No intente realizar el cambio del aceite hasta que la unidad se encuentre totalmente parada y haya sido despresurizada por completo.

⚠ ADVERTENCIA

Desconecte el cordón eléctrico, amárrelo y aléjelo del tomacorrientes, después libere toda la presión del tanque antes de tratar de instalar el compresor, darle servicio, moverlo de sitio o darle cualquier tipo de mantenimiento.



⚠ ADVERTENCIA

¡RIESGO DE QUEMADURAS! Las piezas de la unidad, aceite y tornillería pueden estar a más de 175 °F (80 °C). Utilice el equipo de protección personal.



1. Ponga el interruptor del sistema en apagado (OFF), para prevenir que vuelva a funcionar sin que se le requiera, y colóquelo en posición horizontal.
2. Despresurice completamente el tanque y el sistema.
3. Desatornille a mano la tapa del aceite del cuello de llenado.
4. De manera cuidadosa desatornille la purga del aceite y recolecte del aceite usado en un contenedor adecuado.

⚠ PRECAUCION Elimine el aceite usado, el depósito para éste y los paños de acuerdo con los reglamentos locales.

5. Limpie el tornillo de la purga del aceite para quitar cualquier residuo. Apriete el tapón de purga a la posición original.



Figura 11 - Purga de Aceite

FILTRO DE ACEITE

⚠ ADVERTENCIA ¡RIESGO DE LESIÓN! La unidad consta de dos componentes presurizados. No intente realizar el cambio del aceite hasta que la unidad se encuentre completamente parada del todo y haya sido despresurizada por completo.

⚠ ADVERTENCIA

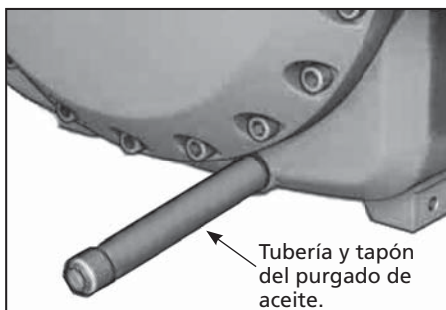
¡RIESGO DE QUEMADURAS! Las piezas de la unidad, aceite y tornillería pueden estar a más de 175 °F (80 °C). Utilice el equipo de protección personal.



NOTA: Sustituya el filtro del aceite en cada cambio de aceite.

1. Ponga el interruptor del compresor de tornillo en apagado (OFF), para prevenir que vuelva a funcionar sin que se le requiera.
2. Despresurice el sistema por completo.
3. Retire el filtro del aceite con una herramienta adecuada; por ejemplo, con una llave de correa para filtros.
4. Lubrique el sello del nuevo filtro de aceite con el mismo tipo de aceite que se encuentra la unidad de compresión.
5. El nuevo filtro de aceite debe sostenerse en posición vertical y llenarse con aceite del mismo tipo, que el del módulo del compresor antes de enroscarlo.

⚠ PRECAUCION Elimine el filtro viejo de acuerdo con las regulaciones locales vigentes.

6. Atornille el nuevo filtro de aceite en el bloque múltiple y apriete con la mano. No se requiere de herramienta alguna.
7. Arranque el sistema.
8. Se debe verificar fugas en el filtro de aceite mientras el sistema está funcionando.
9. Revise el nivel del aceite como se ha explicado anteriormente y reponga la cantidad de aceite faltante para llegar nuevamente al nivel máximo.



Figura 12 - Filtro de aceite

ELEMENTO SEPARADOR DE AIRE-ACEITE

⚠ ADVERTENCIA ¡RIESGO DE LESIÓN! La unidad consta de dos componentes presurizados. No intente realizar el cambio del aceite hasta que la unidad se encuentre completamente parada y haya sido completamente despresurizada.

⚠ ADVERTENCIA

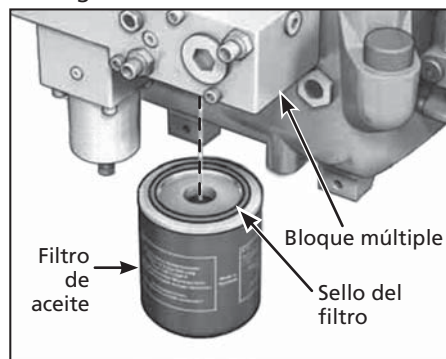
¡RIESGO DE QUEMADURAS! Las piezas de la unidad, aceite y tornillería pueden estar a más de 175 °F (80 °C). Utilice el equipo de protección personal.

⚠ PRECAUCION Una admisión de aire muy sucia o aceite de baja calidad, provocará un ensuciamiento severo del elemento filtrante, lo cual puede resultar en la necesidad prematura de sustitución.

1. Ponga el interruptor del compresor de tornillo en apagado (OFF), para prevenir que vuelva a funcionar sin que se le requiera.



Modelos SDR4RS22, SDR4RS23, SDR4RS24, SDR4RS25, SDR4RS26, SDR4RS27, SDR4RS28, SDR4RS29, SDR4RS30, SDR4RS31, SDR4RS32, y SDR4RS33

Mantenimiento (Continuación)

2. Retire el elemento separador de aire y aceite con una herramienta adecuada; por ejemplo, con una llave de correa para filtros.

PRECAUCION *Elimine el aceite usado, el depósito de éste el aceite y los paños de acuerdo con los reglamentos locales.*

3. Lubrique el sello del nuevo elemento separador de aire-aceite con aceite del mismo tipo, como el del módulo compacto del compresor de tornillo.
4. Apriete el nuevo elemento separador de aire-aceite a mano. No se requiere de herramienta alguna.
5. Arranque el sistema del compresor.
6. Se debe verificar que no haya fugas en el elemento separador de aire y aceite mientras el sistema está funcionando.



Figura 13 - Elementos Separadores de Aire-aceite

LLENADO DE ACEITE

PRECAUCION *Agregue aceite del mismo tipo y fabricante. Hacer el cambio por otro tipo de aceite puede requerir una purga previa del compresor.*

NOTA: Sustituya el filtro del aceite en cada cambio de aceite.

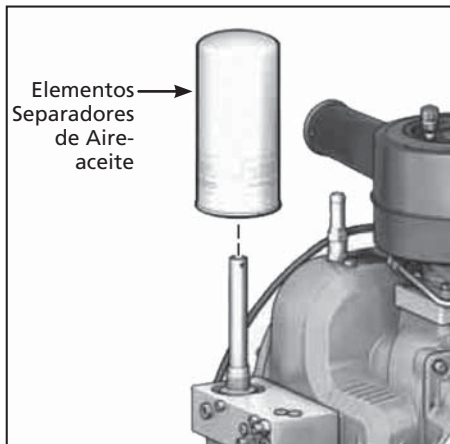
1. Ponga el interruptor en la posición OFF, para prevenir que vuelva a activarse sin que sea requerido.

2. En el cuello de llenado del tanque separador, agregue el aceite al máximo nivel y reinserte el tapón roscado, girándolo firmemente con la mano sobre el cuello de llenado.
3. Arranque el compresor de tornillo y permita que funcione durante aproximadamente tres minutos.
4. Apague el sistema, para impedir que se encienda de nuevo sin que sea requerido.
5. Llene de aceite hasta el nivel máximo.
6. Arranque de compresor de tornillo y hágalo funcionar de manera normal.

FILTRO DE ADMISIÓN DE AIRE

ADVERTENCIA *No retire la carcasa del filtro ni realice ningún tipo de mantenimiento mientras el tanque de aire o la unidad de compresión se encuentran presurizados.*

Nunca opere la bomba del compresor sin el filtro de admisión de aire o con un filtro que se encuentre obstruido. El elemento del filtro de aire debe ser verificado mensualmente (ver Figura 14). Operar el compresor con un filtro sucio puede causar un elevado consumo de aceite e incrementar la contaminación éste en el aire de descarga. Si el filtro del aire se encuentra sucio, debe sustituirse.

En el caso de aire de admisión muy sucio, sustituya y verifique con mayor frecuencia.

PRECAUCION *Las partículas de polvo y suciedad no deben ingresar por la entrada del aire al módulo del compresor. El aire de admisión debe mantenerse limpio.*

PRECAUCION *No se permite la limpieza del elemento filtrante; éste filtrante deberá sustituirse siempre. Deshágase del elemento filtrante viejo de acuerdo con las regulaciones locales.*

1. Ponga el interruptor del compresor de tornillo en apagado (OFF), para impedir que se encienda de nuevo sin que sea requerido.
2. Desatornille la tuerca de mariposa y

- quite la cubierta del filtro.
3. Retire el elemento filtrante viejo.
4. Con cuidado retire el polvo de la carcasa del filtro.
5. Inserte el nuevo elemento filtrante en la carcasa.
6. Instale la cubierta del filtro asegurándose de un posicionamiento correcto al ensamblarlo.
7. Apriete la tuerca de mariposa.
8. Arranque el sistema.



Figura 14 - Filtro de la admisión del aire

ENFRIADOR DE ACEITE

Semanalmente, inspeccione el enfriador de aceite para asegurarse que todos los acoplamientos están firmes y apretados. Limpie toda la suciedad, polvo y cualquier otra acumulación.

COMPONENTES

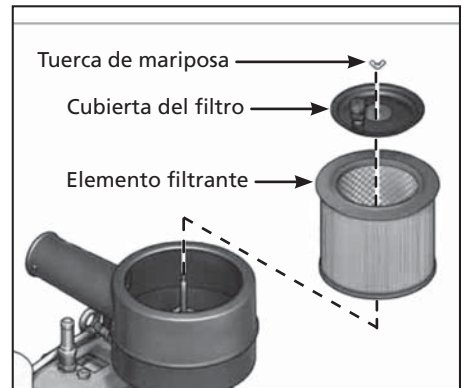
Cada mes, desconecte todo el suministro de energía y limpie la unidad de compresión, motor, aspas del ventilador, las líneas de aire, el enfriador del aceite y el tanque.

BANDAS

ADVERTENCIA *Aíse y etiquete la corriente eléctrica, luego libere toda la presión del tanque para prevenir cualquier movimiento inesperado de la unidad.*

Revise la atención de la banda cada 3 meses. Ajuste la atención de la banda permitiendo la flexión de 3/8 de pulgada (1 cm) presionando de manera normal con el pulgar. Asimismo, ponga en línea recta la banda usando

Compresores de aire de tornillo rotativo Speedaire® de 15 HP - 25 HP

Mantenimiento (Continuación)

una regla plana en contra de las caras de las poleas que toque el borde en ambos lados de la superficie. Las bandas deberán estar paralelas a esta regla.

Las ranuras en el asiento de la placa permiten el movimiento del motor hacia adelante y hacia atrás, para ajustar la atención de la banda.

PROGRAMA DE MANTENIMIENTO

La siguiente tabla proporciona una visión general del mantenimiento del compresor de tornillo en base a las horas de funcionamiento.

Calendario de mantenimiento (horas de funcionamiento)	Trabajo de mantenimiento
Antes de empezar	<ol style="list-style-type: none"> 1. Verifique el nivel del aceite de la unidad de compresión. 2. Cebear la unidad de compresión si no se ha usado por más de 12 semanas.
Diariamente	<ol style="list-style-type: none"> 1. Verifique las válvulas de seguridad. 2. Drene el tanque para retirar el agua.
A las 50 horas de operación	<ol style="list-style-type: none"> 1. Verifique el nivel de la unidad de compresión. 2. Apriete todos los tornillos en los conectores de la tubería y los conectores de las terminales eléctricas, inspeccione todas las demás para asegurar una sujeción firme.
Cada 100 horas de operación	<ol style="list-style-type: none"> 1. Verifique el nivel del aceite de la unidad de compresión; rellénelo si está bajo. 2. Escuche si existen sonidos anormales durante el funcionamiento. <p>⚠ ADVERTENCIA <i>Inmediatamente apague la unidad, localice el problema y corríjalo. Un ruido normal puede ser indicación de una situación potencialmente peligrosa.</i></p> <ol style="list-style-type: none"> 3. Verifique todas las líneas, mangueras, y uniones en busca de fugas y daños visibles. <p>⚠ ADVERTENCIA <i>¡RIESGO DE LESIÓN! Revise las fugas y repárelas de inmediato. No se permite reparar las mangueras hidráulicas.</i></p>
Cada mes con demanda normal	<ol style="list-style-type: none"> 1. Comprobar el elemento del filtro de aire
Cada 3 meses con demanda normal	<ol style="list-style-type: none"> 1. Comprobar la tensión de la correa
Cada 2,000 horas de operación o 1 año, lo primero que ocurra	<ol style="list-style-type: none"> 1. Cambie el elemento separador de aire-aceite. 2. Cambie el aceite. 3. Sustituya el filtro del aceite. 4. Sustituya el elemento filtrante en la admisión del filtro de aire. 5. Verifique que no haya fugas en el sistema.. 6. Limpie el sistema. 7. Revise las bandas (sustitúyala si es necesario). 8. Inspeccione las mangueras.
Cada 6 años con una demanda de funcionamiento normal	<p>Sustituya las líneas de las mangueras.</p> <p>⚠ ADVERTENCIA <i>No está permitido reparar las tuberías flexibles. Las tuberías flexibles DEBEN de ser sustituidas.</i></p>

Models SDR4RS22, SDR4RS23, SDR4RS24, SDR4RS25, SDR4RS26, SDR4RS27, SDR4RS28, SDR4RS29, SDR4RS30, SDR4RS31, SDR4RS32, and SDR4RS33

Guía de Resolución de Problemas

PROBLEMA	CAUSA	SOLUCIÓN
La unidad no arranca - el motor no hacer ruido	<ol style="list-style-type: none"> 1. Corriente insuficiente para el compresor 2. La unidad no está cableada correctamente 3. Suministro de voltaje equivocado en la unidad. 4. Conexiones eléctricas flojas 5. Tamaño del cable inadecuado 6. Fusible roto y/o disyuntor disparado 7. Sobrecarga del arrancador activada 	<ol style="list-style-type: none"> 1. La fuente de suministro eléctrico para el compresor es de un voltaje incorrecto o de un tamaño de cable inadecuado para la carga, la caja de fusibles o la caja de los disyuntores no es la adecuada para los requerimientos de carga del compresor. 2. Cualquier otro tipo de cable que no sea el especificado en este manual puede ocasionar un mal funcionamiento (ver la sección de cableado). 3. Asegúrese de que el voltaje sea el correcto para el cableado del motor (ver la sección de cableado). 4. Todo el sistema eléctrico debe ser verificado por un electricista certificado. El cableado hacia el compresor y las conexiones eléctricas deberá revisarse. Las conexiones sueltas pueden causar mal funcionamiento. 5. Verifique que el tamaño del cable tiene la capacidad para la corriente del compresor. Los códigos locales y estatales varían mucho y deben revisarse antes de la instalación. 6. El disyuntor y los fusibles que se requieren para esta unidad deben ser de acción retardada. Un disyuntor accionado o un fusible fundido pueden ser resultado de un cortocircuito a tierra, un alto consumo de corriente, un cableado inadecuado, tamaño y/o tipo de fusible o disyuntor inadecuados. Un centro de servicio o un electricista certificado deberán evaluarlo. 7. Verifique y restablezca si es necesario. Si se accionan las protecciones de sobrecarga después de realizar el restablecimiento del sistema, consulte la sección del manual que cubre este problema.
La unidad arranca pero no llega a su máxima velocidad	<ol style="list-style-type: none"> 1. Corriente insuficiente para el compresor 2. Conexiones eléctricas flojas 	<ol style="list-style-type: none"> 1. La fuente eléctrica para el compresor es de un voltaje incorrecto o de un calibre de cable inadecuado para la carga, la caja de fusibles o la caja de los disyuntores no es la adecuada para los requerimientos de carga del compresor. 2. Todo el sistema eléctrico debe de ser verificado por un electricista certificado. el cableado hacia el compresor y las conexiones eléctricas deberán de ser revisados. Las conexiones sueltas pueden causar mal funcionamiento.
La unidad no genera aire, o produce muy poco	<ol style="list-style-type: none"> 1. Válvula de purga abierta 2. Fuga de aire 3. Admisión bloqueada o con restricción 	<ol style="list-style-type: none"> 1. Asegúrese que la válvula de purgado en la parte baja del tanque se encuentre cerrada. 2. Verifique todo el sistema con respecto a fugas, incluyendo la unidad de compresión y cualquier tubería conectada al compresor. 3. Compruebe que la admisión del aire hacia el compresor no se encuentre bloqueada de forma alguna.
La unidad hace mucho ruido	<ol style="list-style-type: none"> 1. Daño en el compresor 2. Conexiones sueltas 3. Bandas o poleas flojas 	<ol style="list-style-type: none"> 1. Realice la verificación para comprobar que el compresor no fue dañado durante el transporte o la instalación. Compruebe que la protección para la banda no esté dañada. Ésta no debe hacer contacto con la polea o con el volante. 2. Verifique todas las tuercas y tornillos para comprobar que no se aflojaron durante el transporte.. 3. Compruebe que tanto la polea como el volante estén correctamente apretados.
Humo de aceite desde la entrada al apagar	Operación normal	<p>Una pequeña cantidad de aceite puede escapar junto con la alta presión del aire que se ventila a través del filtro de aire.</p> <p>⚠ ADVERTENCIA <i>No retire la carcasa del filtro ni realice ningún tipo de mantenimiento mientras el tanque de aire o la unidad de compresión se encuentran presurizados.</i></p>

E
S
P
A
Ñ
O
L

Para Obtener Partes de Reparación en México Llame al 1-800-543-6400

Servicio permanente - 24 horas al día al año

Por favor proporciónenos la siguiente información:

- Número de modelo
- Número de serie (si lo tiene)
- Descripción de la parte y número que le corresponde en la lista de partes

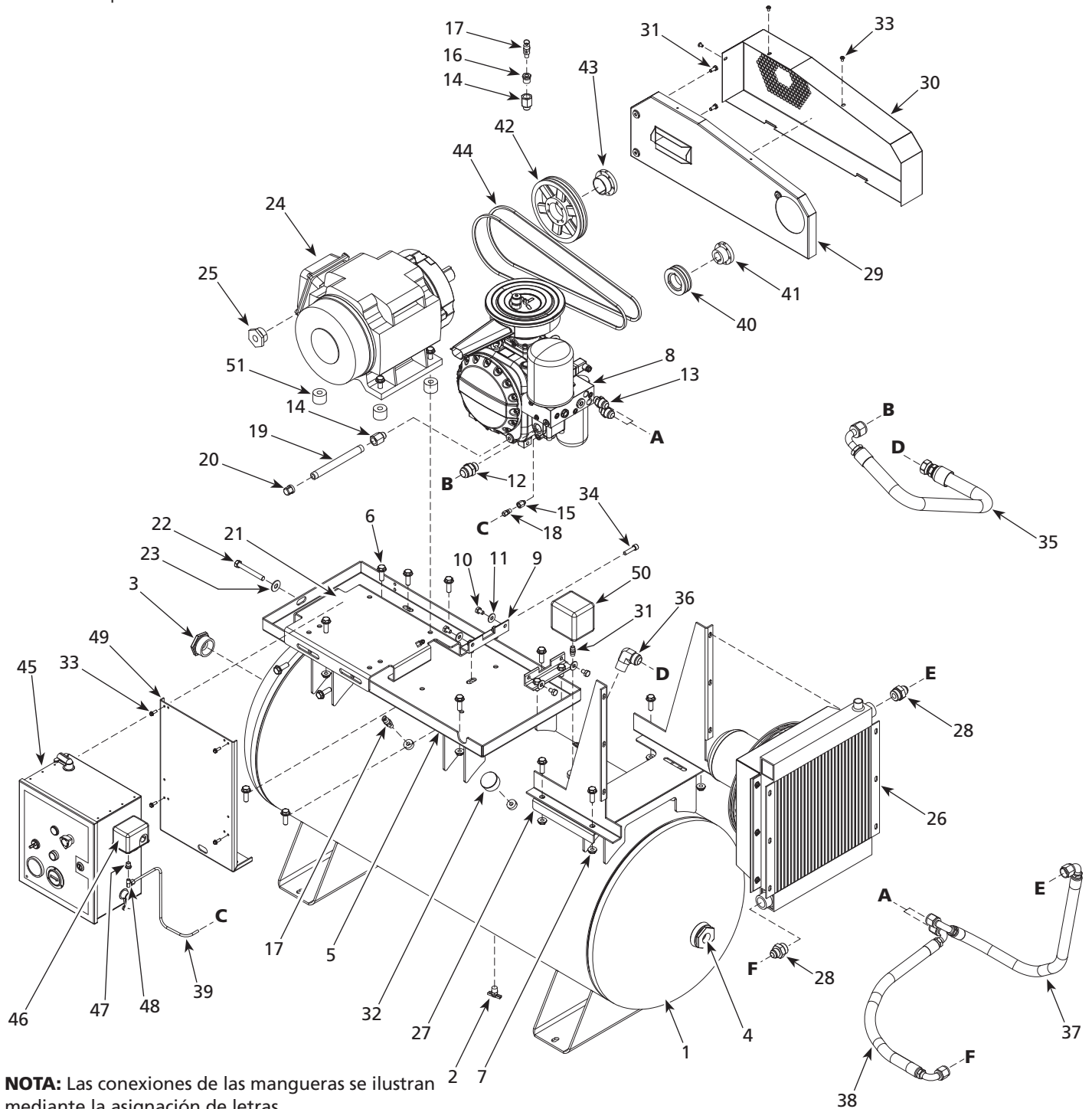

NOTA: Las conexiones de las mangueras se ilustran mediante la asignación de letras.
Por ejemplo la terminal de la manguera **A** se une con el conector **A**.

Figura 15 - Ilustración de las partes de reparación para los compresores de aire de tornillo rotativo de 15 HP - 25 HP

Modelos SDR4RS22, SDR4RS23, SDR4RS24, SDR4RS25, SDR4RS26, SDR4RS27, SDR4RS28, SDR4RS29, SDR4RS30, SDR4RS31, SDR4RS32, y SDR4RS33

No. de Ref.	Descripción	SDR4RS22	SDR4RS26	SDR4RS30	Ctd.
		SDR4RS23	SDR4RS27	SDR4RS31	
		SDR4RS24	SDR4RS28	SDR4RS32	
		SDR4RS25	SDR4RS29	SDR4RS33	
1	Ensamble del tanque - 454,2 litros	AR066900CG	AR066900CG	AR066900CG	1
2	Válvula de drenaje	ST127700AV	ST127700AV	ST127700AV	1
3	Tapón junta tórica de 5,08cm NPT	PG201001AV	PG201001AV	PG201001AV	1
4	Reductor de 5,08cm x 2,54cm para junta tórica	PG201003AV	PG201003AV	PG201003AV	1
5	Placa de base	BA118700AJ	BA118700AJ	BA118700AJ	1
6	Tornillo de cabeza plana de 12,7cm - 13 x 3,81cm	ST171303AV	ST171303AV	ST171303AV	20
7	Tuerca de 12,7cm - 13 brida dentada	ST116202AV	ST116202AV	ST116202AV	16
8	Unidad de compresión	CS020000AV	CS020000AV	CS020000AV	1
9	Bomba de pie	BA118900AV	BA118900AV	BA118900AV	2
10	Tornillo allen M10 - 1.5 x 16mm	ST116110AV	ST116110AV	ST116110AV	4
11	Rondana de seguridad de dientes exteriores de 10mm	ST203101AV	ST203101AV	ST203101AV	1
12	Cople para tubería inglesa (BSPP) - JIC	ST201200AV	ST201200AV	ST201200AV	1
13	Cople para tubería inglesa (BSPP) - JIC	ST201400AV	ST201400AV	ST201400AV	2
14	Cople 1/2 para tubería inglesa (BSPP) - rosca NPT	ST201500AV	ST201500AV	ST201500AV	2
15	Cople 1/8 para tubería inglesa (BSPP) - rosca NPT	ST201501AV	ST201501AV	ST201501AV	1
16	Reductor de rosca de tubería de 1/2 - 14 x 1/4 - 18	ST071428AV	ST071428AV	ST071428AV	1
17	Válvula de seguridad de 13,79 bar	V-209000AV	V-209000AV	V-209000AV	2
18	Conector de compresión de 6,4mm	ST011701AV	ST011701AV	ST011701AV	1
19	Niple de 1/2 - 14 x 20,32mm	ST070399AV	ST070399AV	ST070399AV	1
20	Tapón de tubería de 12,7mm	ST120802AV	ST120802AV	ST120802AV	1
21	Base del motor ajustable	BA121300AV	BA119500AV	BA119500AV	1
22	Tornillo Allen de 12,7mm - 13 x 10,16cm	ST070652AV	ST070652AV	ST070652AV	1
23	Arandela 11,1mm	ST070916AV	ST070916AV	ST070916AV	1
24	Motor	<i>Ver la Tabla de contactores y sobrecargas en la página 25</i>			1
25	Tapón con junta tórica de 3,81cm x 12,7mm	PG150006AV	PG150006AV	PG150006AV	1
26	Conjunto del enfriador de aceite	<i>Ver la Tabla de contactores y sobrecargas en la página 25</i>			1
27	Placa de montaje, enfriador de aceite	BA120900AV	BA120900AV	BA121000AV	1
28	Cople de la conexión de la manguera del enfriador de aceite	ST201100AV	ST201100AV	ST201101AV	2
29	Protector posterior de correa	BG224601AV	BG224601AV	BG224601AV	1
30	Protector frontal de correa	BG224700AV	BG224700AV	BG224700AV	1
31	Niple de acero 6,4mm - 18 NPT	HF002401AV	HF002401AV	HF002401AV	1
32	Manómetro 20,69 bar	GA031901AV	GA031901AV	GA031901AV	1
33	Tornillo 6,4mm - 20 x 19,1mm	ST074415AV	ST074415AV	ST074415AV	3
34	Tornillo de sombrerete de cabeza de casquillo M10 - 1.5 x 12mm	ST116109AV	ST116109AV	ST116109AV	1
35	Conector para manguera de 2,54cm D.I. salida de aire	CS001400AV	CS001400AV	CS001400AV	1
36	Codo NPT - JIC	ST201300AV	ST201300AV	ST201300AV	1
37	Manguera de 19,1mm de D.I. - salida de aceite	CS002400AV	CS002400AV	CS002400AV	1
38	Manguera de 19,1mm de D.I. - entrada de aceite	CS002500AV	CS002500AV	CS002500AV	1
39	Tubería de alta presión de cobre de 6,4mm	CS004200AP	CS004200AP	CS004200AP	1
40	Polea - unidad de compresión	PU018202AV	PU018202AV	PU018202AV	1
41	Buje - unidad de compresión	PU018298AV	PU018298AV	PU018298AV	1
42	Polea - Motor	PU018208AV	PU018212AV	PU018213AV	1
43	Buje - Motor	PU018295AV	PU018296AV	PU018296AV	1
44	Correa	BT014000AV	BT014000AV	BT014100AV	2
45	Caja de control eléctrico	No disponible	No disponible	No disponible	1
46	Interruptor de presión UL de 12,07 - 9,31	CW207561AV	CW207561AV	CW207561AV	1
47	Reductor de rosca de tubería de 6,4 - 18 x 3,2 - 27	ST071407AV	ST071407AV	ST071407AV	1
48	Codo de compresión	ST015500AV	ST015500AV	ST015500AV	1
49	Soporte de caja eléctrica	BA121700AV	BA121700AV	BA121700AV	1
50	Interruptor de presión Square D de 10,34 - 8,96 bar	CW219600AV	CW219600AV	CW219600AV	1
51	Espaciadores (únicamente para las unidades de 15 HP)	TX032800AV	--	--	4

Para Obtener Partes de Reparación en México Llame al 1-800-543-6400

Servicio permanente - 24 horas al día al año

Por favor proporciónenos la siguiente información:

- Número de modelo
- Número de serie (si lo tiene)
- Descripción de la parte y número que le corresponde en la lista de partes



Figura 16 - Ilustración de las partes de reparación para el ensamble de la admisión de los compresores de aire de tornillo rotativo de 15 HP - 25 HP

Modelos SDR4RS22, SDR4RS23, SDR4RS24, SDR4RS25, SDR4RS26, SDR4RS27, SDR4RS28, SDR4RS29, SDR4RS30, SDR4RS31, SDR4RS32, y SDR4RS33

Lista de Repuestos

No. de Ref.	Descripción	Número de Repuesto	Cantidad
1	Junta-sello plano	CS901700AV ◆	1
2	Resorte	CS901800AV ◆	1
3	Válvula de control	CS901900AV ◆	1
4	Manguito del pistón	CS902000AV ◆	1
5	Válvula de pistón	CS902100AV ◆	1
6	Bobina de válvula solenoide	CS009300AV	1
7	Anillo en O - 74 x 2.5	CS902300AV ●	1
8	Pistón	▲ ■	1
9	Seguro-fijador de resorte	▲ ■	1
10	Seguro-fijador de resorte	▲ ■	1
11	Seguro-fijador de resorte	CS903000AV	1
12	Sello tórico - A17 x 21 x 1.5	CS903100AV	1
13	Elemento del filtro	CS002600AV ● ▼	1
14	Tuerca de mariposa	CS903600AV ●	1
15	Tornillo tapón de la admisión	CS903900AV	1
16	Válvula reguladora de admisión	CS009400AV	1
17	Contratuerca, G1/8	CS009500AV	1
18	Interruptor de temperatura	CS912900AV	1

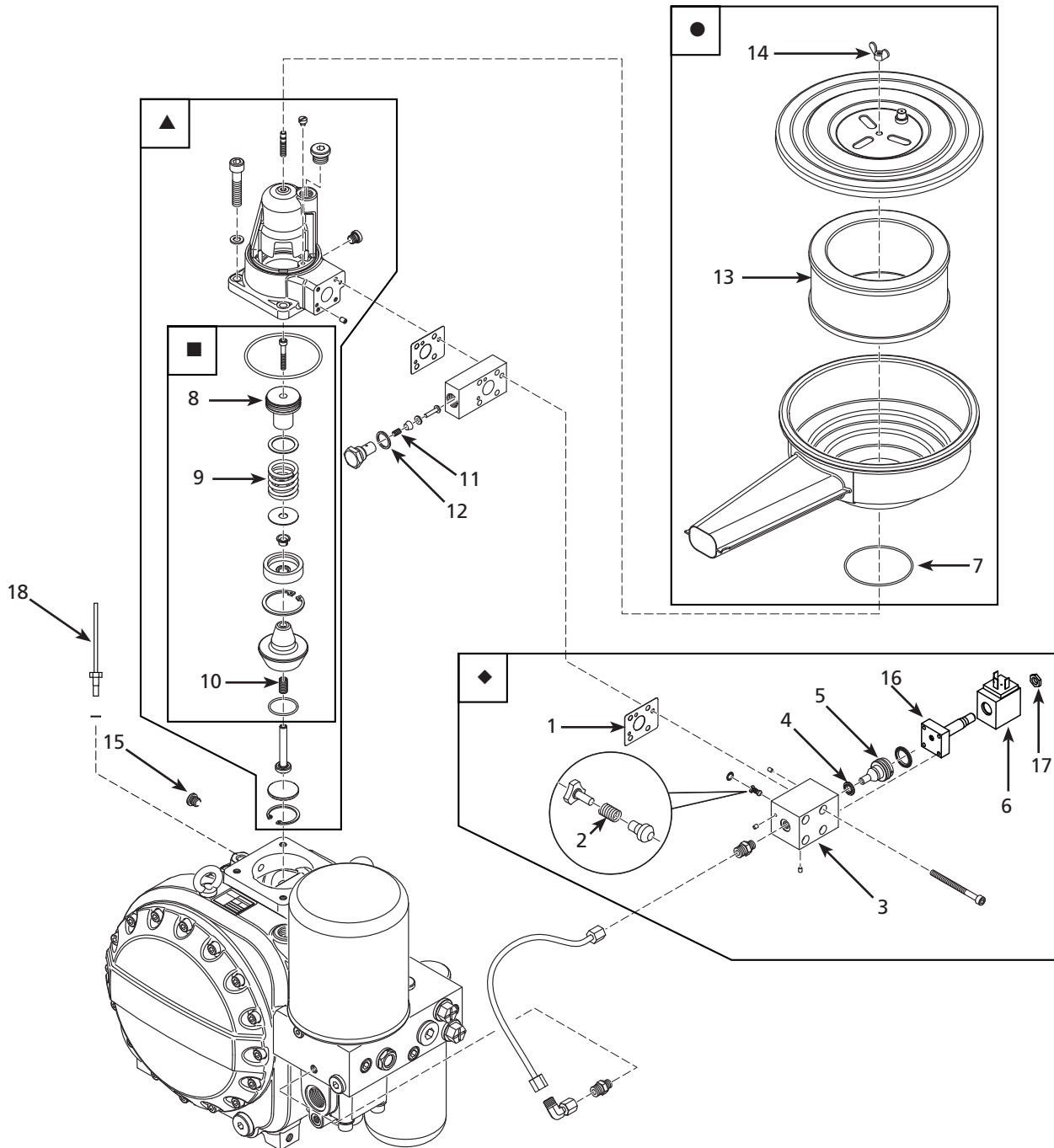
JUEGOS DE REPUESTOS

▲	Válvula de admisión - completa	CS904100AV
■	Válvula de admisión - kit de reparación	CS904200AV
●	Conjunto del filtro de admisión	CS904000AV
◆	Bloque de control CEM	CS904300AV
▼	Kit de mantenimiento anual [incluye 3 galones de aceite, pieza del filtro de aire (página 19), pieza del filtro de aceite (página 21) y separador de aire-aceite (página 21)].	CS913800AJ

Para Obtener Partes de Reparación en México Llame al 1-800-543-6400

Servicio permanente - 24 horas al día al año

Por favor proporciónenos la siguiente información:

- Número de modelo
- Número de serie (si lo tiene)
- Descripción de la parte y número que le corresponde en la lista de partes



Figura 17 - Ilustración de las partes de reparación para el ensamblaje del múltiple de los compresores de aire de tornillo rotativo de 15 HP - 25 HP

Modelos SDR4RS22, SDR4RS23, SDR4RS24, SDR4RS25, SDR4RS26, SDR4RS27, SDR4RS28, SDR4RS29, SDR4RS30, SDR4RS31, SDR4RS32, y SDR4RS33

Lista de Repuestos

No. de Ref.	Descripción	Número de Repuesto	Cantidad
1	Anillo de sellado	--	1
2	Anillo en O - 24.00X2.00	--	1
3	Anillo en O - 18.00X2.00	CS900200AV	1
4	Anillo en O - 8.00X2.00	CS900300AV	1
5	Anillo en O - 30x2	CS902900AV	1
6	Junta-sello plano	CS901000AV ▲ ■	1
7	Empaque	CS901400AV ▲ ■	1
8	Válvula de chequeo	--	1
9	Anillo roscado de presión	CS900500AV	1
10	Conector de válvula térmica	--	1
11	Termostato, 83° C	CS900700AV	1
12	Anillo de sellado	--	1
13	Ventanilla	CS900900AV	1
14	Válvula del pistón	CS901100AV ▲ ■	1
15	Anillo a presión	CS901200AV ▲ ■	1
16	Pistón	CS901300AV ▲ ■	1
17	Resorte	CS901500AV ▲	1
18	Anillo	CS901600AV ▲	1
19	Filtro de aceite	CS001700AV	1
20	Separador aire-aceite	CS001600AV	1
21	Tapón de llenado de aceite	CS903700AV	1

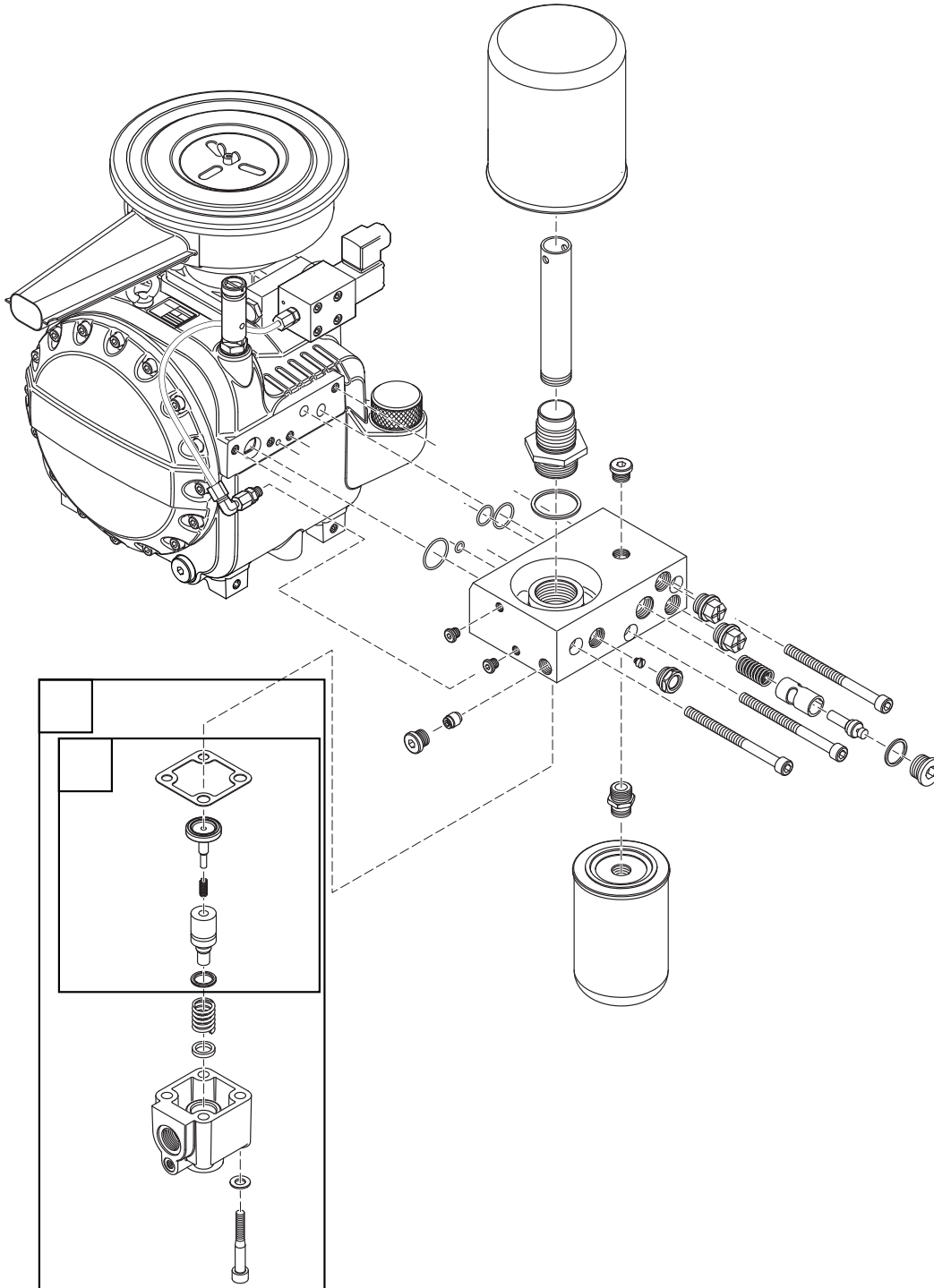
JUEGOS DE REPUESTOS

▲	Válvula de presión mínima - completa	CS904500AV
■	Válvula de presión mínima - kit de reparación	CS904400AV
▼	Kit de mantenimiento anual [incluye 3 galones de aceite, pieza del filtro de aire (página 19), pieza del filtro de aceite (página 21) y separador de aire-aceite (página 21)].	CS913800AJ
--	No disponible	

Para Obtener Partes de Reparación en México Llame al 1-800-543-6400

Servicio permanente – 24 horas al día al año

Por favor proporciónenos la siguiente información:

- Número de modelo
- Número de serie (si lo tiene)
- Descripción de la parte y número que le corresponde en la lista de partes



Figura 18 - Ilustración de las partes de reparación para el ensamblaje la caja del cigüeñal de los compresores de aire de tornillo rotativo de 15 HP - 25 HP

Lista de Repuestos

No. de Ref.	Descripción	Número de Repuesto	Cantidad
1	Anillo en O - 92 x 2.5	--	1
2	Anillo en O - 12 x 3 (no se muestra)	CS903300AV	1
3	Anillo en O - 215 x 4.00	--	1
4	Anillo en O - 82 x 3	CS903500AV ▲	1

JUEGOS DE REPUESTOS

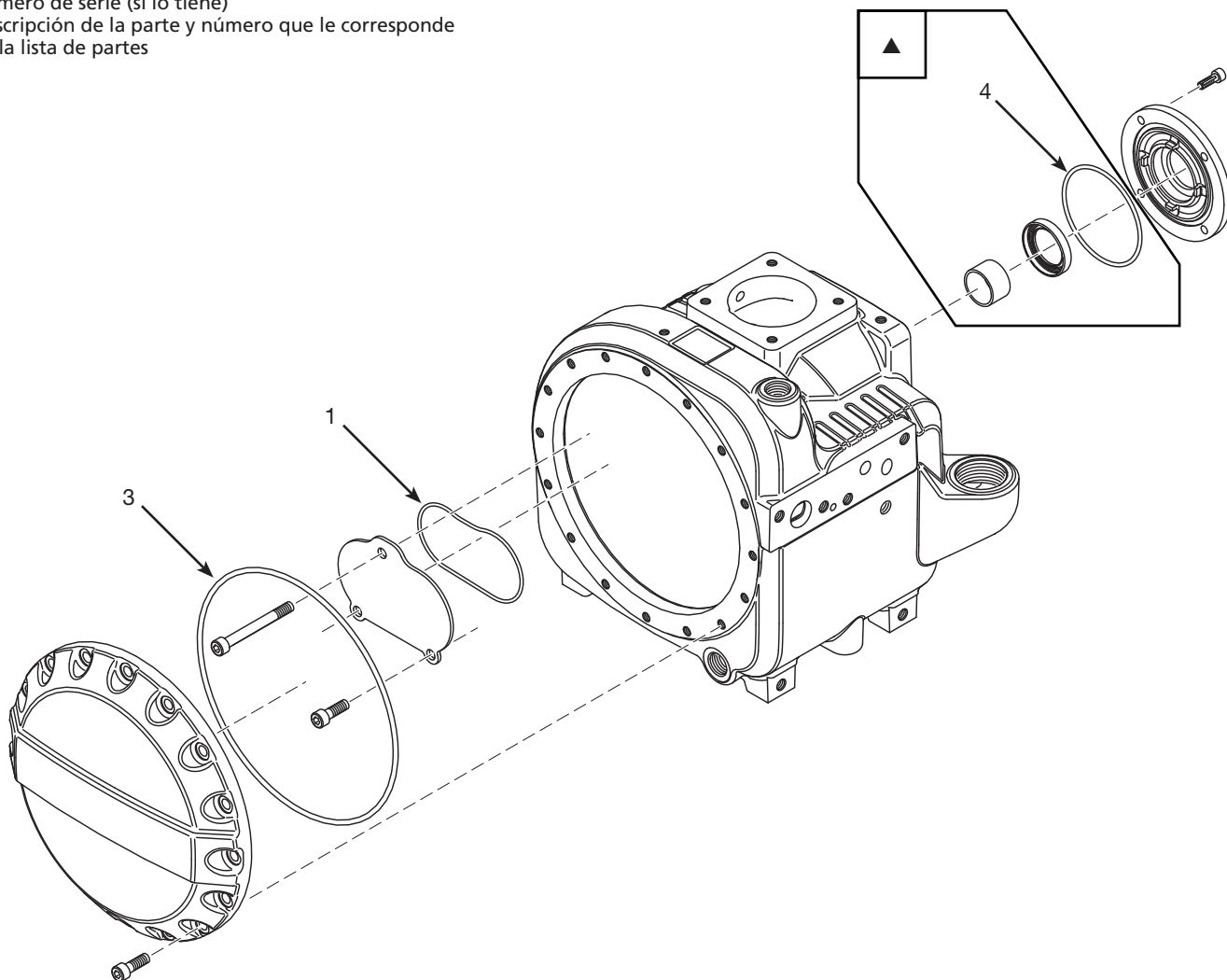
▲	Kit, sello del eje	CS904600AV	
--	No disponible		

Para Obtener Partes de Reparación en México Llame al 1-800-543-6400

Servicio permanente – 24 horas al día al año

Por favor proporciónenos la siguiente información:

- Número de modelo
- Número de serie (si lo tiene)
- Descripción de la parte y número que le corresponde en la lista de partes



Figura 19 - Ilustración de las partes de reparación para el ensamblaje de la puerta de la caja de control de los compresores de aire de tornillo rotativo de 15 HP - 25 HP

Lista de Repuestos

No. de Ref.	Descripción	Número de Repuesto	Ctd.
1	Indicador de funcionamiento (BLANCO)	CS912400AV	1
2	Etiqueta de interruptor encendido/apagado (ON/OFF)	CS912700AV	1
3	Interruptor encendido/apagado (ON/OFF) [iluminado en posición ON (VERDE)]	CS912300AV	1
4	Ensamble del paro de emergencia	CS000800AJ	1
5	Etiqueta del luz indicadora de alta temperatura/alta presión	CS912800AV	1
6	Luz indicadora de alta temperatura/alta presión y botón de restablecer (ROJO)	CS912500AV	1
7	Indicador de tiempo	CS912200AV	1
8	Tornillo	CS912600AV	3

Para Obtener Partes de Reparación en México Llame al 1-800-543-6400

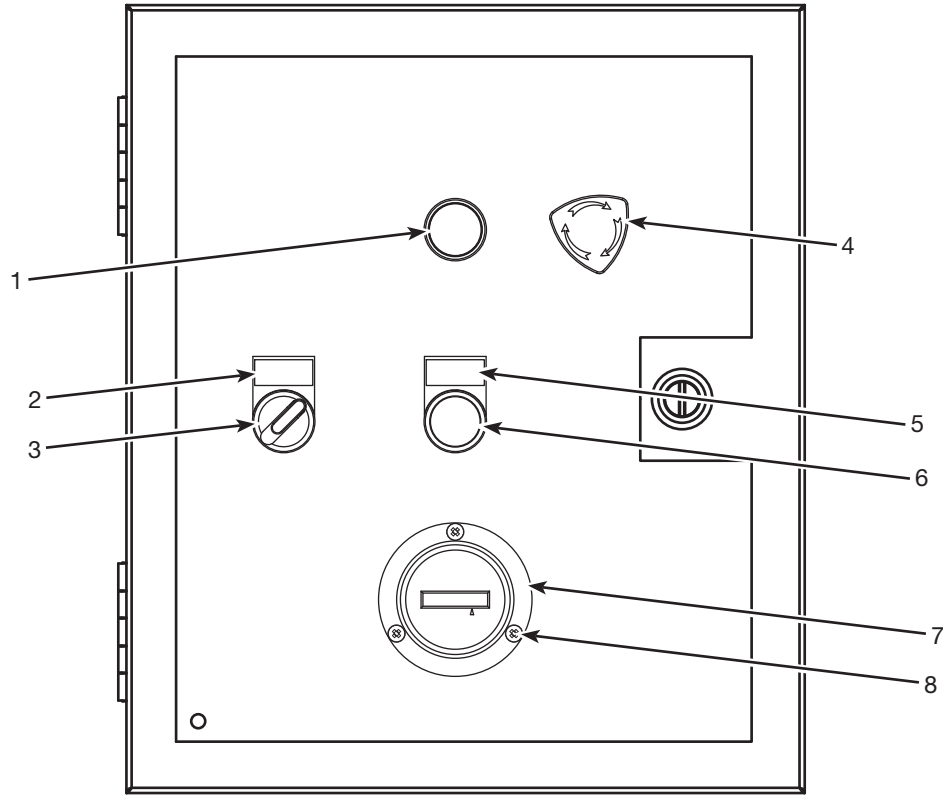
Servicio permanente - 24 horas al día al año

Por favor proporciónenos la siguiente información:

- Número de modelo
- Número de serie (si lo tiene)
- Descripción de la parte y número que le corresponde en la lista de partes



Figura 20 - Ilustración de las partes de reparación para el ensamblaje del subpanel de los compresores de aire de tornillo rotativo de 15 HP - 25 HP

Modelos SDR4RS22, SDR4RS23, SDR4RS24, SDR4RS25, SDR4RS26, SDR4RS27, SDR4RS28, SDR4RS29, SDR4RS30, SDR4RS31, SDR4RS32, y SDR4RS33

Lista de Repuestos

No. de Ref.	Descripción	Número de Repuesto	Cantidad
1	Placa del sub-panel para caja de 35,56 cm x 30,48 cm	CS003100AV	1
2	Fusible - de acción retardada (2 amp)	JP007707AV	3
3	Barra de tierra / neutra	CS001800AV	1
4	Contactador del arrancador	Vea la tabla siguiente	1
5	Relé de sobrecarga	Vea la tabla siguiente	1
6	Base del relé de sobrecarga	PE000645AV	1
7	Relé de sobrecarga, motor del ventilador	Vea la tabla siguiente	1
8	Base del relé	CS000300AV	1
9	Relé temporizador	CS000200AV	1
10	Base relé, clavija de 8 terminales	CS000600AV	2
11	Relé	CW217601AV	2
12	Transformador	CS906100AJ	1
13	Bloque de terminales	CS220500AV	1

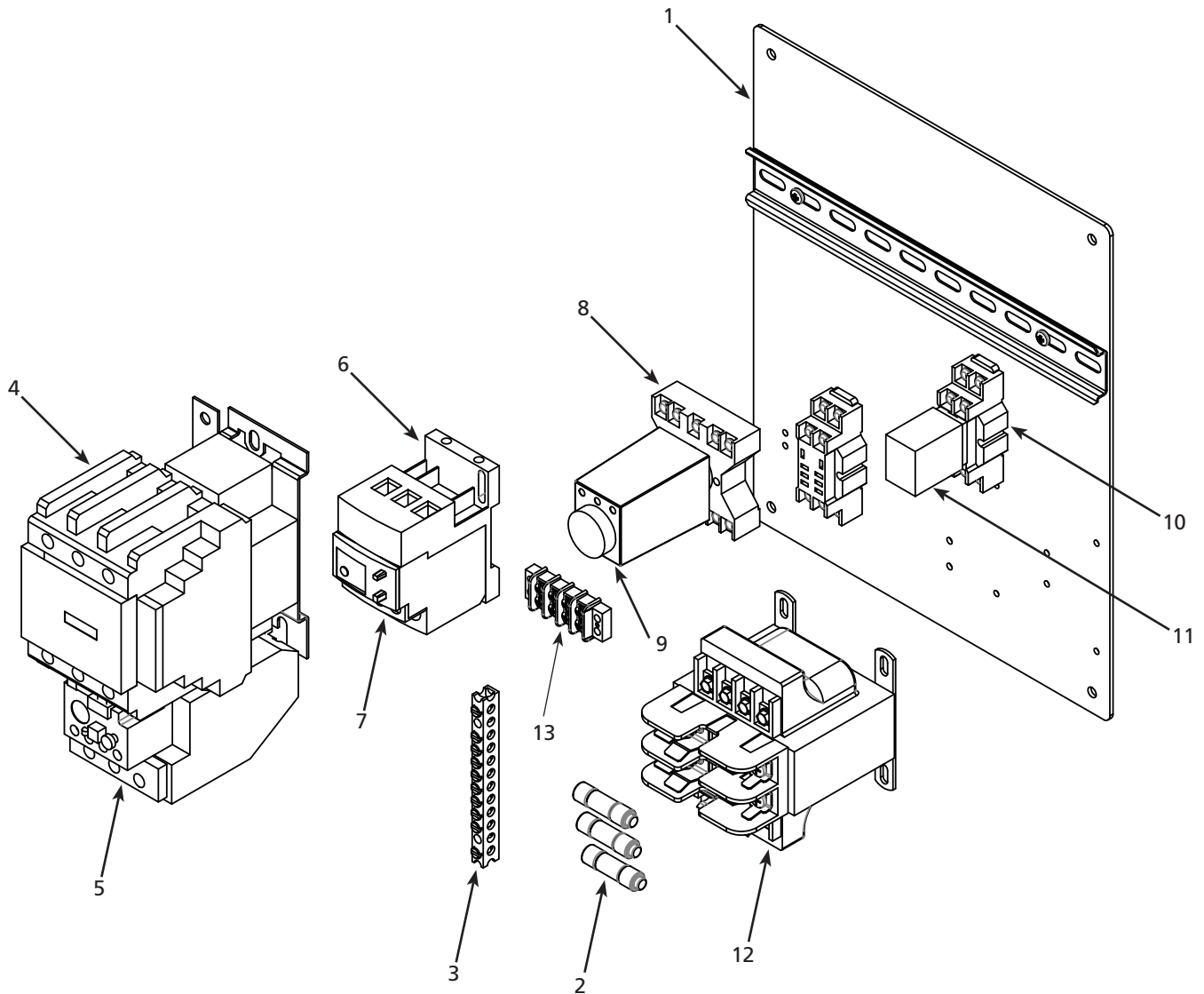
Tabla de Contactores y Relés de Sobrecarga

Modelo	CP	Voltaje	Fases	Motor	Contactador	Números de parte de los componentes:		
						Relé de sobrecarga	Enfriador de aceite	Relé de sobrecarga, motor del ventilador
CS2152	15	208	3	MC034700AV	CS904700AJ	CS905300AJ	CS001100AJ	CS905900AJ
CS2153	15	230	3	MC034700AV	CS904700AJ	CS905300AJ	CS001100AJ	CS905900AJ
CS2154	15	460	3	MC034700AV	CS904800AJ	CS905400AJ	CS001100AJ	CS906000AJ
CS2155	15	575	3	MC038000AV	CS904800AJ	CS905400AJ	CS001100AJ	N/A
CS2202	20	208	3	MC034400AV	CS904900AJ	CS905500AJ	CS001100AJ	CS905900AJ
CS2203	20	230	3	MC034400AV	CS904900AJ	CS905500AJ	CS001100AJ	CS905900AJ
CS2204	20	460	3	MC034400AV	CS905000AJ	CS905600AJ	CS001100AJ	CS906000AJ
CS2205	20	575	3	MC039000AV	CS905000AJ	CS905600AJ	CS001100AJ	N/A
CS2252	25	208	3	MC034600AV	CS905100AJ	CS905700AJ	CS001900AJ	CS905900AJ
CS2253	25	230	3	MC034600AV	CS905100AJ	CS905700AJ	CS001900AJ	CS905900AJ
CS2254	25	460	3	MC034600AV	CS905200AJ	CS905800AJ	CS001900AJ	CS906000AJ
CS2255	25	575	3	MC040000AV	CS905200AJ	CS905800AJ	CS001900AJ	N/A

Compresores de aire de tornillo rotativo Speedaire® de 15 HP - 25 HP

GARANTIA LIMITADA

GARANTIA LIMITADA DE DAYTON POR UN AÑO. DAYTON ELECTRIC MFG. CO. (DAYTON) LE GARANTIZA AL USUARIO ORIGINAL QUE LOS MODELOS TRATADOS EN ESTE MANUAL DE LOS COMPRESORES DE AIRE DE TORNILLO ROTATIVO DE 15 HP – 25 HP SPEEDAIRE® ESTAN LIBRES DE DEFECTOS EN LA MANO DE OBRA O EL MATERIAL, CUANDO SE LES SOMETE A USO NORMAL, POR UN AÑO A PARTIR DE LA FECHA DE COMPRA. CUALQUIER PARTE QUE SE HALLE DEFECTUOSA, YA SEA EN EL MATERIAL O EN LA MANO DE OBRA, Y SEA DEVUELTA (CON LOS COSTOS DE ENVIO PAGADOS POR ADELANTADO) A UN CENTRO DE SERVICIO AUTORIZADO DESIGNADO POR DAYTON, SERA REPARADA O REEMPLAZADA (NO EXISTE OTRA POSIBILIDAD) SEGUN LO DETERMINE DAYTON. PARA OBTENER INFORMACION SOBRE LOS PROCEDIMIENTOS DE RECLAMO CUBIERTOS EN LA GARANTIA LIMITADA, VEA LA SECCION "ATENCION OPORTUNA" QUE APARECE MAS ADELANTE. ESTA GARANTIA LIMITADA CONFIERE AL COMPRADOR DERECHOS LEGALES ESPECIFICOS QUE VARIAN DE JURISDICCION A JURISDICCION.

LIMITES DE RESPONSABILIDAD. EN LA MEDIDA EN QUE LAS LEYES APLICABLES LO PERMITAN, LA RESPONSABILIDAD DE DAYTON POR LOS DAÑOS EMERGENTES O INCIDENTALES ESTA EXPRESAMENTE EXCLUIDA. LA RESPONSABILIDAD DE DAYTON EXPRESAMENTE ESTA LIMITADA Y NO PUEDE EXCEDER EL PRECIO DE COMPRA PAGADO POR EL ARTICULO.

EXCLUSION DE RESPONSABILIDAD DE LA GARANTIA. SE HAN HECHO ESFUERZOS DILIGENTES PARA PROPORCIONAR INFORMACION E ILUSTRACIONES APROPIADAS SOBRE EL PRODUCTO EN ESTE MANUAL; SIN EMBARGO, ESTA INFORMACION Y LAS ILUSTRACIONES TIENEN COMO UNICO PROPOSITO LA IDENTIFICACION DEL PRODUCTO Y NO EXPRESAN NI IMPLICAN GARANTIA DE QUE LOS PRODUCTOS SEAN VENDIBLES O ADECUADOS PARA UN PROPOSITO EN PARTICULAR NI QUE SE AJUSTAN NECESARIAMENTE A LAS ILUSTRACIONES O DESCRIPCIONES. CON EXCEPCION DE LO QUE SE ESTABLECE A CONTINUACION, DAYTON NO HACE NI AUTORIZA NINGUNA GARANTIA O AFIRMACION DE HECHO, EXPRESA O IMPLICITA, QUE NO SEA ESTIPULADA EN LA "GARANTIA LIMITADA" ANTERIOR.

Consejo Técnico y Recomendaciones, Exclusiones de Responsabilidad. A pesar de las prácticas, negociaciones o usos comerciales realizados previamente, las ventas no deberán incluir el suministro de consejo técnico o asistencia o diseño del sistema. Dayton no asume ninguna obligación o responsabilidad por recomendaciones, opiniones o consejos no autorizados sobre la elección, instalación o uso de los productos.

Adaptación del Producto. Muchas jurisdicciones tienen códigos o regulaciones que rigen la venta, la construcción, la instalación y/o el uso de productos para ciertos propósitos que pueden variar con respecto a los aplicables a las zonas vecinas. Si bien se trata de que los productos Dayton cumplan con dichos códigos, no se puede garantizar su conformidad y no se puede hacer responsable por la forma en que se instale o use su producto. Antes de comprar y usar el producto, revise su aplicación y todos los códigos y regulaciones nacionales y locales aplicables y asegúrese de que el producto, la instalación y el uso los cumplan.

Ciertos aspectos de limitación de responsabilidad no se aplican a productos al consumidor; es decir (a) algunas jurisdicciones no permiten la exclusión ni limitación de daños incidentales o consecuentes, de modo que las limitaciones o exclusiones anteriores quizás no apliquen en su caso; (b) asimismo, algunas jurisdicciones no permiten limitar el plazo de una garantía implícita, por lo tanto, la limitación anterior quizás no aplique en su caso; y (c) por ley, mientras la Garantía Limitada esté vigente no podrán excluirse ni limitarse en modo alguno ninguna garantía implícita de comercialización o de idoneidad para un propósito en particular aplicables a los productos al consumidor adquiridos por éste.

Atención Oportuna. Se hará un esfuerzo de buena fe para corregir puntualmente, o hacer otros ajustes, con respecto a cualquier producto que resulte defectuoso dentro de los términos de esta garantía limitada. En el caso de que encuentre un producto defectuoso y que esté cubierto dentro de los límites de esta garantía haga el favor de escribir primero, o llame, al distribuidor a quien le compró el producto. El distribuidor le dará las instrucciones adicionales. Si no puede resolver el problema en forma satisfactoria, escriba a Dayton a la dirección a continuación, dando el nombre del distribuidor, su dirección, la fecha y el número de la factura del distribuidor y describa la naturaleza del defecto. La propiedad del artículo y el riesgo de pérdida pasan al comprador en el momento de la entrega del artículo a la compañía de transporte. Si el producto se daña durante el transporte, debe presentar su reclamo a la compañía transportista.

**Fabricado para la compañía Dayton Electric Mfg. Co.
Lake Forest, Illinois 60045 EE.UU.**

Veillez lire et conserver ces instructions. Lire attentivement avant de commencer à assembler, installer, faire fonctionner ou entretenir l'appareil décrit. Protégez-vous et les autres en observant toutes les informations sur la sécurité. Négliger d'appliquer ces instructions peut résulter en des blessures corporelles et/ou en des dommages matériels ! Conserver ces instructions pour références ultérieures.

Compresseurs d'air à vis rotative Speedaire® de 15 à 25 HP

Les compresseurs d'air à vis rotative Speedaire sont des compresseurs immergés d'huile à vis rotative et à cadre ouvert conçus pour un cycle de service intégral. Ils comprennent une pompe à vis rotative de fabrication allemande d'une grande fiabilité et d'un entretien facile. Ils sont conçus pour être utilisés dans les applications de forte demande.

Déballage

⚠ ATTENTION

Ne pas soulever ou déplacer l'appareil

sans équipement de puissance nominale appropriée. Veiller à ce que l'appareil soit solidement fixé au dispositif de levage utilisé. Ne pas soulever l'appareil en le tenant par les tubes ou par les refroidisseurs. Ne pas utiliser l'appareil pour soulever d'autres équipements fixés.

Après avoir déballé l'appareil, vérifier attentivement pour tout dommage qui aurait pu survenir pendant le transport. Vérifier s'il y a des pièces desserrées, manquantes ou endommagées. Veiller à ce que tous les accessoires soient inclus avec l'appareil. En cas de questions, de pièces endommagées ou manquantes, veuillez appeler au 1-800-543-6400 pour obtenir le service d'assistance à la clientèle.

⚠ AVERTISSEMENT

Ne pas utiliser l'appareil s'il est

endommagé pendant le transport, la manutention ou l'utilisation. Des dommages peuvent entraîner un éclatement et provoquer des blessures ou des dommages à la propriété.

Généralités Sur La Sécurité

Ce manuel contient de l'information très importante qui est fournie pour la SÉCURITÉ et pour ÉVITER LES PROBLÈMES D'ÉQUIPEMENT. Rechercher les symboles suivants pour cette information.

⚠ DANGER

Danger indique une situation

dangereuse imminente qui MÈNERA à la mort ou à des blessures graves si elle n'est pas évitée.

⚠ AVERTISSEMENT

Avertissement indique une

situation potentiellement dangereuse qui, si elle n'est pas évitée, POURRAIT mener à la mort ou à de graves blessures.

⚠ DANGER

Avertissement d'Air Respirable

Ce compresseur/pompe n'est pas équipé pour et ne devrait pas être utilisé "comme soi" pour fournir de l'air respirable. Pour les applications d'air pour la consommation humaine, il est nécessaire d'équiper le compresseur d'air/pompe avec de l'équipement de sécurité en canalisation et d'alarme. Cet équipement additionnel est nécessaire pour filtrer et purifier l'air afin d'atteindre les spécifications minimales pour la respiration Grade D décrite dans le Compressed Gas Association Commodity Specification G 7.1, OSHA 29 CFR 1910. 134, and/or Canadian Standards Associations (CSA).

DÉNÉGATION DES GARANTIES

Si le compresseur est utilisé pour les applications d'air respirable et l'équipement de sécurité en canalisation et d'alarme n'est pas utilisé simultanément, les garanties en existence seront annulées, et le fabricant dénie toute responsabilité pour n'importe quelle perte, blessure ou dommage.

Spécifications et Dimensions

Modèle	HP (Puissance)	Tension	Phasé	Alimentation en air à 1034 kPa2	Taille de réservoir (litres)	Dimensions
SDR4RS22	15	208	3	1302,6 l/min	454,2 L	70 po x 24 po x 64 po
SDR4RS23	15	230	3	1302,6 l/min	454,2 L	70 po x 24 po x 64 po
SDR4RS24	15	460	3	1302,6 l/min	454,2 L	70 po x 24 po x 64 po
SDR4RS25	15	575	3	1302,6 l/min	454,2 L	70 po x 24 po x 64 po
SDR4RS26	20	208	3	1925,6 l/min	454,2 L	70 po x 24 po x 64 po
SDR4RS27	20	230	3	1925,6 l/min	454,2 L	70 po x 24 po x 64 po
SDR4RS28	20	460	3	1925,6 l/min	454,2 L	70 po x 24 po x 64 po
SDR4RS29	20	575	3	1925,6 l/min	454,2 L	70 po x 24 po x 64 po
SDR4RS30	25	208	3	2463,6 l/min	454,2 L	70 po x 24 po x 64 po
SDR4RS31	25	230	3	2463,6 l/min	454,2 L	70 po x 24 po x 64 po
SDR4RS32	25	460	3	2463,6 l/min	454,2 L	70 po x 24 po x 64 po
SDR4RS33	25	575	3	2463,6 l/min	454,2 L	70 po x 24 po x 64 po

Compresseurs d'air à vis rotative Speedaire® de 15 à 25 HP

Généralités Sur La Sécurité (Suite)

ATTENTION *Attention indique une situation potentiellement dangereuse qui, si elle n'est pas évitée, PEUT mener à des blessures mineures ou modérées.*

AVIS *Avis indique de l'information importante qui pourrait endommager l'équipement si elle n'est pas respectée.*

IMPORTANT : Information qui exige une attention spéciale.

PROPOSITION 65 DE CALIFORNIE

AVERTISSEMENT *Ce produit ou son cordon peuvent contenir des produits chimiques qui, de l'avis de l'État de Californie, causent le cancer et des anomalies congénitales ou autres problèmes de reproduction. Lavez-vous les mains après la manipulation.*

AVERTISSEMENT

Vous pouvez créer de la poussière en coupant, ponçant, perçant ou meulant les matériaux tels que le bois, la peinture, le métal, le béton, le ciment ou autre maçonnerie. Cette poussière contient souvent des produits chimiques reconnus pour causer le cancer, les déformations congénitales



GÉNÉRALITÉS SUR LA SÉCURITÉ

- ◆ Lire attentivement tous les manuels inclus avec ce produit. Se familiariser parfaitement avec les commandes et à l'utilisation adaptée des équipements.
- ◆ Respecter tous les codes électriques et de sécurité locaux ainsi que les codes électriques nationaux des États-Unis et l'Occupational Safety and Health Act (la loi sur le travail et sur la sécurité et la santé au travail).
- ◆ Seules les personnes qui connaissent bien ces règles d'opération sûre devraient être autorisées à utiliser le compresseur.
- ◆ Gardez les visiteurs loin et ne JAMAIS laisser des enfants près de la zone de



travail.

- ◆ Portez des lunettes de protection et utilisez des protections auditives lorsque vous faites fonctionner l'appareil.
- ◆ Ne pas monter sur l'appareil ou utiliser l'appareil comme une poignée de support.
- ◆ Les dispositifs de protection installés sur ce compresseur sont fournis pour offrir une sécurité de fonctionnement. À tout moment, l'opérateur est le seul responsable pour la sécurité personnelle. Ces appareils doivent être modifiés que par un agent de service autorisé.
- ◆ Avant chaque utilisation, inspecter le système d'air comprimé et les composants électriques pour des signes de dommages, de détérioration, de faiblesse ou pour des fuites. Réparer ou remplacer les pièces défectueuses avant toute utilisation.
- ◆ Vérifier toutes les fixations à des intervalles réguliers pour vérifier le serrage.

AVERTISSEMENT

Les moteurs, les équipements et contrôles électriques peuvent provoquer des arcs électriques qui peuvent allumer un gaz ou une vapeur inflammable. Ne jamais faire fonctionner ou réparer à proximité d'un gaz ou d'une vapeur inflammable. Ne jamais stocker des liquides ou des gaz inflammables à proximité du compresseur.



AVERTISSEMENT

Ne jamais utiliser le compresseur sans un protège-courroie. Cet appareil peut démarrer automatiquement sans avertissement. Des blessures ou des dommages à la propriété peuvent survenir en entrant en contact avec les pièces mobiles.



- ◆ Ne pas porter de vêtements lâches ou de bijoux qui peuvent se coincer dans les pièces mobiles de l'appareil.

ATTENTION

Les pièces du compresseur peuvent être chaudes même si l'appareil est arrêté.



- ◆ Garder les doigts loin du compresseur en cours de fonctionnement; les pièces mobiles et chaudes peuvent causer des blessures et/ou des brûlures.
- ◆ Si l'appareil commence à vibrer de manière anormale, ARRÊTER le moteur et vérifier immédiatement la cause. La vibration est généralement une indication de problèmes.
- ◆ Afin de réduire les risques d'incendie, garder l'extérieur du moteur exempt d'huile, de solvant ou de graisse excessive.

AVERTISSEMENT

Une soupape de sûreté-décharge conforme à ASME qui ne dépasse pas la Pression de travail (PSMA) maximale autorisée du réservoir DOIT être installée dans les conduites d'air ou dans le réservoir pour ce compresseur. La soupape de sûreté conforme à ASME doit avoir un débit et une pression suffisants pour protéger les composants sous pression d'éclater. Le débit nominal peut être trouvé dans le manuel des pièces. La soupape de sûreté dans le refroidisseur intermédiaire ne fournit pas une protection au système.

AVERTISSEMENT

La pression maximale de fonctionnement est de 1034 kPa. Ne pas utiliser avec manostat ou soupapes pilotées réglés plus haut que le réglage en usine.

- ◆ Ne jamais essayer de régler la soupape de sûreté ASME. Garder la soupape de sûreté exempt de peinture et d'autres accumulations.

AVERTISSEMENT

Ne jamais tenter de réparer ou de modifier un réservoir ! Le soudage, perçage ou toute autre modification affaiblira le réservoir et entraînera le dommage en raison de rupture ou d'explosion. Toujours remplacer les pièces usées, fendues ou endommagées.



Modèles SDR4RS22, SDR4RS23, SDR4RS24, SDR4RS25, SDR4RS26, SDR4RS27, SDR4RS28, SDR4RS29, SDR4RS30, SDR4RS31, SDR4RS32, et SDR4RS33

Généralités Sur La Sécurité (Suite)

AVIS

Purger le liquide du réservoir quotidiennement.

quotidiennement.

- ◆ Les réservoirs se rouillent en raison de l'accumulation d'humidité, ce qui affaiblit le réservoir. Veiller à purger le réservoir régulièrement et inspecter périodiquement en cas de conditions dangereuses telles que la formation de rouille et la corrosion.
- ◆ L'air en mouvement rapide soulèvera la poussière et les débris qui pourraient être nuisibles. Relâcher lentement l'air lors de la vidange d'humidité ou lors de la dépressurisation du système de compresseur.

PRÉCAUTIONS DE PULVÉRISATION

⚠ AVERTISSEMENT

Ne pas vaporiser des matériaux inflammables à proximité d'une flamme ouverte ou à proximité de source d'ignition y compris l'appareil compresseur.



- ◆ Ne pas fumer pendant la pulvérisation de peinture, d'insecticides, ou d'autres substances inflammables.

- ◆ Utiliser un masque/respirateur pendant la pulvérisation et pulvériser dans un endroit bien ventilé pour éviter les risques à la santé et à l'incendie.



- ◆ Ne pas diriger la peinture ou autre matériau pulvérisé vers le compresseur. Installer le compresseur aussi loin de la zone de pulvérisation que possible pour minimiser les éclaboussures d'accumulation sur le compresseur.

- ◆ Lors de la pulvérisation ou du nettoyage avec des solvants toxiques, suivre les instructions fournies par le fabricant du produit chimique.

CONSERVER CES INSTRUCTIONS NE LES JETEZ PAS

Apprendre à Connaître votre Compresseur

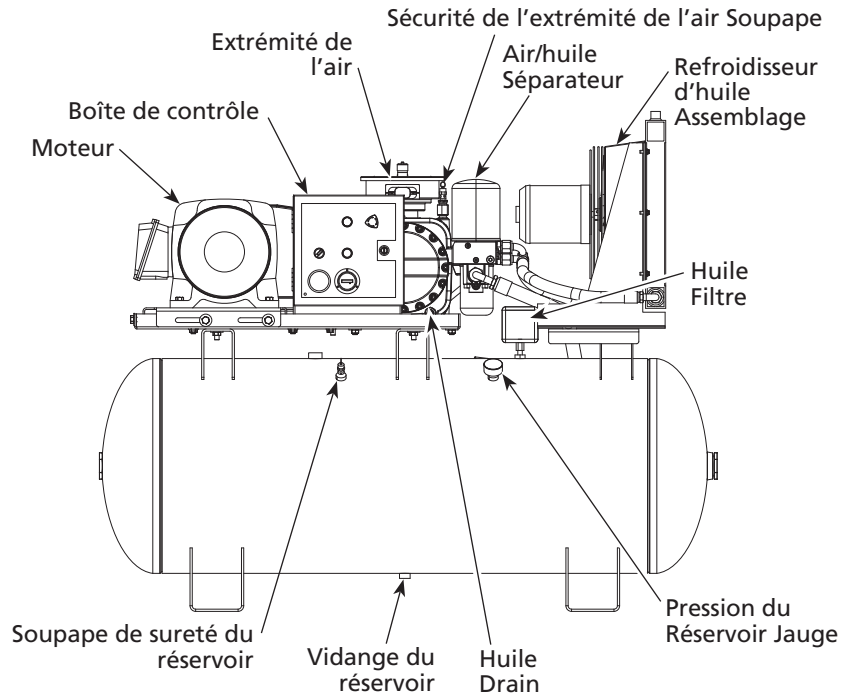

Figure 1 - Composants du compresseur

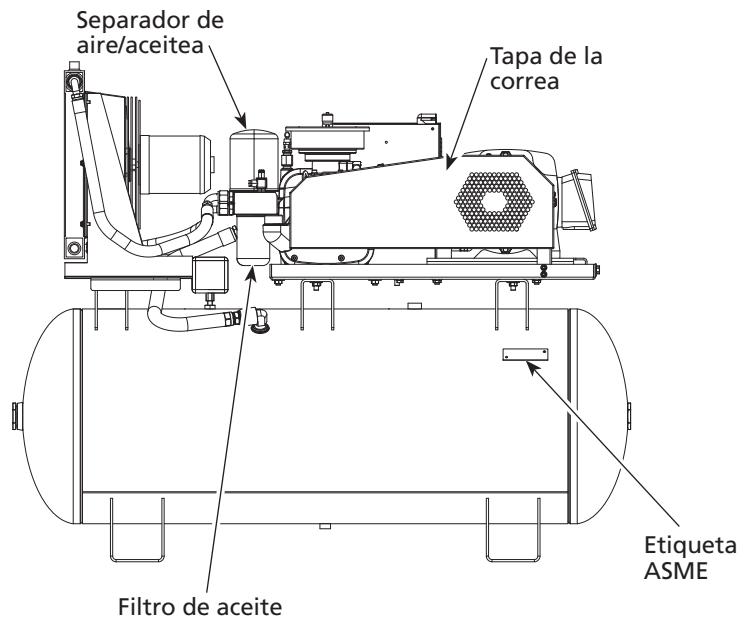

Figure 2 - Composants du compresseur

Compresseurs d'air à vis rotative Speedaire® de 15 à 25 HP

Apprendre à Connaître votre Compresseur (Suite)

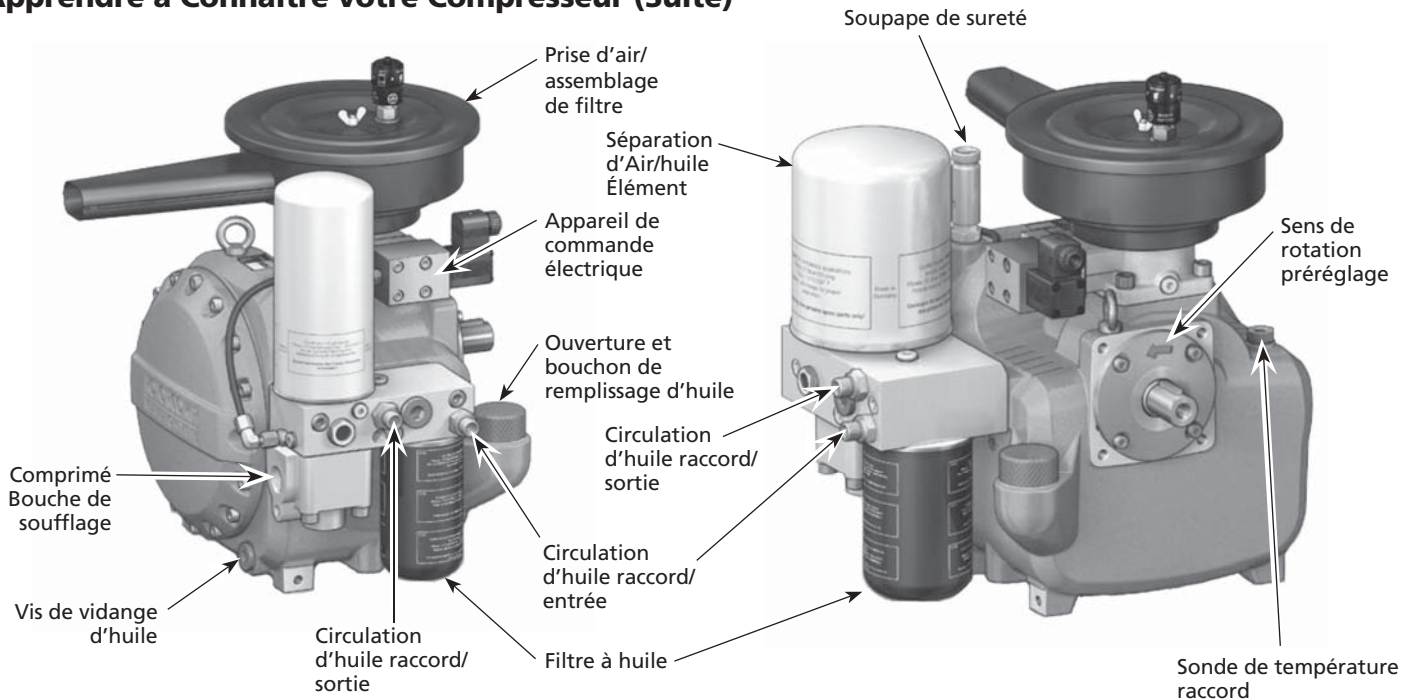

Figure 3 - Composants de l'extrémité air

Installation

⚠ AVERTISSEMENT

Enlever l'étiquette et verrouiller la source l'alimentation puis relâcher la pression du système avant d'essayer d'installer, réparer, déplacer ou procéder à quelconque entretien.



⚠ ATTENTION

Ne pas soulever ou déplacer l'appareil sans équipement de puissance nominale appropriée. Assurer-vous que l'appareil soit solidement fixé au dispositif de levage utilisé. Ne pas soulever l'appareil en le tenant par les tubes ou par les refroidisseurs. Ne pas utiliser l'appareil pour soulever d'autres équipements fixés.

⚠ ATTENTION

Ne jamais utiliser les patins en bois d'expédition pour le montage du compresseur.

CHOIX DE L'EMPLACEMENT

Installer et faire fonctionner l'appareil à au moins 91,44 cm (36 po) de tout obstacle dans un endroit propre et

bien ventilé. La température ambiante ne doit pas dépasser 37,8 °C (100 °F) ou être inférieure à 4,4 °C (40 °F). Cela permettra d'assurer un libre flux d'air pour refroidir le compresseur et laisser un espace suffisant pour l'entretien.

⚠ ATTENTION

Ne placer pas l'entrée d'air du compresseur près de la vapeur, la pulvérisation de peinture, d'une zone de jet de sable ou de toute autre source de contamination.

REMARQUE : Si le compresseur fonctionne dans un environnement chaud et humide, fournir la pompe du compresseur avec de l'air propre et sec de l'extérieur. L'air d'alimentation devrait être canalisé à partir de sources externes.

MONTAGE DU RÉSERVOIR

Le réservoir doit être boulonné sur un plancher plat en béton ou sur une fondation en béton séparée.

Si vous utilisez des bases isolateurs, ne tirez pas les boulons serrés. Permettre

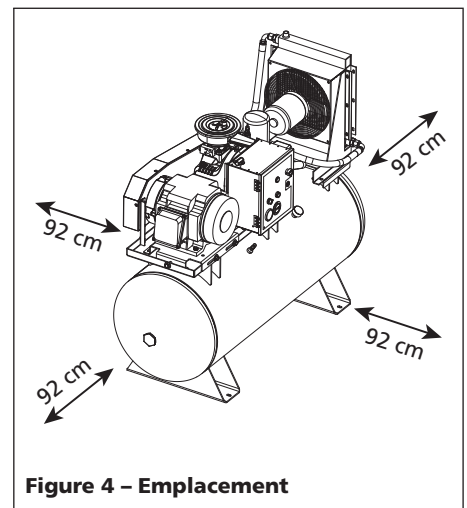

Figure 4 - Emplacement

Modèles SDR4RS22, SDR4RS23, SDR4RS24, SDR4RS25, SDR4RS26, SDR4RS27, SDR4RS28, SDR4RS29, SDR4RS30, SDR4RS31, SDR4RS32, et SDR4RS33

Installation (Suite)

aux bases d'absorber les vibrations. Lorsque des isolateurs sont utilisés, un tuyau flexible ou un accouplement doit être installé entre le réservoir et la tuyauterie de service.

⚠ AVERTISSEMENT

Une mauvaise installation du réservoir peut conduire à des fissures au niveau des joints soudés et possiblement à des ruptures.



TUYAUTERIE

⚠ AVERTISSEMENT

Ne jamais utiliser de la tuyauterie en plastique (PVC) pour l'air comprimé. Des blessures graves ou la mort pourraient en résulter.

Tout tube, tuyau ou tuyau flexible raccordé à l'appareil doit être en mesure de résister à la température générée et retenir la pression. Tous les composants sous pression du système d'air doivent avoir une pression nominale de 1379 kPa (200 lb/po²) ou plus. Une sélection et installation incorrectes de tout tube, tuyau ou tuyau flexible peuvent provoquer l'éclatement et des blessures. Connecter la tuyauterie du système avec le raccord du réservoir de même taille que l'orifice de décharge.

INSTALLATION D'UNE SOUPAPE D'ARRÊT

Une soupape d'arrêt doit être installée sur l'orifice d'évacuation du réservoir pour contrôler le flux d'air qui sort du

réservoir. La soupape doit être située entre le réservoir et le système de tuyauterie.

⚠ AVERTISSEMENT Ne jamais installer une soupape

d'arrêt entre la pompe du compresseur et le réservoir. Des blessures personnelles et/ou des dommages à l'équipement peuvent se produire. Ne jamais utiliser de réducteurs dans la tuyauterie de décharge.

Lors de la création d'un système installé en permanence pour distribuer l'air comprimé, trouver la longueur totale du système et sélectionner la taille du tuyau sur le graphique. Enterrer les conduites en dessous du seuil de gel et éviter les poches où la condensation pourrait s'accumuler et geler.

Appliquer une pression d'air à l'installation de tuyauterie et veiller à ce que tous les joints soient exempts de fuites AVANT que les conduites souterraines soient couvertes. Avant la première mise en service, du compresseur, trouver et réparer toutes les fuites dans les tuyaux, les raccords et



Figure 5 - Soupape d'arrêt

les connexions.

CÂBLAGE (voir page 6-Fr pour obtenir les schémas de câblage)

⚠ AVERTISSEMENT

Tous les raccordements électriques doivent être réalisés par un électricien qualifié, familier avec les commandes de moteurs à induction. Les installations doivent être conformes avec les codes locaux et nationaux.

⚠ AVERTISSEMENT

La surchauffe, les courts-circuits et les dommages d'incendie seront dus aux câblages inadéquats.

Le câblage doit être installé conformément aux National Electrical Code (les Codes électriques nationaux) et les codes et les normes locaux qui ont été mis en place couvrant les appareils électriques et le câblage. Ceux-ci devraient être consultés et les ordonnances locales doivent être respectées. Veiller à utiliser des câbles de tailles appropriées, et que :

1. Le service est adéquat en matière d'ampérage.
2. La conduite d'alimentation présente les mêmes caractéristiques électriques (tension, cycles et phases) comme le moteur. Se référer à la plaque signalétique du moteur pour les puissances nominales et les spécifications électriques.
3. Le fil de conduite est de la bonne taille et aucun autre équipement est exploité à partir de la même conduite. Le tableau donne les tailles de câbles minimales recommandées pour les installations de compresseur.

TAILLE MINIMUM DU TUYAU POUR LA CONDUITE D'AIR COMPRIMÉ

l/min	Longueur du système de tuyauterie			
	7,62 m	15,24 m	30,48 m	76,2 m
283,2	12,7 mm	12,7 mm	19,1 mm	19,1 mm
566,3	19,1 mm	19,1 mm	19,1 mm	2,54 cm
1132,7	19,1 mm	2,54 cm	2,54 cm	2,54 cm
1699,0	19,1 mm	2,54 cm	2,54 cm	2,54 cm
2831,7	2,54 cm	2,54 cm	2,54 cm	3,18 cm

Compresseurs d'air à vis rotative Speedaire® de 15 à 25 HP

Diagramme de Câblage

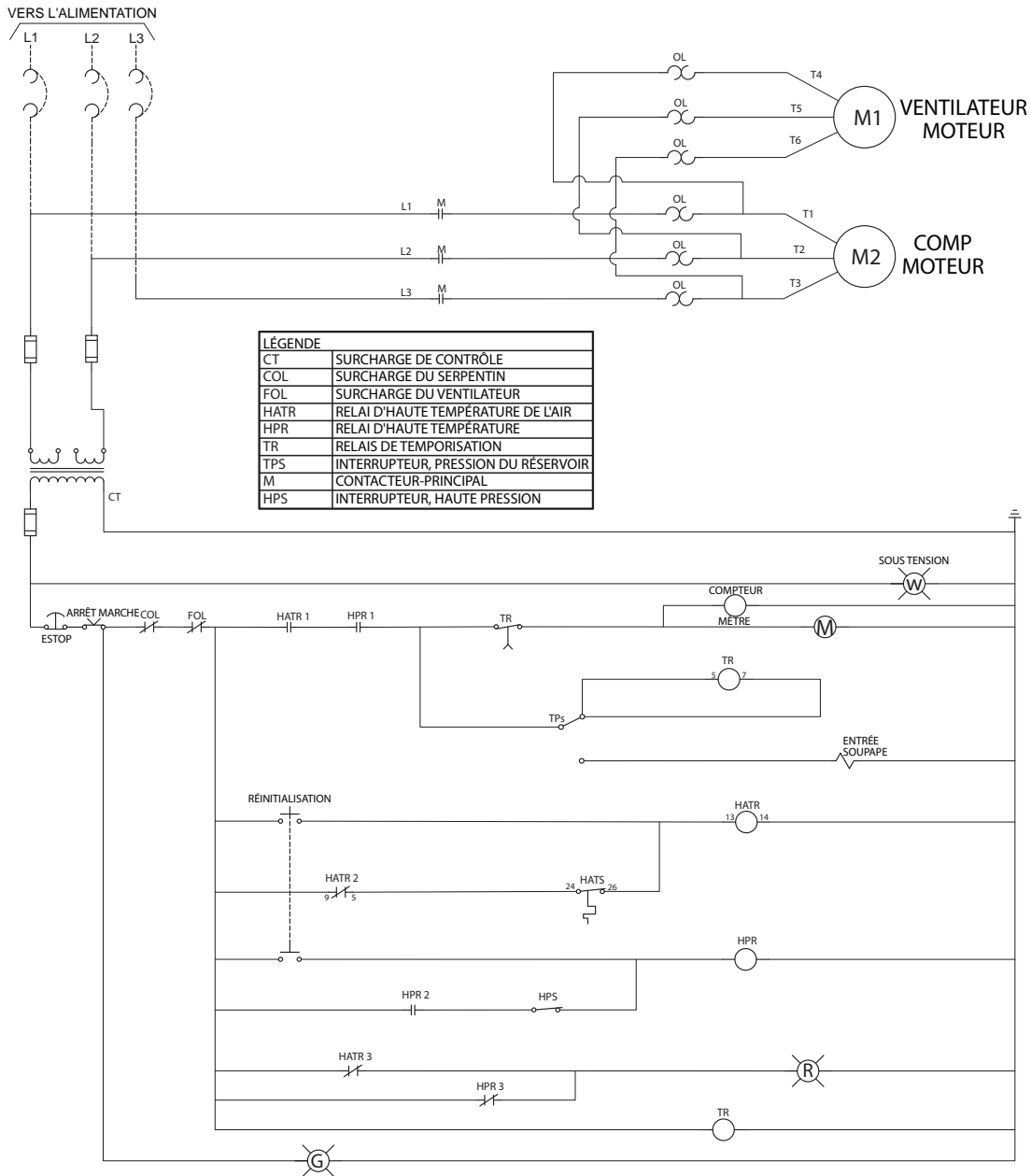

LA COUPURE ET LA PROTECTION DU CIRCUIT DE BRANCHEMENT DOIVENT ÊTRE FOURNIES PAR UN INSTALLATEUR QUALIFIÉ. INSTALLER EN CONFORMITÉ AVEC TOUS LES CODES LOCAUX, NATIONAUX ET D'ÉTAT.

LES BORNES DE CÂBLAGE SUR LE TERRAIN DOIVENT UTILISER DES CONDUCTEURS EN CUIVRE D'UN MIN. DE 90 DEG. APPLIQUER UN COUPLE DE SERRAGE DE 25 LBS AUX VIS DE CÂBLAGE DE LA BORNE.

FRANÇAIS

Modèles SDR4RS22, SDR4RS23, SDR4RS24, SDR4RS25, SDR4RS26, SDR4RS27, SDR4RS28, SDR4RS29, SDR4RS30, SDR4RS31, SDR4RS32, et SDR4RS33

Installation (Suite)

TAILLE DE FIL MINIMALE (UTILISER UN MINIMUM DE 75 °C DE CÂBLES DE CUIVRE)

Assurer-vous que la tension soit correcte avec le câblage du moteur.

REMARQUE : Si vous utilisez 208 volts monophasés, assurer-vous que la plaque signalétique du moteur indique qu'il est conçu pour 208 volts monophasés. Les moteurs à 230 volts monophasés ne fonctionnent pas sur 208 volts, à moins qu'ils n'aient la tension de 208 volts.

Triphasé

HP	208/230V	460/575V
5	12 AWG	14 AWG
7.5	10 AWG	12 AWG
10	8 AWG	12 AWG
15	6 AWG	10 AWG
20	3 AWG	8 AWG
25	3 AWG	8 AWG

Les tailles de câbles recommandées peuvent être plus grandes que le minimum fixé par les ordonnances locales. Si c'est le cas, le câble de plus grande taille devrait être utilisé pour empêcher une chute excessive de la tension de conduite. Le coût supplémentaire de câble est très faible par rapport au coût de réparation ou de remplacement d'un moteur électrique « affamé » par l'utilisation de câbles d'alimentation qui sont trop petits.

MISE À LA TERRE

⚠ AVERTISSEMENT

Les composants électriques non mis à la terre correctement sont des risques d'électrocution. Assurez-vous que tous les composants sont correctement mis à la terre pour prévenir des blessures graves, voire mortelles.



Ce produit doit être mis à la terre. La mise à la terre réduit le risque de décharge électrique en fournissant un circuit de fuite au courant électrique si un court-circuit se produit. Ce produit doit être installé et utilisé avec un câble qui a un fil mis à la terre.

DISJONCTEURS ET FUSIBLES

Le système électrique doit être vérifié par un électricien spécialiste certifié. Des disjoncteurs et des fusibles temporisés sont requis pour ce compresseur. Un disjoncteur déclenché ou un fusible grillé peut indiquer un court circuit à la masse, une consommation de courant élevée, un câblage incorrect, un fusible incorrect ou la taille du disjoncteur incorrecte. Cela doit être évalué par un électricien certifié.

BRANCHEMENT DU MOTEUR ET L'INSTALLATION DU DÉMARREUR

La protection de dérivation doit être prévue comme indiqué dans le National Electrical Code (le Code électrique national) des États-Unis, chapitre 2, « Câblage conception et protection ». L'article 210, en utilisant l'article applicable « Pour les moteurs et les commandes de moteurs » (article 430, Tableau 430-1 52).

SENS DE ROTATION

REMARQUE : La rotation incorrecte entraînera une panne du compresseur.

Le sens de rotation doit être dans le sens contraire des aiguilles d'une montre (comme le montre la flèche à l'extrémité de l'air dans la figure 6) tout en faisant face au côté volant de la pompe.

Le sens de rotation de 3 moteurs triphasés peut être inversé en inversant un des deux fils de la conduite du moteur.

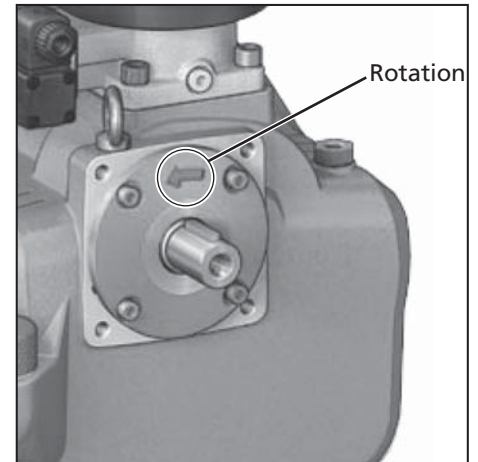

Figure 6 - Sens de rotation

VÉRIFICATION DU SENS DE ROTATION

SENS DE ROTATION : la rotation vers la gauche (sens contraire des aiguilles d'une montre) regardant l'arbre.

⚠ ATTENTION

Le sens de rotation du système compresseur à vis doit être vérifié lors de la première mise en marche et chaque fois qu'un changement est fait à la conduite d'alimentation électrique du moteur d'entraînement. Pour cette raison, allumer le moteur d'entraînement brièvement, puis éteindre à nouveau aussitôt. LA ROTATION PENDANT PLUS DE 2 SECONDES DANS LE MAUVAIS SENS DE ROTATION PEUT DÉTRUIRE LE COMPRESSEUR À VIS. Si nécessaire, inverser les raccords du câble de raccord.

Compresseurs d'air à vis rotative Speedaire® de 15 à 25 HP

Installation (Suite)

LUBRICATION

⚠ ATTENTION

CET APPAREIL CONTIENT DE

L'HUILE. Avant de faire fonctionner le compresseur, vérifier le niveau d'huile (voir Figure 7).

⚠ ATTENTION

L'utilisation de tout autre type

d'huile peut réduire la vie de la pompe et causer des dommages.

HUILE RECOMMANDÉE

Huile de compresseurs d'air rotatif à vis ISO46 à viscosité simple (Numéro de pièce CS0030 - Conteneur à 1 gallon).

CAPACITÉ D'HUILE

7,95 litres

NIVEAU D'HUILE

⚠ AVERTISSEMENT

Enlever l'étiquette et verrouiller la source d'alimentation puis relâcher la pression du système avant d'essayer d'installer, réparer, déplacer ou procéder à quelque entretien.



⚠ AVERTISSEMENT

RISQUE DE BRULURE ! Les pièces de l'appareil, l'huile et le bouchon à vis peuvent être plus chauds que 80 °C (175 °F) ! Porter un équipement de sécurité personnelle !



⚠ ATTENTION

Avec de l'huile chaude, le niveau d'huile peut être d'environ 19,05 mm (3/4 pouce) supérieur au niveau d'huile froide peu après la décharge.

Un facteur important pour la sécurité de fonctionnement du système du compresseur est le niveau d'huile dans le réservoir d'huile. Le contrôle du niveau d'huile doit être effectué avant la mise en service du compresseur et ensuite répété toutes les 100 heures de fonctionnement.

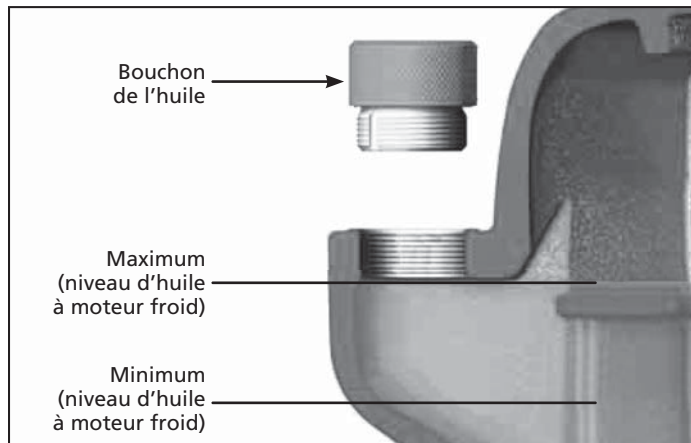

Figure 7 - Niveau d'huile

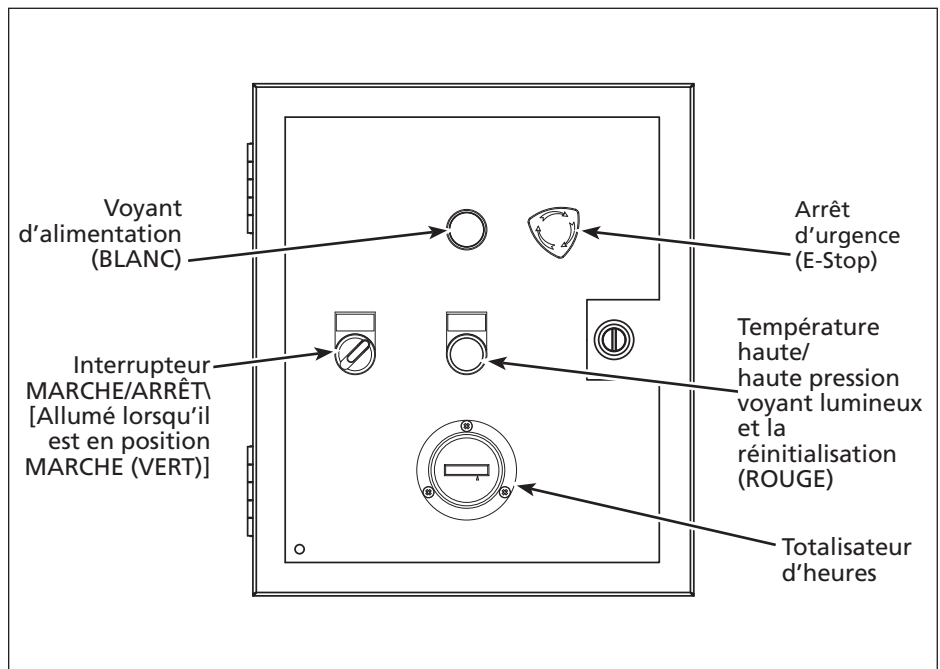

Figure 8 - Panneau de contrôle

Modèles SDR4RS22, SDR4RS23, SDR4RS24, SDR4RS25, SDR4RS26, SDR4RS27, SDR4RS28, SDR4RS29, SDR4RS30, SDR4RS31, SDR4RS32, et SDR4RS33

Installation (Suite)

VÉRIFICATION DU NIVEAU D'HUILE (VOIR LA FIGURE 7)

- Vérifier le niveau d'huile en enlevant le bouchon de remplissage.
- Avec de l'huile chaude, le niveau sera plus élevé que l'huile froide.

En conséquence, l'huile peut s'échapper lorsque le bouchon d'huile est ouvert au niveau maximal d'huile. Si cela se produit, fermez le bouchon d'huile immédiatement et nettoyez soigneusement l'huile qui s'est échappée.

REMARQUE : Le bouchon d'huile est muni d'un trou de sécurité sur le côté où l'huile ou l'air s'échappe, s'il existe une pression résiduelle dans l'extrémité air. Attendre une minute après que l'appareil soit en période d'arrêt avant d'ouvrir le bouchon d'huile.

1. Arrêter le système, empêcher-le d'être rallumé sans autorisation.
2. Attendre une minute en période d'arrêt.
3. Dévisser le bouchon d'huile sur le col de remplissage à la main avec l'extrémité air dépressurisé.
4. Vérifier le niveau d'huile.
5. Si nécessaire, faire déborder l'huile du même type et de la même marque jusqu'au niveau maximum (voir la figure 7 et la section sur la lubrification).

REMARQUE : Le col de remplissage d'huile est placé de sorte qu'il n'est pas possible de faire déborder le système. L'huile en excès s'écoule du col de remplissage.

6. Visser le bouchon d'huile fermement avec la main.
7. Allumer le système.
8. Essuyer et nettoyer tout déversement d'huile.

INFORMATION SUR LE DÉMARRAGE

AVERTISSEMENT *VEUILLEZ LIRE ET COMPRENDRE TOUTES LES ÉTAPES CI-DESSOUS AVANT DE METTRE EN MARCHE.*

1. Vérifier le niveau d'huile (voir la Figure 7).
2. Si cela fait plus de 12 semaines depuis l'utilisation du compresseur, l'extrémité d'air **doit être** amorcée avec 8 onces d'huile.

AVERTISSEMENT *Avant de reprendre le fonctionnement, les équipements électriques et tous les appareils de sécurité doivent être vérifiés pour des fuites et pour le bon fonctionnement. Les raccords desserrés doivent être refermés et les conduites endommagées doivent être remplacées.*

Les systèmes compresseurs à vis qui sont éteints, arrêtés, ou stockés pendant plus de 12 semaines ne peuvent pas être placés en fonctionnement jusqu'à ce que les mesures suivantes aient été réalisées :

- a. Faire tourner manuellement le module compresseur à vis compact dans le sens de rotation à plusieurs reprises.
- b. Avec le système de compresseur arrêté, ajouter environ 8 onces d'huile (type d'huile de même que dans l'extrémité air) dans la chambre rotor (voir figure 9).

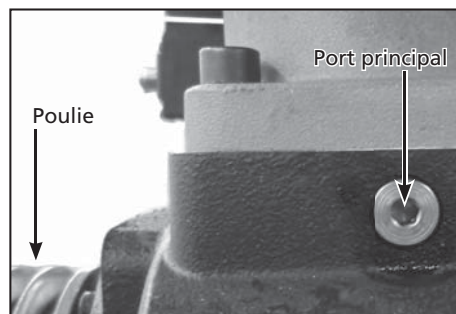

Figure 9 - Emplacement d'amorçage de l'extrémité d'air

- c. Encore une fois, faire tourner manuellement le module compresseur, l'étape du compresseur dans le sens de rotation à plusieurs reprises.

- d. Vérifier le niveau d'huile à l'extrémité d'air et terminer si nécessaire (voir la section Entretien).
 - e. Surveiller le fonctionnement du système du compresseur pendant au moins 15 minutes.
3. **Le sens de rotation doit être vérifié.** Le fonctionnement de l'extrémité d'air pendant plus de 2 secondes dans la mauvaise direction détruira le compresseur à vis.
 4. Vérifier le sens de rotation en basculant rapidement l'alimentation en MARCHE et avoir quelqu'un d'autre regarder la poulie du moteur pour voir dans quel sens elle tourne. Le protège-courroie doit rester en place. Vérifier également le sens de rotation du ventilateur du refroidisseur d'huile. Le ventilateur doit aspirer l'air à partir du côté de la grille de protection et pousser l'air dehors à travers le radiateur quand il tourne dans le bon sens. Cela peut être vérifié en tenant un petit morceau de papier en face du radiateur. Avec le sens de rotation correct, le papier soufflera dans le sens opposé du radiateur.
 5. Réinitialiser l'interrupteur E-Stop si nécessaire (voir la figure 8).
 6. Alimenter la puissance d'entrée au sectionneur/disjoncteur. Le voyant d'alimentation Blanc entrant s'allumera. Le moteur ne tournera pas à cette étape.
 7. Tourner l'interrupteur marche/arrêt en position Marche. Le voyant vert s'allumera indiquant que le compresseur est prêt à fonctionner. Le voyant de température/pression haute ROUGE s'allumera. Le moteur ne tournera pas à cette étape.
 8. Garder votre main sur l'interrupteur marche/arrêt prêt à l'éteindre immédiatement après la mise en place pour vérifier le sens de rotation. Vérifier également le sens du ventilateur de refroidissement.

Compresseurs d'air à vis rotative Speedaire® de 15 à 25 HP

Installation (Suite)

- Le moteur peut être démarré en appuyant sur la réinitialisation de haute température/pression. Le voyant rouge est aussi un interrupteur de contact temporaire. Le moteur démarrera avec cette étape.
- Couper immédiatement l'interrupteur marche/arrêt. Le moteur arrêtera avec cette étape.
- Si le sens de rotation est incorrect, déconnecter, verrouiller et étiqueter toute arrivée d'alimentation. Changer la position de deux lignes électriques d'arrivée et répéter les étapes 5-10.
- Lorsque le sens de rotation a été confirmé le compresseur est prêt à fonctionner pour une première vérification de mise en fonctionnement.

Fonctionnement

VÉRIFICATION DU FONCTIONNEMENT INITIAL

IMPORTANT : Vérifier la rotation du moteur avant d'utiliser le compresseur.

Après avoir vérifié le bon sens de rotation du moteur principal et du ventilateur de refroidissement, le compresseur est prêt à fonctionner pour un contrôle de fonctionnement.

Avec une soupape installée à la sortie du réservoir, fermer la vanne et isoler le réservoir de tout système de conduite de tuyau de sorte que le réservoir du compresseur se remplira avec de l'air comprimé.

- Mettre le compresseur en marche. Confirmer la position d'E-stop. Le voyant d'alimentation entrant Blanc (voyant d'alimentation) doit être allumé.
- Tourner l'interrupteur MARCHE/ARRÊT en position Marche. Le voyant vert de l'interrupteur doit être allumé. Le compresseur démarrera. Si le voyant de haute température/pression ROUGE est allumé, appuyer dessus pour le réinitialiser et le compresseur démarrera.

- Permettre au compresseur de fonctionner pendant environ 5 minutes. La pression dans le réservoir augmentera à mesure que le compresseur tourne.

Ce qui suit aura lieu :

- Lors de la première mise en marche, l'extrémité d'air accumulera de la pression interne avant d'envoyer de l'air dans le réservoir. Cela peut prendre de 15 à 20 secondes. Vous remarquerez peut-être un léger changement sonore lorsque la soupape de pression minimale s'ouvre à l'intérieur de l'extrémité air permettant à l'air de circuler dans le réservoir.

- La pression d'air dans le réservoir augmente jusqu'à ce que la pression maximale de pré réglage soit atteinte. Après avoir atteint la pression maximale, le compresseur se met en mode sans charge. Le niveau de bruit changera pour être plus tranquille. L'air n'est plus pompé dans le réservoir. La soupape d'admission d'air est fermée à l'intérieur du boîtier du filtre à air. L'air à haute pression à partir de l'intérieur de la boîte du compresseur est évacué lentement (durée d'environ 1 minute) à travers le boîtier du filtre à air permettant au compresseur à fonctionner au ralenti. Vous pouvez entendre l'air à haute pression étant évacué pendant environ 1 minute. Vous pouvez voir une petite quantité de fumée d'huile provenant de l'entrée. Ceci est normal, car une petite quantité d'huile peut être libérée avec l'air à haute pression.

⚠ AVERTISSEMENT

Ne pas retirer le boîtier du filtre à air ou effectuer un entretien avec de la pression dans l'extrémité d'air ou dans le réservoir à pression d'air.

- Pendant que le compresseur est en marche, regarder et écouter s'il y a des fuites qui auraient pu se développer lors de l'expédition ou lors de la manutention.

⚠ AVERTISSEMENT

RISQUE DE BRULURE! Les surfaces et les pièces s'échauffent.



- Laisser le compresseur fonctionner pendant environ 5 minutes. Éteindre avec l'interrupteur MARCHE/ARRÊT. Laisser le compresseur reposer pendant au moins 1 minute pendant que l'air à haute pression soit libéré par l'intermédiaire de l'entrée du compresseur. Vous allez entendre l'air qui s'échappe.

⚠ AVERTISSEMENT

Enlever l'étiquette et verrouiller la source d'alimentation puis relâcher la pression du système avant d'essayer d'installer, réparer, déplacer ou procéder à quelque entretien.



- Dissiper toute la pression d'air du réservoir avant d'effectuer l'entretien ou le redémarrage du compresseur pour la prochaine séquence d'exécution au point n° 8.
- Laisser le compresseur refroidir, puis vérifier le niveau d'huile. Ajouter de l'huile si nécessaire.
- Sceller toutes les fuites d'air ou d'huile si nécessaire.
- Redémarrer le compresseur d'air. Vérifier la position d'E-Stop. Démarrer l'alimentation principale. Tourner l'interrupteur MARCHE/ARRÊT en position Marche. Réinitialiser l'interrupteur de haute température/pression et le compresseur démarrera.
- Avec soupape à la sortie du réservoir fermée, la pression de l'air s'accumulera dans le réservoir à la pression de coupure. La pression d'air dans le réservoir augmentera jusqu'à ce que la pression maximale pré réglée soit atteinte. Après avoir atteint la pression maximum, le compresseur passera en Mode sans charge. Le niveau de bruit changera pour être plus tranquille. L'air n'est plus pompé dans le réservoir. La

Modèles SDR4RS22, SDR4RS23, SDR4RS24, SDR4RS25, SDR4RS26, SDR4RS27, SDR4RS28, SDR4RS29, SDR4RS30, SDR4RS31, SDR4RS32, et SDR4RS33

Fonctionnement (Suite)

soupape d'admission d'air est fermée à l'intérieur du boîtier du filtre à air. L'air à haute pression de l'intérieur du boîtier du compresseur est ventilé lentement à travers le boîtier du filtre à air pour permettre au compresseur de tourner au ralenti. Vous pouvez entendre l'air à haute pression être ventilé pendant environ 1 minute.

10. A l'intérieur du coffret électrique, le délai d'inactivité commence le suivi du temps. Après environ 15 minutes de fonctionnement au ralenti, le compresseur s'éteint.
11. Relâcher la pression du réservoir jusqu'à la limite de la pression d'enclenchement et le compresseur redémarrera automatiquement. La pression s'accumulera dans le réservoir jusqu'à ce qu'elle atteigne la pression de coupure et ira en mode sans charge à nouveau. Attendre environ 1 minute puis relâcher un peu d'air dans le réservoir d'air.

Quand la pression dans le réservoir baisse jusqu'à la pression d'enclenchement, la soupape d'entrée d'air s'ouvre permettant à l'air d'être comprimé et à remplir le réservoir. Le délai d'inactivité est réinitialisé pour le prochain cycle.

Cette séquence d'opération se poursuivra jusqu'à ce que l'interrupteur MARCHE/ARRÊT soit en position d'arrêt.

Votre compresseur est maintenant prêt à l'emploi.

REMARQUE : Toutes les pompes du compresseur lubrifiées déchargent un peu d'eau condensée et d'huile avec l'air comprimé. Installer l'équipement approprié d'élimination d'eau/huile et de contrôles nécessaires pour l'application prévue.

AVIS

Si vous n'installez pas d'équipements appropriés d'enlèvement d'eau/huile, cela peut entraîner des dommages à la machine ou aux pièces.

TEMPÉRATURE AMBIANTE DE FONCTIONNEMENT

Le compresseur est conçu pour fonctionner dans une température ambiante comprise entre 4,4 °C (40 °F) et 37,8 °C (100 °F). Pour des températures ambiantes inférieures à 4,4 °C (40 °F), l'appareil doit être chauffé à au moins 21,11 °C (70 °F) avant le démarrage.

PROTECTION

▲ AVERTISSEMENT

Le protège-courroie fourni doit être installé sur l'appareil.



▲ AVERTISSEMENT

Ne jamais utiliser le compresseur sans un protège-courroie. Cet appareil peut démarrer automatiquement sans avertissement. Des blessures ou de dommages à la propriété peuvent survenir en entrant en contact avec les pièces mobiles.

Ne jamais utiliser le compresseur

Toutes les pièces mobiles doivent être protégées. Tous les couvercles électriques doivent être installés avant la mise sous tension.

VIDANGE DU RÉSERVOIR

Le condensat doit être évacué du réservoir quotidiennement.

Entretien

Voir le plan d'entretien à la page 14-Fr.

▲ AVERTISSEMENT

Enlever l'étiquette et verrouiller la source d'alimentation puis relâcher la pression du système avant d'essayer d'installer, réparer, déplacer ou procéder à quelque entretien.



Afin de maintenir un fonctionnement efficace du système du compresseur, vérifier le niveau d'huile avant chaque utilisation. La soupape de sûreté ASME

doit également être vérifiée tous les jours (voir la Figure 10). Tirer sur la valve de sécurité. Une fois la pression libérée, la valve de sécurité se ferme. Cette soupape laisse échapper l'air automatiquement si la pression dépasse le maximum préréglé. S'il y a des fuites d'air après la libération de l'anneau, ou la soupape est coincée et ne peut pas être actionnée par l'anneau, la soupape de sûreté ASME doit être remplacée.

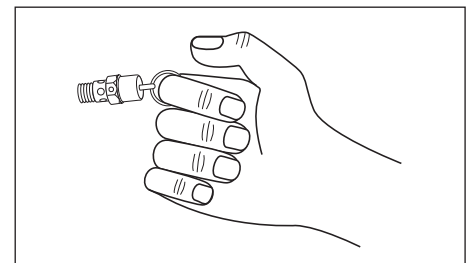

Figure 10 - Soupape de sûreté ASME

▲ AVERTISSEMENT

Ne pas modifier la soupape de sûreté ASME.

RÉSERVOIR

▲ AVERTISSEMENT

Ne jamais tenter de réparer ou de modifier un réservoir ! Le soudage, perçage ou toute autre modification affaiblira le réservoir et entraînera le dommage en raison de rupture ou d'explosion. Toujours remplacer les réservoirs usés, fendus ou endommagés.



AVIS

Purger le liquide du réservoir quotidiennement.

Le réservoir doit être soigneusement inspecté au moins une fois par an. Rechercher les fissures qui se forment près des soudures. Si une fissure est détectée, retirer immédiatement la pression du réservoir et remplacez-le.

CHANGEMENT D'HUILE

▲ AVERTISSEMENT

RISQUE DE BLESSURE !
L'appareil contient des composants en rotation et sous pression. Ne pas essayer de changer l'huile jusqu'à ce que l'appareil soit complètement en arrêt et a été entièrement dépressurisé.

Compresseurs d'air à vis rotative Speedaire® de 15 à 25 HP

Entretien (Suite)

⚠ AVERTISSEMENT

Débrancher, étiqueter et verrouiller la source d'alimentation avant de réparer, déplacer ou d'effectuer toute opération de maintenance.



⚠ AVERTISSEMENT

RISQUE DE BRÛLURE ! Les pièces de l'appareil, l'huile et le bouchon à vis peuvent être plus chauds que 80 °C (175 °F) ! Porter un équipement de protection personnelle !



1. Mettre le système hors tension, afin de l'empêcher d'être remis en marche sans autorisation, et l'amener dans une position horizontale.
2. Dépressuriser le réservoir et le système complètement.
3. Dévisser le bouchon d'huile du col de remplissage à la main.
4. Dévisser soigneusement le bouchon de vidange et recueillir l'huile usée dans un récipient approprié.

⚠ ATTENTION

Éliminer l'huile usagée, le conteneur contaminé de l'huile et les chiffons en accord avec les règlements.

5. Nettoyer la vis de vidange d'huile pour enlever l'huile restante. Serrer le bouchon de drainage à la position d'origine fermée.

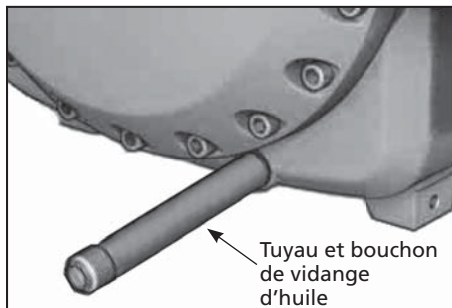

Figure 11 - Drainage d'huile

FILTRE À HUILE

⚠ AVERTISSEMENT

RISQUE DE BLESSURE !

L'appareil contient des composants en rotation et sous pression. Ne pas essayer de changer l'huile jusqu'à ce que l'appareil soit complètement en arrêt et a été entièrement dépressurisé.

⚠ AVERTISSEMENT

RISQUE DE BRÛLURE ! Les pièces de l'appareil, l'huile et le bouchon à vis peuvent être plus chauds que 80 °C (175 °F) ! Porter un équipement de protection personnelle !



REMARQUE : Remplacer le filtre à huile à chaque vidange.

1. Éteindre le système de compresseur à vis et l'empêcher d'être remis en marche sans autorisation.
2. Dépressuriser complètement le circuit.
3. Retirer la cartouche du filtre à huile avec un outil approprié, par exemple une clé à sangle de filtre d'huile.

⚠ ATTENTION

Éliminer l'ancienne cartouche de filtre à huile conformément à la réglementation en vigueur.

4. Huiler le joint de la nouvelle cartouche de filtre à huile avec de l'huile de même type que l'huile dans l'extrémité d'air.
5. Le nouveau filtre à huile doit être tenu verticalement et rempli avec de l'huile de même type d'huile que dans le module compresseur avant d'être vissé.
6. Visser la nouvelle cartouche d'huile sur le multi bloc et serrer à la main. Aucun outil n'est nécessaire.
7. Allumer le système.
8. L'étanchéité du filtre à huile doit être vérifiée avec le système en cours de fonctionnement.
9. Vérifier le niveau d'huile tel qu'expliqué précédemment et faire déborder à nouveau la quantité d'huile manquante à son niveau maximum.

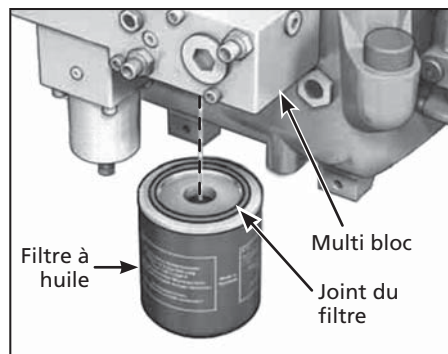

Figure 12 - Filtre à huile

ÉLÉMENT DE SÉPARATION D'AIR-HUILE

⚠ AVERTISSEMENT

RISQUE DE BLESSURE !

L'appareil contient des composants en rotation et sous pression. Ne pas essayer de changer l'huile jusqu'à ce que l'appareil soit complètement en arrêt et a été entièrement dépressurisé.

⚠ AVERTISSEMENT

RISQUE DE BRÛLURE ! Les pièces de l'appareil, l'huile et le bouchon à vis peuvent être plus chauds que 80 °C (175 °F) ! Porter un équipement de protection personnelle !



⚠ ATTENTION

Une admission d'air très sale ou une huile de moindre qualité provoque des salissures de la cartouche, ce qui peut entraîner la nécessité d'un remplacement prématuré.

1. Éteindre le système de compresseur à vis et empêcher-le d'être remis en marche sans autorisation.
2. Dévisser l'élément de séparation d'air-huile avec un outil approprié, par exemple une clé à sangle de filtre d'huile.

⚠ ATTENTION

Éliminer l'huile usagée, le conteneur contaminé d'huile et les chiffons en accord avec les règlements.

3. Huiler le joint sur le nouvel élément de séparation air-huile avec l'huile du même type que l'huile dans le module du compresseur à vis compact.

Modèles SDR4RS22, SDR4RS23, SDR4RS24, SDR4RS25, SDR4RS26, SDR4RS27, SDR4RS28, SDR4RS29, SDR4RS30, SDR4RS31, SDR4RS32, et SDR4RS33

Entretien (Suite)

- Serrer le nouvel élément de séparation air-huile à la main. Aucun outil n'est nécessaire.
- Allumer le système du compresseur.
- L'élément de séparation air-huile doit être vérifié pour des fuites avec le système en cours de fonctionnement.

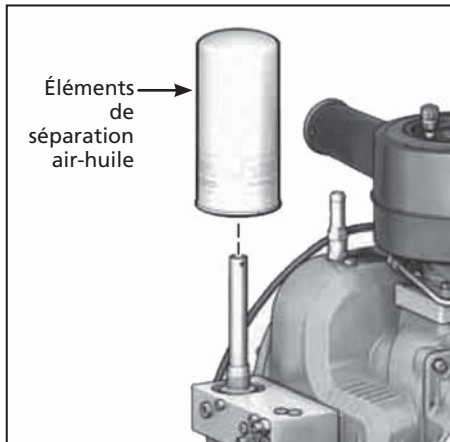

Figure 13 - Élément de séparation air-huile

REPLISSAGE AVEC D'HUILE

ATTENTION Assurer-vous d'utiliser l'huile recommandée. Ajouter de l'huile de même type que l'huile du même fabricant. Le passage à un autre type d'huile peut exiger le rinçage du compresseur à vis.

REMARQUE : Remplacer le filtre à huile à chaque vidange.

- Arrêter le système, l'empêcher d'être rallumé sans autorisation.
- Par le biais du col de remplissage du réservoir de séparation, ajouter de l'huile jusqu'au niveau maximum et réinsérer le bouchon à vis, tourner fermement à la main sur le col de remplissage.
- Allumer le compresseur à vis et le permettre de fonctionner pendant environ trois minutes.
- Éteindre le compresseur à vis et empêcher-le d'être remis en marche sans autorisation.

- Faire déborder l'huile jusqu'au niveau maximum.
- Allumer le compresseur à vis et revenir à une utilisation normale.

FILTRE D'ENTRÉE D'AIR

AVERTISSEMENT Ne retirer pas le boîtier du filtre à air ou effectuer un entretien avec de la pression dans l'extrémité air ou dans le réservoir à pression d'air.

Ne jamais faire fonctionner la pompe du compresseur sans filtre d'admission d'air ou avec un filtre d'admission d'air obstrué. L'élément de filtre à air doit également être vérifié tous les mois (voir la Figure 14). Faire fonctionner le compresseur avec un filtre sale peut entraîner une consommation d'huile élevée et augmenter la contamination dans l'air d'évacuation. Si le filtre à air est sale, il doit être remplacé.

En cas d'admission d'air très sale, remplacer et vérifier plus fréquemment.

ATTENTION Les particules de saleté et la poussière ne doivent pas entrer dans l'entrée d'air du module du compresseur. La prise d'air doit être propre et bien entretenu.

ATTENTION Il n'est pas permis de nettoyer l'élément filtrant ; l'élément filtrant doit toujours être remplacé ! Disposer l'ancien élément filtrant d'air selon les règlements locaux.

- Éteindre le système de compresseur à vis et empêcher-le d'être remis en marche sans autorisation.
- Dévisser l'écrou à oreilles et retirer le couvercle du filtre.
- Retirer l'ancien élément filtrant.
- Retirer soigneusement la poussière du boîtier du filtre.
- Insérer le nouveau filtre dans le boîtier du filtre.
- Installer le couvercle du filtre, assurant un positionnement correct pendant l'assemblage.
- Serrer l'écrou à oreilles.
- Allumer le système.

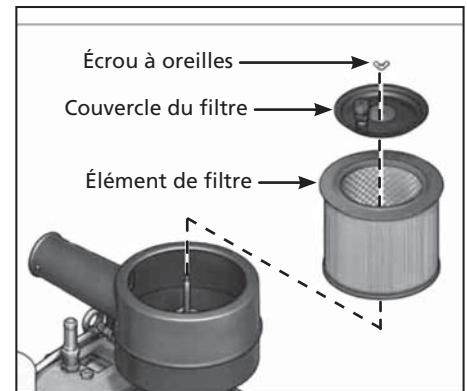

Figure 14 - Filtre d'admission d'air

REFROIDISSEUR D'HUILE

Hebdomadairement, vérifier le refroidisseur d'huile pour s'assurer que tous les raccords sont sûrs et serrés. Nettoyer toutes les accumulations de saleté, de poussière et autres.

COMPOSANTS

Couper toute alimentation et nettoyer l'extrémité air, le moteur, les pales du ventilateur, conduites d'air, refroidisseur d'huile et le réservoir sur une base mensuelle.

COURROIES

AVERTISSEMENT Verrouiller et étiqueter l'alimentation puis relâcher toute la pression du réservoir pour éviter tout mouvement inattendu de l'appareil.

Vérifier la tension de la courroie tous les 3 mois. Régler la tension de la courroie pour permettre une déviation de 9.52 mm (3/8 pouce) avec une pression du pouce normal. Aussi, aligner les courroies à l'aide d'une règle de vérification contre le visage des poulies de manière à toucher la jante sur les deux côtés du visage. Les courroies doivent être parallèles à cette règle de vérification.

Les fentes dans la plaque d'embase pour permettent le coulissement d'avant en arrière du moteur pour régler la tension des courroies.

Compresseurs d'air à vis rotative Speedaire® de 15 à 25 HP

PROGRAMME D'ENTRETIEN

Le tableau suivant donne un aperçu de l'entretien du compresseur à vis en fonction des heures de fonctionnement.

Programme d'entretien (heures de fonctionnement)	Travail de maintenance
Avant de commencer	<ol style="list-style-type: none"> Vérifier le niveau d'huile dans l'extrémité air. Amorcer l'extrémité air s'il n'a pas été utilisé pendant plus de 12 semaines.
Quotidienne	<ol style="list-style-type: none"> Vérifier les soupapes de sureté. Vider le réservoir pour éliminer l'eau.
À 50 heures de fonctionnement	<ol style="list-style-type: none"> Vérifier le niveau d'huile dans l'extrémité air. Serrer tous les raccords de tuyauterie à vis et raccords borne à serrage sous tête de vis électriques, vérifiez les autres raccords pour une parfaite assise.
Toutes les 100 heures de fonctionnement	<ol style="list-style-type: none"> Vérifier le niveau d'huile à l'extrémité d'air, faire déborder si l'huile est faible. Écouter les bruits de fonctionnement anormaux pendant le fonctionnement. <p>⚠ AVERTISSEMENT <i>Éteindre immédiatement l'appareil, localiser le problème et faire réparer. Un bruit anormal peut indiquer une situation potentiellement dangereuse.</i></p> Vérifier toutes les conduites, les tuyaux flexibles et les raccords à vis pour les fuites et les dommages visibles de l'extérieur. <p>⚠ AVERTISSEMENT <i>RISQUE DE BLESSURE ! Réparer les fuites et les dommages immédiatement ! Il n'est pas autorisé de réparer les tuyaux hydrauliques.</i></p>
Chaque mois (demande normale)	<ol style="list-style-type: none"> Vérifier l'élément de filtre à air.
Tous les 3 mois (demande normale)	<ol style="list-style-type: none"> Vérifier la tension de la courroie.
Toutes les 2000 heures de fonctionnement ou 1 an, selon la première éventualité	<ol style="list-style-type: none"> Changer l'élément de séparation d'air-huile. Effectuer une vidange d'huile. Changement du filtre à huile. Remplacer l'élément filtrant dans le filtre d'admission d'air. Vérifier s'il y a des fuites. Nettoyer le système Vérifier les courroies (remplacer au besoin). Inspecter les tuyaux flexibles.
Tous les 6 ans avec une demande normale	<p>Remplacer les conduites flexibles.</p> <p>⚠ AVERTISSEMENT <i>Il n'est pas permis de réparer les conduites flexibles. Les conduites flexibles DOIVENT être remplacées.</i></p>

Modèles SDR4RS22, SDR4RS23, SDR4RS24, SDR4RS25, SDR4RS26, SDR4RS27, SDR4RS28, SDR4RS29, SDR4RS30, SDR4RS31, SDR4RS32, et SDR4RS33

Guide de Dépannage

SYMPTÔME	CAUSE(S) POSSIBLE(S)	MESURES CORRECTIVES
L'appareil ne démarre pas - le moteur ne fait aucun bruit	<ol style="list-style-type: none"> 1. Puissance insuffisante au compresseur 2. L'appareil est câblé incorrectement 3. Mauvaise tension fournie à l'appareil 4. Les raccords électriques sont desserrés 5. Câblage de mauvaise taille 6. Fusible grillé et/ou disjoncteur déclenché 7. Surcharge de démarrage déclenché 	<ol style="list-style-type: none"> 1. La source électrique du compresseur est une tension incorrecte, une taille de câblage insuffisante pour supporter la charge, la boîte de fusibles ou la boîte du disjoncteur qui n'est pas suffisante pour mener les exigences de charge du compresseur. 2. Tout câblage autre que ce qui est indiqué dans le manuel pourrait causer un dysfonctionnement (voir la section Câblage). 3. Assurez-vous que la tension soit correcte avec le câblage du moteur (voir la section Câblage). 4. Le système électrique doit être vérifié par un électricien certifié. Les fils d'entrée et les raccords électriques du compresseur doivent être vérifiés. Les raccords desserrés provoqueront des dysfonctionnements. 5. Vérifier que la taille du fil est conçue pour le courant du compresseur. Les codes d'état et locaux varient largement et doivent être vérifiés avant l'installation. 6. Le disjoncteur et les fusibles requis pour cet appareil doivent être temporisés. Un disjoncteur déclenché ou un fusible grillé peut indiquer un court circuit à la masse, une consommation de courant élevée, un câblage incorrect, un fusible incorrect ou la taille du disjoncteur incorrecte. Ceci doit être évalué par un centre de service ou par un électricien certifié. 7. Vérifier et régler si nécessaire. S'il y a un déclenchement de surcharge après la réinitialisation initiale, reportez-vous à la section du manuel qui traite cette question.
L'appareil démarre, mais ne fonctionne pas à pleine vitesse	<ol style="list-style-type: none"> 1. Puissance insuffisante au compresseur 2. Raccords électriques desserrés 	<ol style="list-style-type: none"> 1. A source électrique du compresseur est une tension incorrecte, une taille de câblage insuffisante pour supporter la charge, la boîte de fusibles ou la boîte du disjoncteur qui n'est pas suffisante pour mener les exigences de charge du compresseur. 2. Le système électrique en entier doit être vérifié par un électricien certifié. Les fils et les raccords électriques entrants du compresseur doivent être vérifiés. Les raccords desserrés provoqueront des dysfonctionnements.
L'appareil ne crée pas d'air du tout ou très peu	<ol style="list-style-type: none"> 1. Robinet de vidange ouvert 2. Fuite d'air 3. Une alimentation limitée ou bloquée 	<ol style="list-style-type: none"> 1. Assurez-vous que le robinet de vidange au fond de la cuve soit fermé. 2. Vérifier l'étanchéité de l'ensemble du système, y compris le compresseur et toute tuyauterie attachée au compresseur 3. Assurez-vous que l'alimentation d'air du compresseur ne soit pas bloquée en aucune manière.
Appareil bruyant pendant le fonctionnement	<ol style="list-style-type: none"> 1. Dommage au compresseur 2. Fixations desserrées 3. Poulies ou ceintures desserrées 	<ol style="list-style-type: none"> 1. Vérifier pour s'assurer que le compresseur n'a pas été endommagé pendant l'expédition ou l'installation. Assurez-vous que le protège-courroie n'a pas été endommagé. Le protège-courroie ne doit pas être en contact avec le volant ou la poulie. 2. Vérifier tous les boulons et écrous pour s'assurer qu'ils n'ont pas été desserrés pendant le transport. 3. Vérifier pour s'assurer que la poulie et le volant sont bien serrés.
Fumée d'huile à partir de la prise d'alimentation pendant l'arrêt	Ceci est normal	<p>Une petite quantité d'huile peut être libérée avec l'air à haute pression qui circule à travers le filtre à air.</p> <p>AVERTISSEMENT <i>Ne pas retirer le boîtier du filtre à air ou effectuer un entretien avec de la pression dans l'extrémité air ou dans le réservoir à pression d'air.</i></p>

Commandez les pièces détachées en appelant gratuitement 1-800-543-6400

24 heures par jour – 365 jours par an

S'il vous plaît fournir l'information suivante :

- Numéro de modèle
- Numéro de série (s'il y en a un)
- Description de la pièce et son numéro
 comme montré sur la liste de pièces

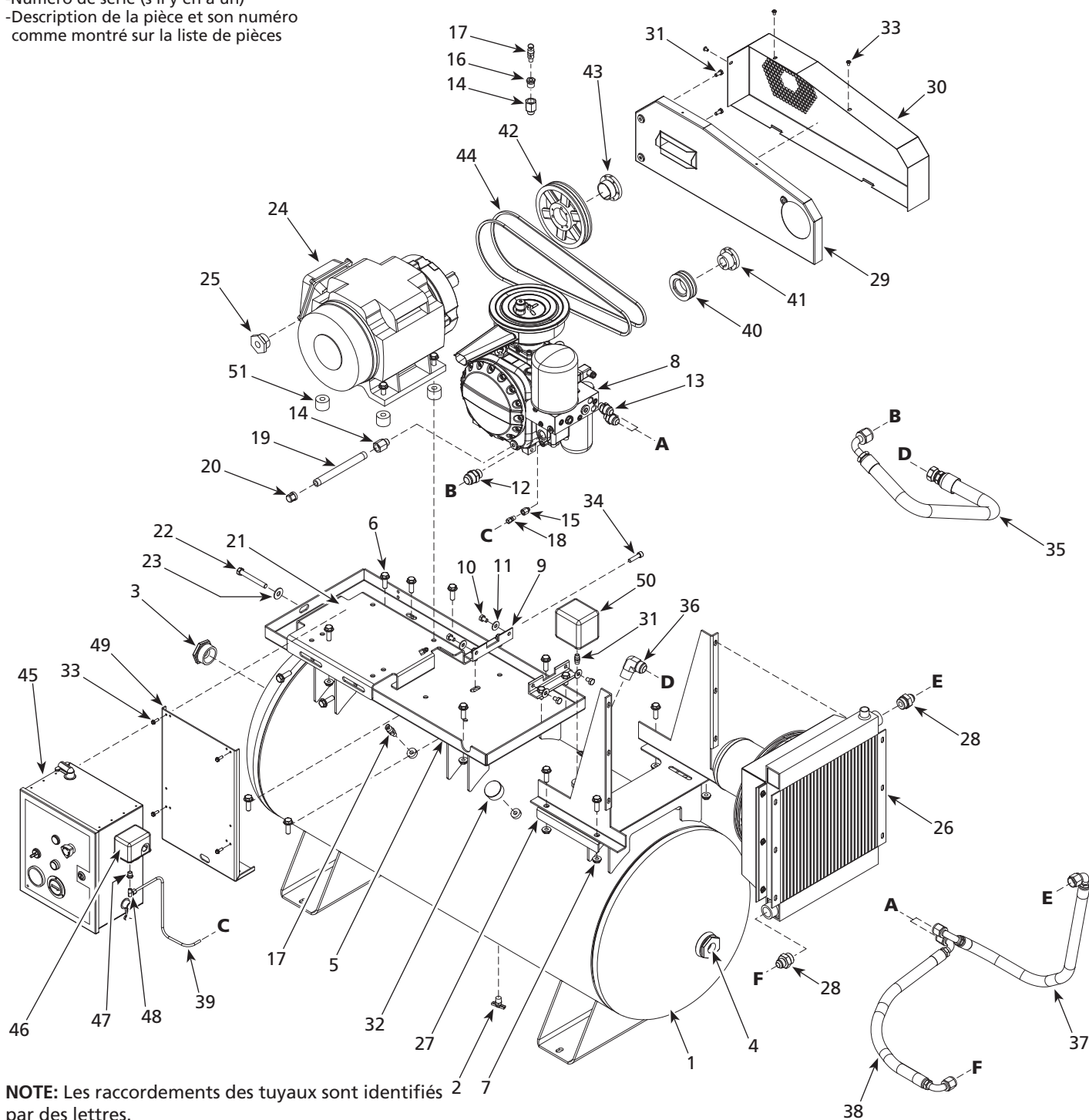

NOTE: Les raccordements des tuyaux sont identifiés par des lettres.
 Par exemple : l'extrémité du tuyau A se branche dans le raccord A.

Figure 15 - Illustration de pièces de réparation pour les compresseurs à vis rotative de 15 à 25 HP

FRANÇAIS

Modèles SDR4RS22, SDR4RS23, SDR4RS24, SDR4RS25, SDR4RS26, SDR4RS27, SDR4RS28, SDR4RS29, SDR4RS30, SDR4RS31, SDR4RS32, et SDR4RS33

N° de réf.	Description	SDR4RS22	SDR4RS26	SDR4RS30	Qté.	
		SDR4RS23	SDR4RS27	SDR4RS31		
		SDR4RS24	SDR4RS28	SDR4RS32		
		SDR4RS25	SDR4RS29	SDR4RS33		
1	Assemblage du réservoir - 454,2 litres	AR066900CG	AR066900CG	AR066900CG	1	
2	Robinet de purge	ST127700AV	ST127700AV	ST127700AV	1	
3	Bouchon de joint torique 2 po NPT	PG201001AV	PG201001AV	PG201001AV	1	
4	Réducteur de joint torique 2 po x 1 po	PG201003AV	PG201003AV	PG201003AV	1	
5	Plaque de base	BA118700AJ	BA118700AJ	BA118700AJ	1	
6	Vis de bride 1/2 - 13 x 1-1/2 po	ST171303AV	ST171303AV	ST171303AV	20	
7	Bride à face striée 1/2 po - 13 d'écrou	ST116202AV	ST116202AV	ST116202AV	16	
8	Extrémité de l'air	CS020000AV	CS020000AV	CS020000AV	1	
9	Pied de pompe	BA118900AV	BA118900AV	BA118900AV	2	
10	Vis d'assemblage à tête creuse M10 - 1.5 x 16mm	ST116110AV	ST116110AV	ST116110AV	4	
11	Rondelle ressort dentée externe 10mm	ST203101AV	ST203101AV	ST203101AV	1	
12	Raccord BSPP - JIC	ST201200AV	ST201200AV	ST201200AV	1	
13	Raccord BSPP - JIC	ST201400AV	ST201400AV	ST201400AV	2	
14	Raccord 1/2 BSPP - NPT	ST201500AV	ST201500AV	ST201500AV	2	
15	Raccord 1/8 BSPP - NPT	ST201501AV	ST201501AV	ST201501AV	1	
16	Douille de réducteur 1/2 - 14 x 1/4 - 18	ST071428AV	ST071428AV	ST071428AV	1	
17	Soupape de sûreté 1379 kPa	V-209000AV	V-209000AV	V-209000AV	2	
18	Connecteur de compression 1/4 po	ST011701AV	ST011701AV	ST011701AV	1	
19	Mamelon 1/2 - 14 x 8 po	ST070399AV	ST070399AV	ST070399AV	1	
20	Bouchon de tube 1/2 po	ST120802AV	ST120802AV	ST120802AV	1	
21	Socle de moteur ajustable	BA121300AV	BA119500AV	BA119500AV	1	
22	Vis d'assemblage à six pans creux 1/2 - 13 x 4,0 po	ST070652AV	ST070652AV	ST070652AV	1	
23	Rondelle plate 7/16 po	ST070916AV	ST070916AV	ST070916AV	1	
24	Motor	Voir le tableau sur le contacteur et la surcharge à la page 25			1	
25	Bouchon de joint torique 1-1/2 po x 1/2 po	PG150006AV	PG150006AV	PG150006AV	1	
26	Ensemble de refroidisseur d'huile	Voir le tableau sur le contacteur et la surcharge à la page 25			1	
27	Plaque de montage de refroidisseur d'huile	BA120900AV	BA120900AV	BA121000AV	1	
28	Raccord de connexion du tuyau du refroidisseur d'huile	ST201100AV	ST201100AV	ST201101AV	2	
29	Carter de courroie arrière	BG224601AV	BG224601AV	BG224601AV	1	
30	Carter de courroie avant	BG224700AV	BG224700AV	BG224700AV	1	
31	Mamelon en acier 1/4 po - 18 NPT	HF002401AV	HF002401AV	HF002401AV	1	
32	Manomètre 2069 kPa	GA031901AV	GA031901AV	GA031901AV	1	
33	Vis 1/4 - 20 x 3/4 po	ST074415AV	ST074415AV	ST074415AV	3	
34	Vis d'assemblage à tête creuse M10 - 1.5 x 12mm	ST116109AV	ST116109AV	ST116109AV	1	
35	Ensemble de tuyau de diam. int. 1 po de sortie d'air	CS001400AV	CS001400AV	CS001400AV	1	
36	Coude NPT - JIC	ST201300AV	ST201300AV	ST201300AV	1	
37	Tuyau de diam. int. 3/4 po de sortie d'huile	CS002400AV	CS002400AV	CS002400AV	1	
38	Tuyau de diam. int. 3/4 po d'entrée d'huile	CS002500AV	CS002500AV	CS002500AV	1	
39	Tube en cuivre de 1/4 po pour haute pression	CS004200AP	CS004200AP	CS004200AP	1	
40	Poulie - extrémité d'air	PU018202AV	PU018202AV	PU018202AV	1	
41	Douille - extrémité d'air	PU018298AV	PU018298AV	PU018298AV	1	
42	Poulie - moteur	PU018208AV	PU018212AV	PU018213AV	1	
43	Douille - moteur	PU018295AV	PU018296AV	PU018296AV	1	
44	Courroie	BT014000AV	BT014000AV	BT014100AV	2	
45	Ensemble de coffret électrique de commande	Pas disponible	Pas disponible	Pas disponible	1	
46	Pressostat UL 1207 - 931	CW207561AV	CW207561AV	CW207561AV	1	
47	Douille de réducteur de tube 1/4 - 18 x 1/8 - 27	ST071407AV	ST071407AV	ST071407AV	1	
48	Coude de compression	ST015500AV	ST015500AV	ST015500AV	1	
49	Support de coffret électrique	BA121700AV	BA121700AV	BA121700AV	1	
50	Pressostat carré en D 1034 - 896 kPa	CW219600AV	CW219600AV	CW219600AV	1	
51	Entretoises (15 unités HP seulement)	TX032800AV	--	--	4	

Commandez les pièces détachées en appelant gratuitement 1-800-543-6400

24 heures par jour – 365 jours par an

S'il vous plaît fournir l'information suivante :

- Numéro de modèle
- Numéro de série (s'il y en a un)
- Description de la pièce et son numéro
comme montré sur la liste de pièces

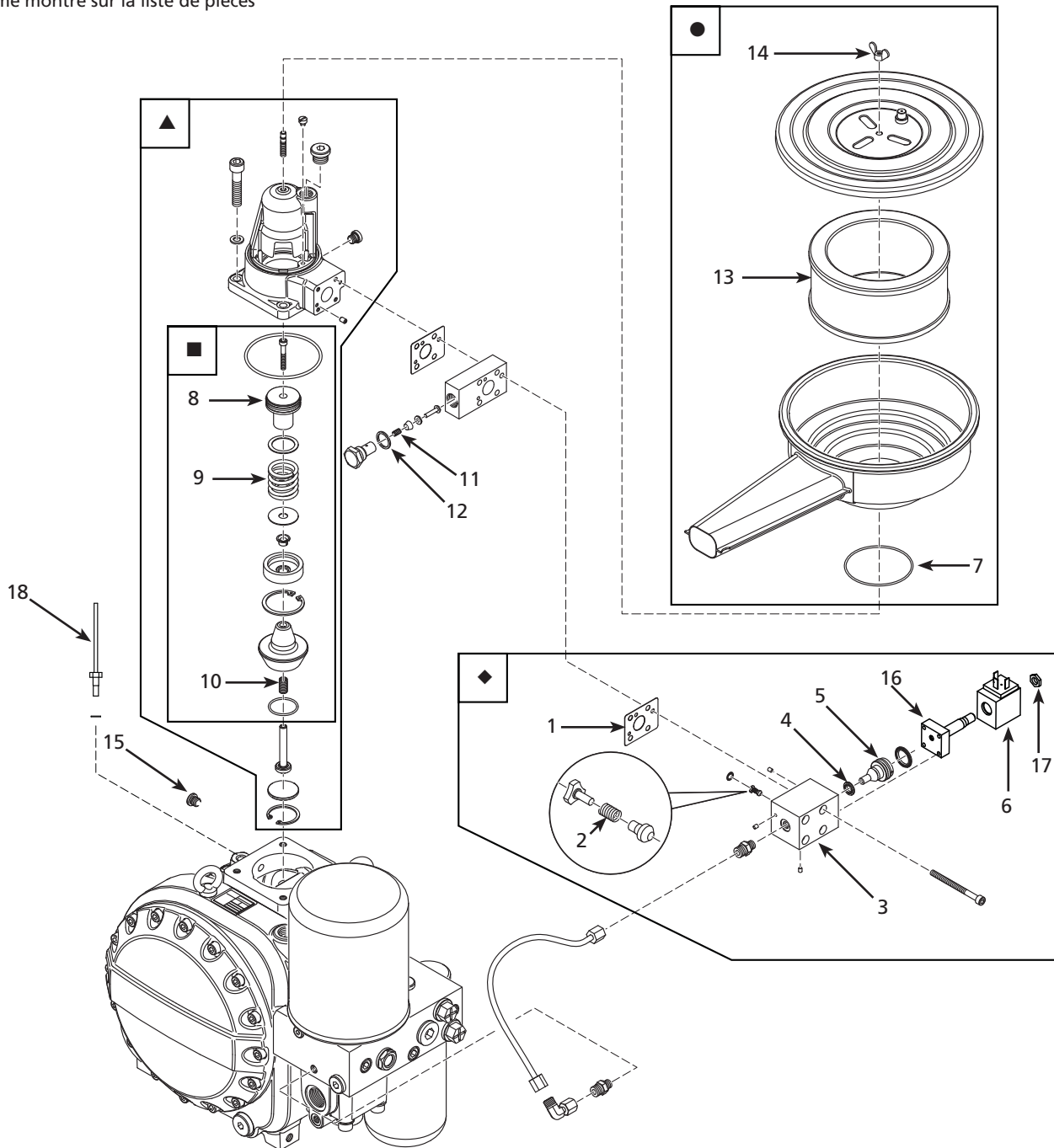

Figure 16 - Illustration de pièces de réparation pour l'assemblage d'admission de la vis rotative de 15 à 25 HP

F
R
A
N
Ç
A
I
S

Modèles SDR4RS22, SDR4RS23, SDR4RS24, SDR4RS25, SDR4RS26, SDR4RS27, SDR4RS28, SDR4RS29, SDR4RS30, SDR4RS31, SDR4RS32, et SDR4RS33

Liste de Pièces de Rechange

N° de réf.	Description	N° de pièce	Qté.
1	Joint plat	CS901700AV ◆	1
2	Ressort	CS901800AV ◆	1
3	Soupape de contrôle	CS901900AV ◆	1
4	Joint d'étanchéité	CS902000AV ◆	1
5	Soupape de piston	CS902100AV ◆	1
6	Bobine de l'électrovanne	CS009300AV	1
7	Joint torique 74 x 2.5	CS902300AV ●	1
8	Piston	▲ ■	1
9	Ressort de presse à vis	▲ ■	1
10	Ressort	▲ ■	1
11	Ressort de presse à vis	CS903000AV	1
12	Joint d'étanchéité A17 x 21 x 1,5	CS903100AV	1
13	Élément du filtre d'air	CS002600AV ● ▼	1
14	Écrou à oreilles	CS903600AV ●	1
15	Vis de rebouchage d'entrée	CS903900AV	1
16	Vanne de contrôle d'entrée	CS009400AV	1
17	Contre-écrou G1/8	CS009500AV	1
18	Interrupteur thermostatique	CS912900AV	1

NÉCESSAIRES DE PIÈCES DE RECHANGE

▲	Soupape d'admission - complète	CS904100AV
■	Soupape d'admission - trousse de remise à neuf	CS904200AV
●	Ensemble de filtre de prise d'air	CS904000AV
◆	Bloc de commande EMC	CS904300AV
▼	Trousse d'entretien annuel (comprend trois gallons d'huile, l'élément du filtre à air [page 19], l'élément du filtre à huile [page 21] et le séparateur air-huile [page 21])	CS913800AJ

Commandez les pièces détachées en appelant gratuitement 1-800-543-6400

24 heures par jour – 365 jours par an

S'il vous plaît fournir l'information suivante :

- Numéro de modèle
- Numéro de série (s'il y en a un)
- Description de la pièce et son numéro
comme montré sur la liste de pièces

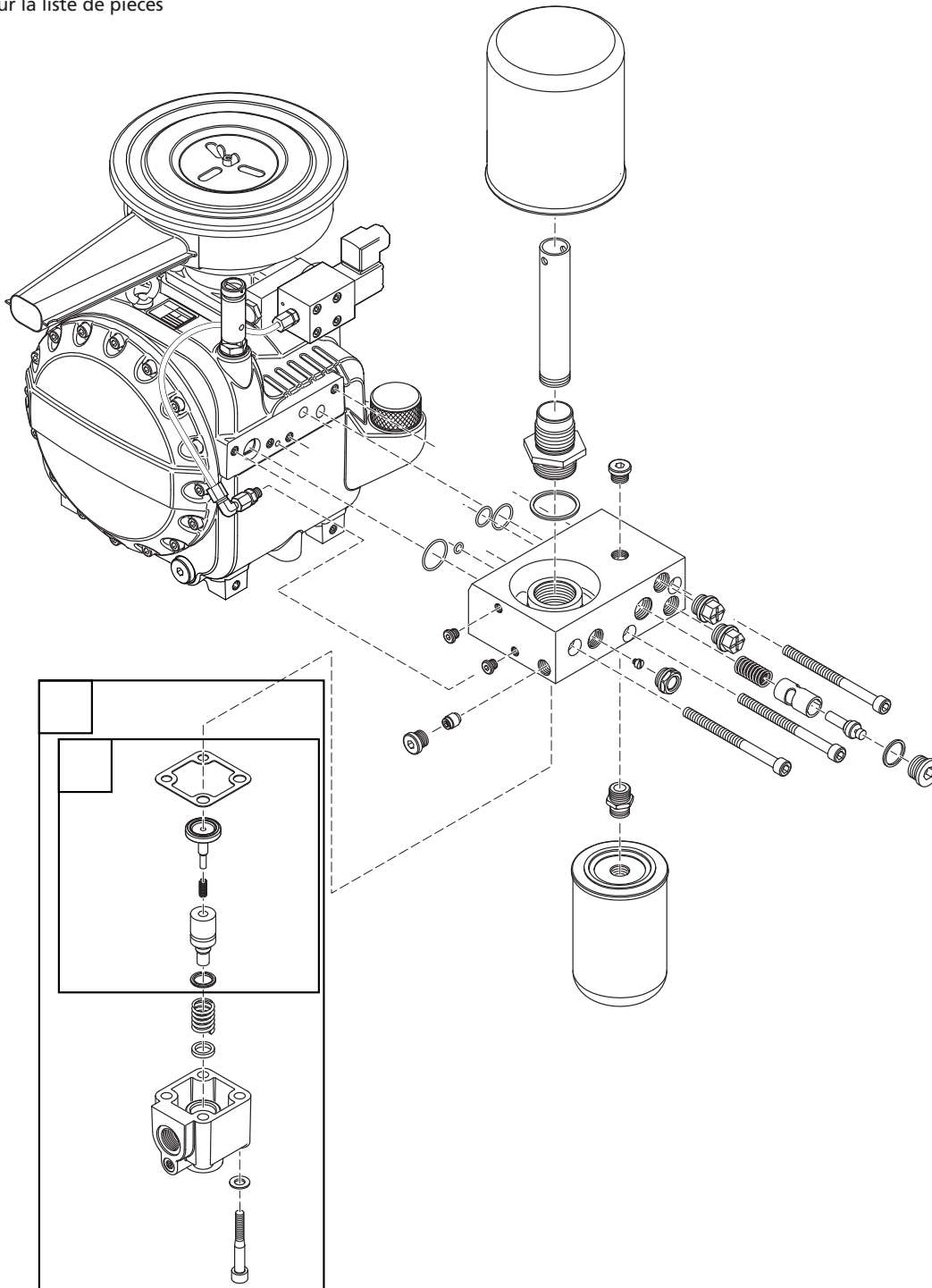

Figure 17 - Illustration de pièces de réparation pour l'assemblage du collecteur de la vis rotative de 15 à 25 HP

Modèles SDR4RS22, SDR4RS23, SDR4RS24, SDR4RS25, SDR4RS26, SDR4RS27, SDR4RS28, SDR4RS29, SDR4RS30, SDR4RS31, SDR4RS32, et SDR4RS33

Liste de Pièces de Rechange

N° de réf.	Description	N° de pièce	Qté.
1	Anneau d'étanchéité	--	1
2	Joint torique 24.00X2.00	--	1
3	Joint torique 18.00X2.00	CS900200AV	1
4	Joint torique 8.00X2.00	CS900300AV	1
5	Joint torique 30x2	CS902900AV	1
6	Flat gasket	CS901000AV ▲ ■	1
7	Gasket	CS901400AV ▲ ■	1
8	Check valve	--	1
9	Screwed press ring	CS900500AV	1
10	Thermo valve socket	--	1
11	Thermostat, 83° C	CS900700AV	1
12	Sealing ring	--	1
13	Sight glass	CS900900AV	1
14	Valve piston	CS901100AV ▲ ■	1
15	Pressure ring	CS901200AV ▲ ■	1
16	Piston	CS901300AV ▲ ■	1
17	Spring	CS901500AV ▲	1
18	Ring	CS901600AV ▲	1
19	Oil filter element	CS001700AV	1
20	Air-oil separator	CS001600AV	1
21	Oil fill plug	CS903700AV	1

NÉCESSAIRES DE PIÈCES DE RECHANGE

▲	Minimum pressure valve - complete	CS904500AV
■	Minimum pressure valve - rebuilt kit	CS904400AV
▼	Trousse d'entretien annuel (comprend trois gallons d'huile, l'élément du filtre à air [page 19], l'élément du filtre à huile [page 21] et le séparateur air-huile [page 21])	CS913800AJ
--	Pas disponible	

Commandez les pièces détachées en appelant gratuitement 1-800-543-6400

24 heures par jour – 365 jours par an

S'il vous plaît fournir l'information suivante :

- Numéro de modèle
- Numéro de série (s'il y en a un)
- Description de la pièce et son numéro comme montré sur la liste de pièces

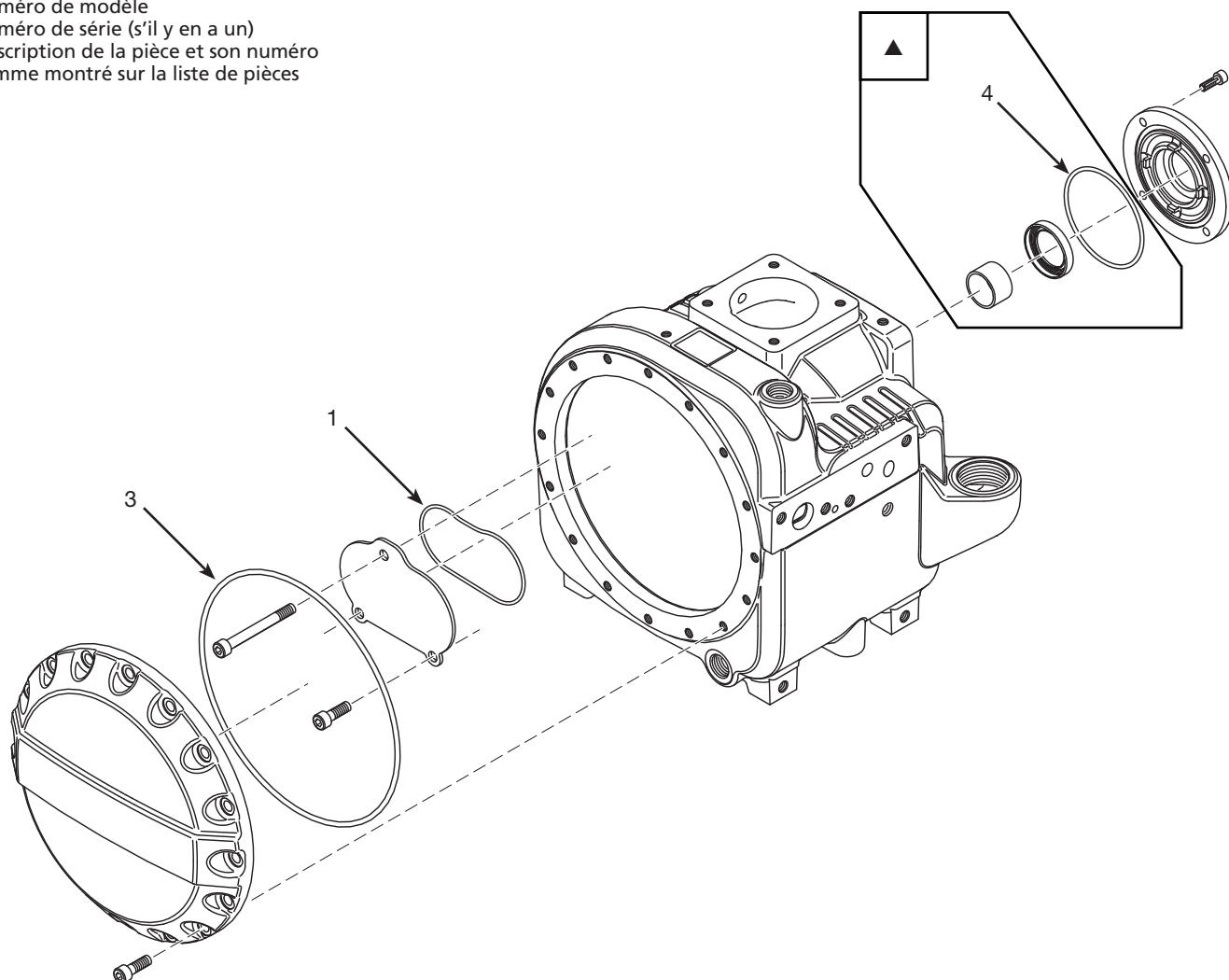

Figure 18 - Illustration de pièces de réparation pour l'assemblage du carter de moteur de la vis rotative de 15 à 25 HP

Liste de Pièces de Rechange

N° de réf.	Description	N° de pièce	Qté.
1	Joint torique 92 x 2.5	--	1
2	Joint torique 12 x 3 (Pas indiqué)	CS903300AV	1
3	Joint torique 215 x 4.00	--	1
4	Joint torique 82 x 3	CS903500AV ▲	1
NÉCESSAIRES DE PIÈCES DE RECHANGE			
▲	Trousse de joint d'étanchéité	CS904600AV	
--	Pas disponible		

Commandez les pièces détachées en appelant gratuitement 1-800-543-6400

24 heures par jour – 365 jours par an

S'il vous plaît fournir l'information suivante :

- Numéro de modèle
- Numéro de série (s'il y en a un)
- Description de la pièce et son numéro comme montré sur la liste de pièces

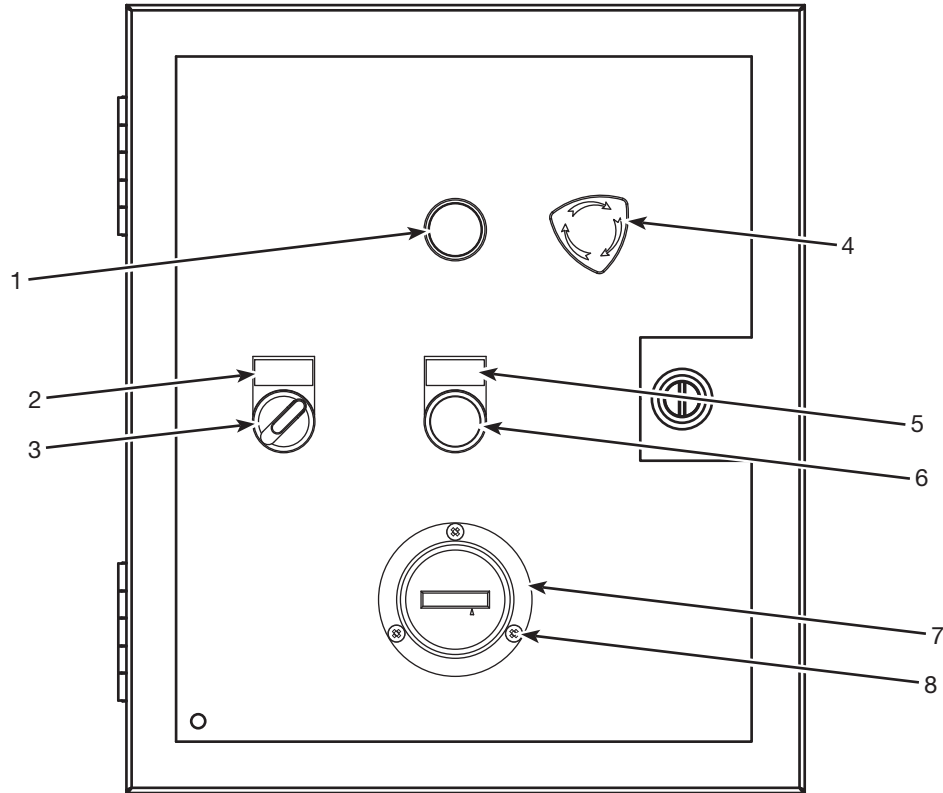

Figure 19 - Illustration de pièces de réparation pour l'assemblage de la porte de la boîte de commande de la vis rotative de 15 à 25 HP

Liste de Pièces de Rechange

N° de réf.	Description	N° de pièce	Qté.
1	Voyant d'alimentation (BLANC)	CS912400AV	1
2	Décalque de interrupteur MARCHE/ARRÊT	CS912700AV	1
3	Interrupteur MARCHE/ARRÊT [Allumé lorsqu'il est en position MARCHE (VERT)]	CS912300AV	1
4	Assemblée d'arrêt d'urgence (E-Stop)	CS000800AJ	1
5	Décalque de température haute/haute pression voyant	CS912800AV	1
6	Température haute/haute pression voyant lumineux et la réinitialisation (ROUGE)	CS912500AV	1
7	Totalisateur d'heures	CS912200AV	1
8	Vis	CS912600AV	3

Commandez les pièces détachées en appelant gratuitement 1-800-543-6400

24 heures par jour – 365 jours par an

S'il vous plaît fournir l'information suivante :

- Numéro de modèle
- Numéro de série (s'il y en a un)
- Description de la pièce et son numéro
comme montré sur la liste de pièces

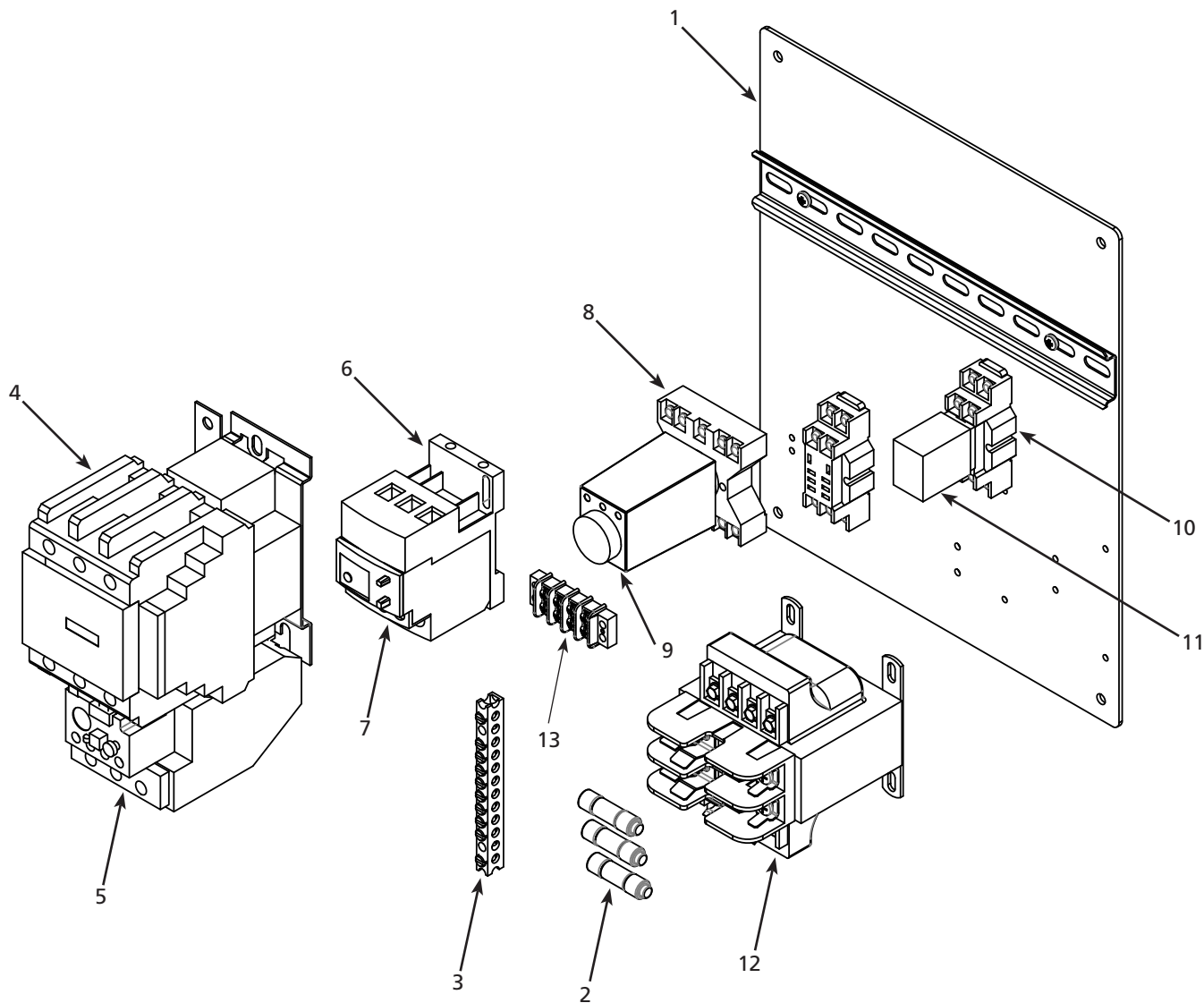

F
R
A
N
Ç
A
I
S

Figure 20 - Illustration de pièces de réparation pour l'assemblage du sous-panneau de la vis rotative de 15 à 25 HP

Modèles SDR4RS22, SDR4RS23, SDR4RS24, SDR4RS25, SDR4RS26, SDR4RS27, SDR4RS28, SDR4RS29, SDR4RS30, SDR4RS31, SDR4RS32, et SDR4RS33

Liste de Pièces de Rechange

N° de réf.	Description	N° de pièce	Qté.
1	Plaque de panneau inférieur pour boîte de 14 x 12	CS003100AV	1
2	Fusible temporisé (2 A)	JP007707AV	3
3	Barre de mise à la terre / neutre	CS001800AV	1
4	Équipement de démarrage à contacteurs	Voir le tableau	1
5	Relais de surcharge	Voir le tableau	1
6	Socle de relais de surcharge	PE000645AV	1
7	Relais de surcharge du moteur à ventilateur	Voir le tableau	1
8	Relais de socle	CS000300AV	1
9	Relais de minuterie	CS000200AV	1
10	Socle de douille de relais à 8 broches	CS000600AV	2
11	Relais	CW217601AV	2
12	Transformateur	CS906100AJ	1
13	Barrette de raccordement	CS220500AV	1

Tableau de contacteur et surcharge

Modèle	HP	Tension	Phasé	Moteur	Contacteur	Numéro de pièce pour les articles suivants :		
						Relais de surcharge	Refroidisseur d'huile	Relais de surcharge du moteur à ventilateur
CS2152	15	208	3	MC034700AV	CS904700AJ	CS905300AJ	CS001100AJ	CS905900AJ
CS2153	15	230	3	MC034700AV	CS904700AJ	CS905300AJ	CS001100AJ	CS905900AJ
CS2154	15	460	3	MC034700AV	CS904800AJ	CS905400AJ	CS001100AJ	CS906000AJ
CS2155	15	575	3	MC038000AV	CS904800AJ	CS905400AJ	CS001100AJ	N/A
CS2202	20	208	3	MC034400AV	CS904900AJ	CS905500AJ	CS001100AJ	CS905900AJ
CS2203	20	230	3	MC034400AV	CS904900AJ	CS905500AJ	CS001100AJ	CS905900AJ
CS2204	20	460	3	MC034400AV	CS905000AJ	CS905600AJ	CS001100AJ	CS906000AJ
CS2205	20	575	3	MC039000AV	CS905000AJ	CS905600AJ	CS001100AJ	N/A
CS2252	25	208	3	MC034600AV	CS905100AJ	CS905700AJ	CS001900AJ	CS905900AJ
CS2253	25	230	3	MC034600AV	CS905100AJ	CS905700AJ	CS001900AJ	CS905900AJ
CS2254	25	460	3	MC034600AV	CS905200AJ	CS905800AJ	CS001900AJ	CS906000AJ
CS2255	25	575	3	MC040000AV	CS905200AJ	CS905800AJ	CS001900AJ	N/A

FRANÇAIS

Compresseurs d'air à vis rotative Speedaire® de 15 à 25 HP

GARANTIE LIMITÉE

GARANTIE LIMITÉE DE UN AN DE DAYTON. LES MODÈLES COMPRESSEURS D'AIR À VIS ROTATIVE DE 15 À 25 HP DE SPEEDAIRE® COUVERTS DANS CE MANUEL SONT GARANTIS À L'UTILISATEUR D'ORIGINE PAR DAYTON ELECTRIC MFG. CO. (DAYTON), CONTRE TOUT DÉFAUT DE FABRICATION OU DE MATÉRIAUX, LORS D'UNE UTILISATION NORMALE, ET CELA PENDANT UN AN APRÈS LA DATE D'ACHAT. TOUTE PIÈCE, DONT LES MATÉRIAUX OU LA MAIN D'OUVRE SERONT JUGÉS DÉFECTUEUX, ET QUI SERA RENVOYÉE PORT PAYÉ, À UN CENTRE DE RÉPARATION AUTORISÉ PAR DAYTON, SERA, À TITRE DE SOLUTION EXCLUSIVE, SOIT RÉPARÉE, SOIT REMPLACÉE PAR DAYTON. POUR LE PROCÉDÉ DE RÉCLAMATION SOUS GARANTIE LIMITÉE, REPORTEZ-VOUS À LA CLAUSE DE « DISPOSITION PROMPTE » CI-DESSOUS. CETTE GARANTIE LIMITÉE DONNE AUX ACHETEURS DES DROITS LÉGAUX SPÉCIFIQUES QUI VARIENT DE JURIDICTION À JURIDICTION.

LIMITES DE RESPONSABILITÉ. LA RESPONSABILITÉ DE DAYTON, DANS LES LIMITES PERMISES PAR LA LOI, POUR LES DOMMAGES INDIRECTS OU FORTUITS EST EXPRESSEMENT DÉNIÉE. DANS TOUS LES CAS LA RESPONSABILITÉ DE DAYTON EST LIMITÉE ET NE DÉPASSERA PAS LA VALEUR DU PRIX D'ACHAT PAYÉ.

DÉSISTEMENT DE GARANTIE. DE DILIGENTS EFFORTS SONT FAITS POUR FOURNIR AVEC PRÉCISION LES INFORMATIONS ET ILLUSTRATIONS DES PRODUITS DÉCRITS DANS CETTE BROCHURE; CEPENDANT, DE TELLES INFORMATIONS ET ILLUSTRATIONS SONT POUR LA SEULE RAISON D'IDENTIFICATION, ET N'EXPRIMENT NI N'IMPLIQUENT QUE LES PRODUITS SONT COMMERCIALISABLES, OU ADAPTABLES À UN BESOIN PARTICULIER, NI QUE CES PRODUITS SONT NÉCESSAIREMENT CONFORMES AUX ILLUSTRATIONS OU DESCRIPTIONS. SAUF POUR CE QUI SUIV, AUCUNE GARANTIE OU AFFIRMATION DE FAIT, ÉNONCÉE OU IMPLICITE, AUTRE QUE CE QUI EST ÉNONCÉ DANS LA « GARANTIE LIMITÉE » CI-DESSUS N'EST FAITE OU AUTORISÉE PAR DAYTON.

Désistement sur les conseils techniques et les recommandations. Peu importe les pratiques ou négociations antérieures ou les usages commerciaux, les ventes n'incluent pas l'offre de conseils techniques ou d'assistance ou encore de conception de système. Dayton n'a aucune obligation ou responsabilité quant aux recommandations non autorisées, aux opinions et aux suggestions relatives au choix, à l'installation ou à l'utilisation des produits.

Conformité du produit. De nombreuses juridictions ont des codes et règlements qui gouvernent les ventes, constructions, installations et/ou utilisations de produits pour certains usages qui peuvent varier par rapport à ceux d'une zone voisine. Bien que Dayton essaie de s'assurer que ses produits s'accordent avec ces codes, Dayton ne peut garantir cet accord, et ne peut être jugée responsable pour la façon dont le produit est installé ou utilisé. Avant l'achat et l'usage d'un produit, revoir les applications de ce produit, ainsi que tous les codes et règlements nationaux et locaux applicables, et s'assurer que le produit, son installation et son usage sont en accord avec eux.

Certains aspects de désistement ne sont pas applicables aux produits pour consommateur; ex : (a) certaines juridictions ne permettent pas l'exclusion ou la limitation des dommages indirects ou fortuits et donc la limitation ou exclusion ci-dessus peut ne pas s'appliquer dans le cas présent; (b) également, certaines juridictions n'autorisent pas de limitations de durée de la garantie implicite, en conséquence, la limitation ci-dessus peut ne pas s'appliquer dans le cas présent; et (c) par force de loi, pendant la période de cette Garantie Limitée, toutes garanties impliquées de commerciabilité ou d'adaptabilité à un besoin particulier applicables aux produits de consommateurs achetés par des consommateurs, peuvent ne pas être exclues ni autrement désistées.

Disposition prompte. Un effort de bonne foi sera fait pour corriger ou ajuster rapidement tout produit prouvé défectueux pendant la période de la garantie limitée. Pour tout produit considéré défectueux pendant la période de garantie limitée, contacter tout d'abord le concessionnaire où l'appareil a été acheté. Le concessionnaire doit donner des instructions supplémentaires. S'il est impossible de résoudre le problème de façon satisfaisante, écrire à Dayton à l'adresse ci-dessous, en indiquant le nom et l'adresse du concessionnaire, la date et le numéro de la facture du concessionnaire, et en décrivant la nature du défaut. Le titre et le risque de perte passent à l'acheteur au moment de la livraison par le transporteur. Si le produit a été endommagé pendant le transport, une réclamation doit être faite auprès du transporteur.

**Fabriqué pour Dayton Electric Mfg. Co.
Lake Forest, Illinois 60045 États-Unis**

