



The Ultimate Portable Garage Air Compressor

Operating Instructions and Parts Manual

WL6701 and WL6703

FRANÇAISE: Page FR-1

ESPAÑOL: Página SP-1



MAKES IT EASY TO DO IT LIKE A PRO

Visit us at **chpower.com**

Table of Contents

Description.....	3	Grounding Instructions	11
Specifications.....	3	Wiring	12
Safety Guidelines	4	Operation	12
Safety Symbols	4	Lubrication	12
Important Safety Information.....	4	ASME Safety Valve	13
Instructions Pertaining to a Risk of Fire, Electric Shock, or Injury to Persons	4	Click-To-Set Regulator Knob.....	13
California Proposition 65	4	Reassembly.....	13
General	4	Outlet (Tool) Pressure Gauge	13
Work Area.....	5	Tank Pressure Gauge.....	13
Personal Safety	5	Storage Top	13
Electrical Safety.....	5	Rapid Inflation Technology™ (RIT) .	14
Use and Care	5	To Use Compressor For Inflation: ...	14
Spraying Precautions	6	To Use Compressor For Air Tool Usage:.....	14
Air Source.....	6	End of Operation/Storage	14
Service.....	6	Maintenance	15
Unpacking	7	ASME Safety Valve	15
Contents in the Carton	7	Drain Tank.....	15
Additional Items not Included	7	Cleaning	15
Glossary.....	8	Air Filter	16
Getting To Know Your Compressor.....	9	Lubrication	16
Unpacking	9	Thermal Overload Protector	16
Recommended Uses for this Compressor	9	Torque Requirements	16
Tool Recommendation for this Compressor	9	Technical Service	16
Assembly.....	10	Service Record.....	17
Tools Required for Assembly.....	10	Troubleshooting Guide.....	18
Handle Assembly	10	Replacement Parts List for Pump, Model WL390100.....	19
Installation.....	11	Torque Requirements.....	19
Location	11	Replacement Parts List for The Ultimate Portable Garage Air Compressor	21
Wheel Lock/Foot Brake	11	Warranty.....	22
Electrical Installation.....	11		

For parts, product and service information

Visit: www.chpower.com

Call: Customer Service at 1-800-543-6400

Address any correspondence to:

Campbell Hausfeld
Attn: Customer Service
100 Production Drive
Harrison, OH 45030 U.S.A.



The Ultimate Portable Garage Air Compressor



Description

Oilless compressors are designed for do-it-yourselfers with a variety of home and automotive jobs. These compressors power spray guns, impact wrenches and other tools. These units operate without oil.



Figure 1 - WL6701 and WL6703

Specifications

WL6701 and WL6703

Running HP: 1.7 (ISO 1217)

Free Air CFM: 3.8 @ 90 psi (ISO 1217)

Free Air CFM: 5.6 @ 40 psi (ISO 1217)

Tank Capacity (gallons):
18, 22, 26, or 30

Volts, Phase: 120 V, single

Amp Draw: 15

Max. Duty Cycle: 50%

Record the model number and serial number, located on the back of the tank, and date of purchase in the space below.

Model #: _____

Serial #: _____

Date of Purchase: _____

Retain these numbers for future reference.

Safety Guidelines

This manual contains information that is very important to know and understand. This information is provided for SAFETY and to PREVENT EQUIPMENT PROBLEMS. To help recognize this information, observe the following symbols.

▲ DANGER *Danger indicates an imminently hazardous situation which, if not avoided, WILL result in death or serious injury.*

▲ WARNING *Warning indicates a potentially hazardous situation which, if not avoided, COULD result in death or serious injury.*

▲ CAUTION *Caution indicates a potentially hazardous situation which, if not avoided, MAY result in minor or moderate injury.*

NOTICE *Notice indicates important information, that if not followed, may cause damage to equipment.*

IMPORTANT: Information that requires special attention.

Safety Symbols

The following Safety Symbols appear throughout this manual to alert you to important safety hazards and precautions.



Wear Eye and Mask Protection



Read Manual First



Risk of Fire



Wear Eye and Ear Protection



Hot Parts



Risk of Falling



Risk of Electrocution



Risk of Explosion



Risk of Fumes

Important Safety Information

INSTRUCTIONS PERTAINING TO A RISK OF FIRE, ELECTRIC SHOCK, OR INJURY TO PERSONS

This manual contains important safety, operational and maintenance information. If you have any questions, please call 1-800-543-6400 for customer assistance.

Since the air compressor and other components (material pump, spray guns, filters, lubricators, hoses, etc.) used, make up a high pressure pumping system, the following safety precautions must be observed at all times:

CALIFORNIA PROPOSITION 65

▲ WARNING *This product or its power cord may contain chemicals, including lead, known to the State of California to cause cancer and birth defects or other reproductive harm. Wash hands after handling.*

▲ WARNING *You can create dust when you cut, sand, drill or grind materials such as wood, paint, metal, concrete, cement, or other masonry. This dust often contains chemicals known to cause cancer, birth defects, or other reproductive harm. Wear protective gear.*



▲ DANGER

Breathable Air Warning

This compressor/pump is not equipped and should not be used “as is” to supply breathing quality air. For any application of air for human consumption, the air compressor/pump will need to be fitted with suitable in-line safety and alarm equipment. This additional equipment is necessary to properly filter and purify the air to meet minimal specifications for Grade D breathing as described in Compressed Gas Association Commodity Specification G 7.1 - 1966, OSHA 29 CFR 1910. 134, and/or Canadian Standards Associations (CSA).

DISCLAIMER OF WARRANTIES

In the event the compressor is used for the purpose of breathing air application and proper in-line safety and alarm equipment is not simultaneously used, existing warranties shall be voided, and Campbell Hausfeld disclaims any liability whatsoever for any loss, personal injury or damage.

GENERAL

- a. To reduce the risks of electric shock, fire, and injury to persons, read all the instructions before using the tool. Failure to follow warnings, dangers, and cautions could result in DEATH or SERIOUS INJURY.
- b. Be thoroughly familiar with the controls and the proper use of the equipment. Follow all instructions. Contact your Campbell Hausfeld representative if you have any questions.
- c. Follow all local electrical and safety codes as well as in the US, National Electrical Codes (NEC) and Occupational Safety and Health Act (OSHA).
- d. Only persons well acquainted with these rules of safe operation should be allowed to use the unit.



Important Safety Information (Continued)

WORK AREA

- a. **Keep the work area clean and well lighted.** Cluttered benches and dark areas increase the risks of electric shock, fire, and injury to persons.
- b. **Keep bystanders, children, and visitors away while operating.** Distractions are able to result in the loss of control. NEVER allow children in the work area.

▲ WARNING *Motors, electrical equipment and controls can cause electrical arcs that will ignite a flammable gas or vapor. Never operate or repair in or near a flammable gas or vapor. Never store or spray flammable liquids or gases in the vicinity of the compressor.*



- c. **To reduce fire hazard, keep engine/motor exterior free of oil, solvent, or excessive grease.**

PERSONAL SAFETY

- a. **Stay alert. Watch what you are doing and use common sense when operating the tool. Do not use the tool while tired or under the influence of drugs, alcohol, or medication.** A moment of inattention while operating the tool increases the risk of injury to persons.

▲ WARNING *Ensuring that the tool is used only when the operator and all other personnel in the work area are wearing ANSI Z87 eye protection equipment, and when required, other appropriate protection equipment such as head, hearing and foot protection equipment. Serious eye or permanent hearing loss could result.*

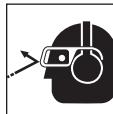

- b. **Always wear hearing protection when using the tool.** Prolonged exposure to high intensity noise is able to cause hearing loss.
- c. **Always work in a well-ventilated area. Wear OSHA-approved dust mask.**
- d. **Dress properly. Do not wear loose clothing or jewelry. Contain long hair. Keep hair, clothing, and gloves away from moving parts.** Loose clothes, jewelry, or long hair increases the risk of injury to persons as a result of being caught in moving parts.

▲ CAUTION *Compressor parts may be hot even if the unit is stopped.*



- e. **Keep fingers away from a running compressor;** fast moving and hot parts will cause injury and/or burns.
- f. **Do not overreach. Keep proper footing and balance at all times.** Proper footing and balance enables better control of the tool in unexpected situations.



ELECTRICAL SAFETY

▲ DANGER *Risk of electrical shock. Always disconnect from power source before servicing. Servicing should be performed by authorized service center.*



USE AND CARE

▲ WARNING *Never use plastic (PVC) pipe for compressed air. Serious injury or death could result.*



- a. **Before each use, inspect compressed air system and electrical components for signs of damage, deterioration, weakness or leakage.** Repair or replace defective items before using.
- b. **Check all fasteners at frequent intervals for proper tightness.**
- c. **Check air hoses for weak or worn condition before each use.** Make sure all connections are secure.
- d. **Do not stand on or use the pump or unit as a handhold.**
- e. **If the equipment should start to abnormally vibrate, STOP the engine/motor and check immediately for the cause.** Vibration is generally a warning of trouble.

▲ WARNING *Never remove or attempt to adjust safety valve. Keep safety valve free from paint and other accumulations.*

- f. **Do not alter or tamper with the safety relief valve.** In the event that the safety relief valve is tampered with, existing warranties shall be voided and Campbell Hausfeld disclaims any liability whatsoever for any loss, personal injury or damage.

▲ DANGER *Never attempt to repair or modify a tank! Welding, drilling or any other modification will weaken the tank resulting in damage from rupture or explosion. Always replace worn or damaged tanks.*



NOTICE *Drain liquid from tank daily.*

- g. **Make sure to drain tank regularly and inspect periodically for unsafe conditions such as rust formation and corrosion.** Tanks rust from moisture build-up, which weakens the tank.
- h. **Release air slowly when draining moisture or depressurizing the compressor system.** Fast moving air will stir up dust and debris which may be harmful.
- i. **Do not remove any warning labels from the unit.**
- j. **Store inside.** Do not store outside or in direct sunlight.

Important Safety Information (Continued)

SPRAYING PRECAUTIONS

⚠ WARNING *Do not spray flammable materials in vicinity of open flame or near ignition sources including the compressor unit.*



a. Do not smoke when spraying paint, insecticides, or other flammable substances.

b. Use a face mask/respirator when spraying and spray in a well ventilated area to prevent health and fire hazards.



c. Do not direct paint or other sprayed material at the compressor. Locate compressor as far away from the spraying area as possible to minimize overspray accumulation on the compressor.

d. **WHEN SPRAYING OR CLEANING WITH SOLVENTS OR TOXIC CHEMICALS, FOLLOW THE INSTRUCTIONS PROVIDED BY THE CHEMICAL MANUFACTURER.**

AIR SOURCE

NOTICE *Air compressors providing air to the tank should follow the requirements established by the American National Standards Institute Standard B19.3-1991; Safety Standard for Compressors for Process Industries. Contact your air compressor manufacturer for information.*

SERVICE

a. Release air pressure from air tank by pulling safety relief ring before servicing or replacing parts.

b. Service must be performed only by qualified repair personnel.

⚠ DANGER *Never attempt to repair or modify a tank! Welding, drilling or any other modification will weaken the tank resulting in damage from rupture or explosion. Always replace worn or damaged tanks.*

c. When servicing a tool, use only identical replacement parts. Use only authorized parts.

NOTE: *The DANGER, WARNING, CAUTION, and NOTICE notifications and instructions in this manual cannot cover all possible conditions and situations that may occur. It must be understood by the operator that common sense and caution are factors which cannot be built into this product, but must be supplied by the operator.*

**SAVE THESE INSTRUCTIONS
DO NOT DISCARD**

Unpacking

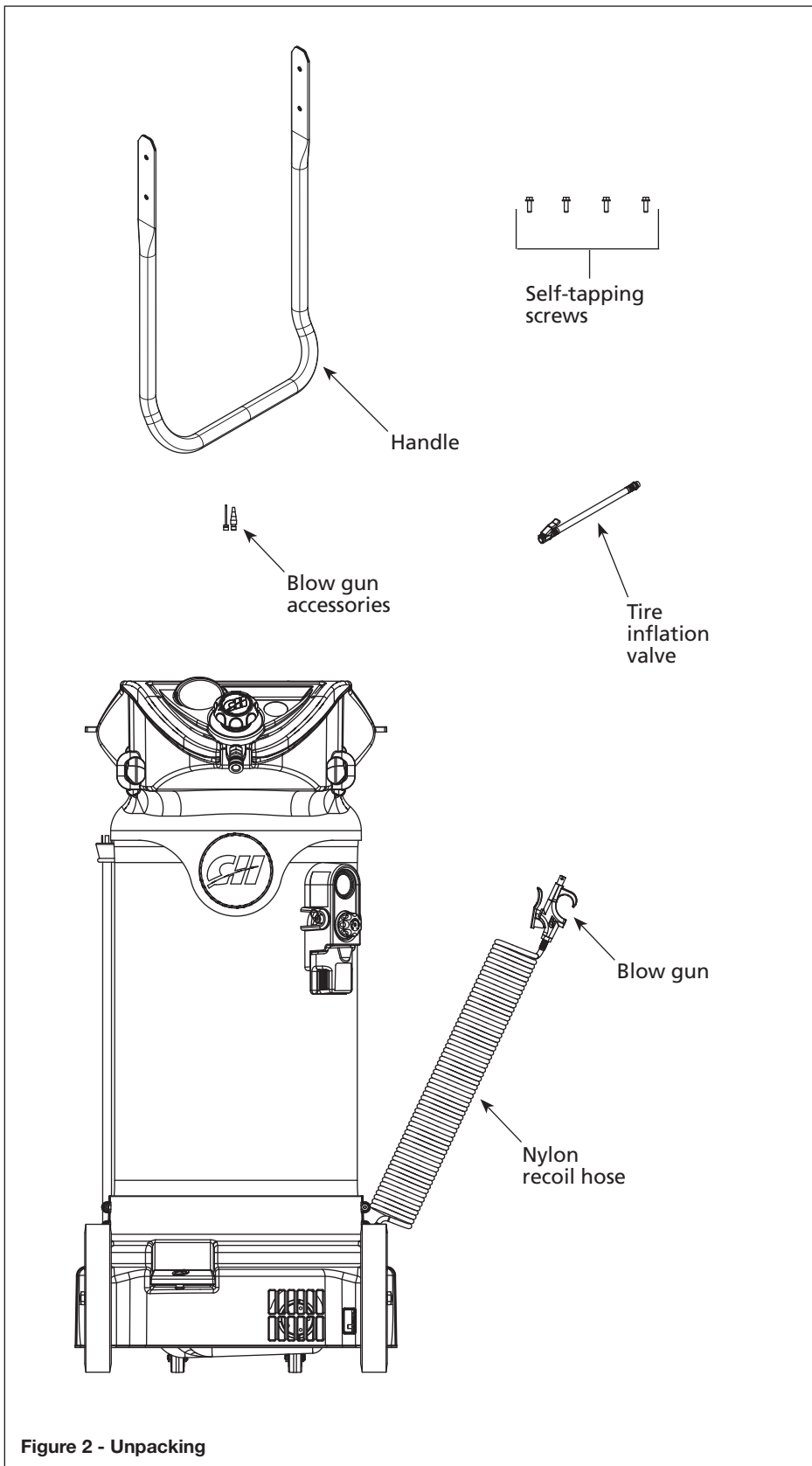

Figure 2 - Unpacking

After unpacking the unit, inspect carefully for any damage that may have occurred during transit. Check for loose, missing or damaged parts. Make sure to tighten fittings, bolts, etc., before putting unit into service. Check to be sure all supplied accessories are enclosed with the unit. In case of questions, damaged or missing parts, please call 1-800-543-6400 for customer assistance.

⚠ WARNING

- ◆ *Do not operate unit if damaged during shipping, handling or use. Damage may result in bursting and cause injury or property damage.*
- ◆ *For your own safety, never operate unit until all assembly steps are complete and until you have read and understood the entire operator's manual.*
- ◆ *To reduce the risk of injury, if any parts are missing, do not attempt to assemble the air compressor until the missing parts are obtained and installed correctly.*

CONTENTS IN THE CARTON

- ◆ Blow gun accessories
- ◆ Handle
- ◆ Blow gun
- ◆ Nylon recoil hose
- ◆ (4) Self-tapping screws
- ◆ Tire inflation valve
- ◆ Thread tape
- ◆ Operating Instructions and Parts Manual
- ◆ Product Registration Card

ADDITIONAL ITEMS NOT INCLUDED

- ◆ Air Hose
- ◆ ANSI Z87 Eye Protection
- ◆ Hearing Protection
- ◆ Other Personal Protective Gear as required

**Read & Follow All Instructions
Save These Instructions
Do Not Discard**

Glossary

Become familiar with these terms before operating the unit.

AIR DELIVERY - A combination of psi and SCFM. The air delivery required by a tool is stated as (number) SCFM at (number) psi. The combination of these figures determines what size unit is needed.

AIR TANK CAPACITY - The volume of air stored in the tank and available for immediate use. A large tank allows the intermittent use of an air tool with an air requirement higher than the compressor's rated delivery.

ASME SAFETY VALVE * - This valve automatically releases air if the tank pressure exceeds the preset maximum.

CLICK-TO-SET REGULATOR - The regulator controls the amount of air pressure released at the hose outlet to the proper amount needed to operate an air tool or spray gun.

CUT-IN/CUT-OFF PRESSURE - Specific psi at which a compressor starts and stops while refilling the air tank.

EASY DRAIN KNOB - This knob is used to drain moisture from the tank daily to reduce the risk of corrosion.

FOOT PEDAL ON/OFF SWITCH - Used to turn the compressor on and off. Press firmly.

MOTOR PROTECTION - If the unit is over worked, a thermal switch will shut unit off. If this happens, turn unit **OFF** the ON/OFF Switch, wait 30 minutes to cool, turn **ON** the ON/OFF Switch again to resume work.

OUTLET (TOOL) PRESSURE GAUGE - Displays the current outlet pressure to the tool in psi. It is regulated by the regulator knob.

PRESSURE SWITCH -Shuts the compressor off automatically when tank pressure reaches the maximum preset pressure. The compressor will automatically restart when it reaches the minimum preset pressure.

PSI (POUNDS PER SQUARE INCH) - Measurement of the pressure exerted by the force of the air. The actual psi output is measured by a pressure gauge on the compressor.

SCFM (STANDARD CUBIC FEET PER MINUTE) - Sometimes called CFM (Cubic Feet per Minute). Measurement of air volume delivered by the compressor.

TANK PRESSURE GAUGE - Indicates tank pressure in psi.

TOOL STORAGE - The open space on top of compressor is designed for tool storage. Specific Campbell Hausfeld tool kits will fit in this storage area.

* ASME: American Society of Mechanical Engineers. ASME tanks are manufactured to ASME requirements.

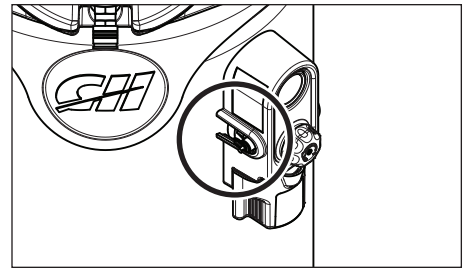

Figure 3 - ASME Safety Valve

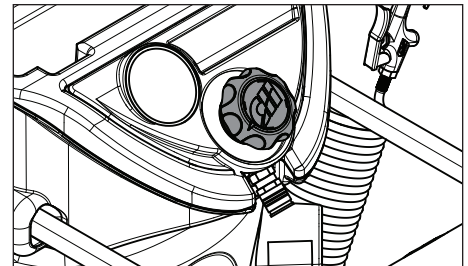

Figure 4 - Click-To-Set Regulator

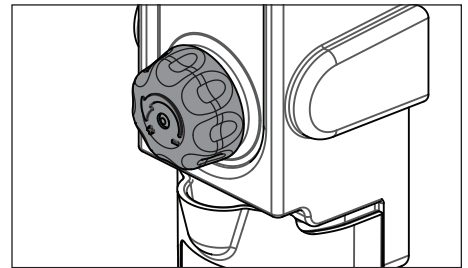

Figure 5 - Easy Drain Knob

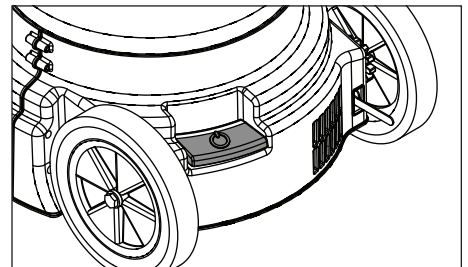

Figure 6 - Foot Pedal ON/OFF Switch

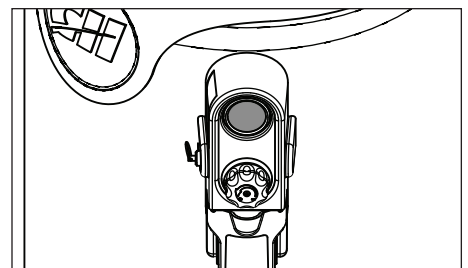

Figure 7 - Tank Pressure Gauge

Getting To Know Your Compressor

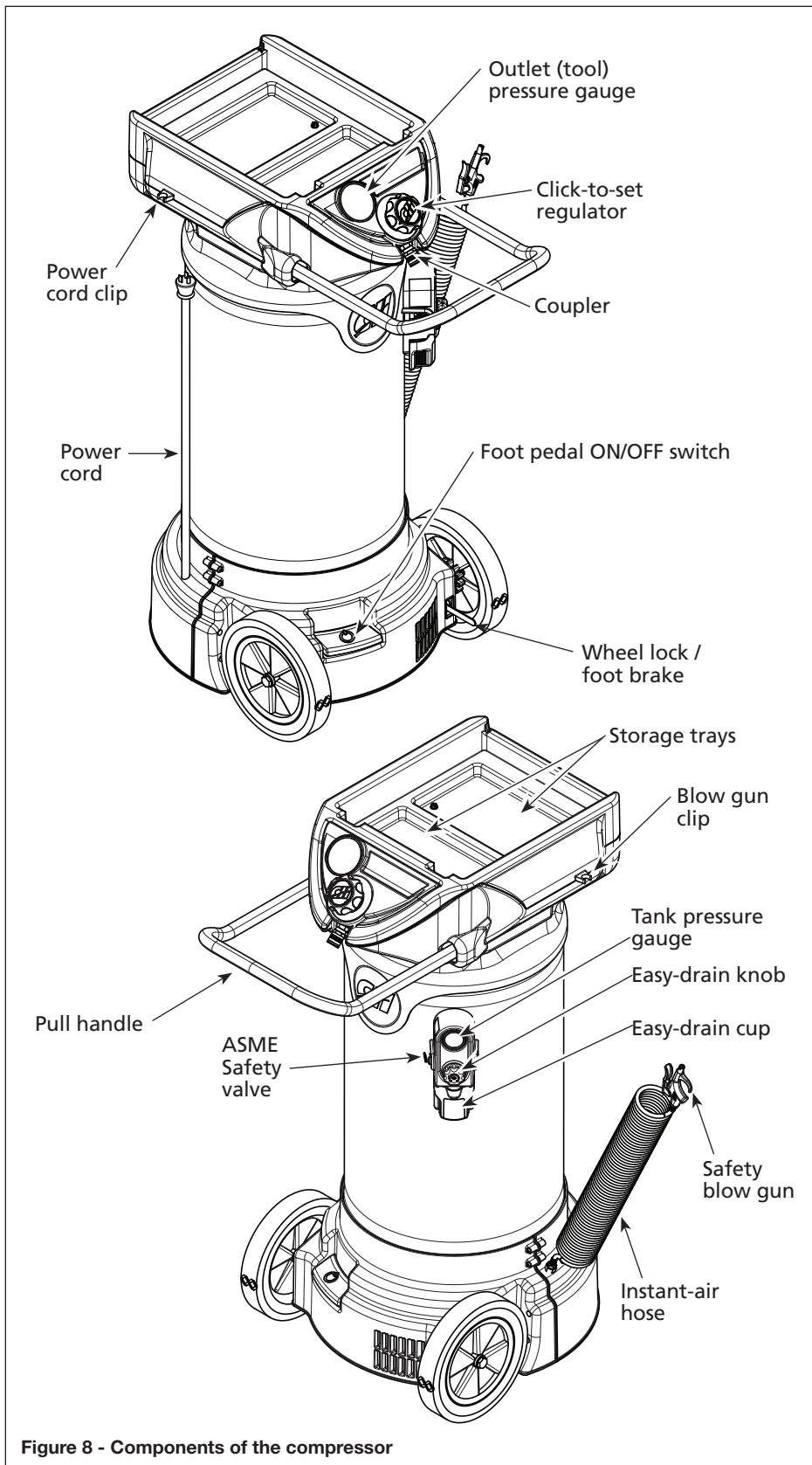

Figure 8 - Components of the compressor

RECOMMENDED USES FOR THIS COMPRESSOR

- ◆ Auto maintenance
- ◆ Auto restoration
- ◆ Fastening
- ◆ Home maintenance
- ◆ Inflation
- ◆ Woodworking

TOOL RECOMMENDATION FOR THIS COMPRESSOR

- Continuous Use –**
- Inflation accessories
 - Airbrush
 - Air screwdrivers
 - Brad nailers and Staplers
 - Caulk guns
 - Engine cleaners
 - Finish nailers
 - Grease guns
 - Home spray guns
 - Impact wrench
 - Ratchets
 - Reciprocating saws
 - Roofing and Framing nailers

Intermittent Use (Short powerful bursts) –

- Air chisels
- Air drills
- Automotive spray guns
- Die grinders

Tools Not Recommended –

- Cut-off tools
- Dual action sanders
- Highspeed sanders
- Jitterbug sanders
- Straight line sanders

Assembly

TOOLS REQUIRED FOR ASSEMBLY

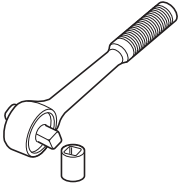

- ◆ Ratchet with 3/8 inch Socket

HANDLE ASSEMBLY

1. Slide handle into shroud holes, making sure handle is on the outside of the bracket and the holes of the handle line up with the holes of the tank bracket.
2. Insert screws through handle and then the bracket. Using a ratchet with 3/8 inch socket, tighten screws to hold the handle in place.

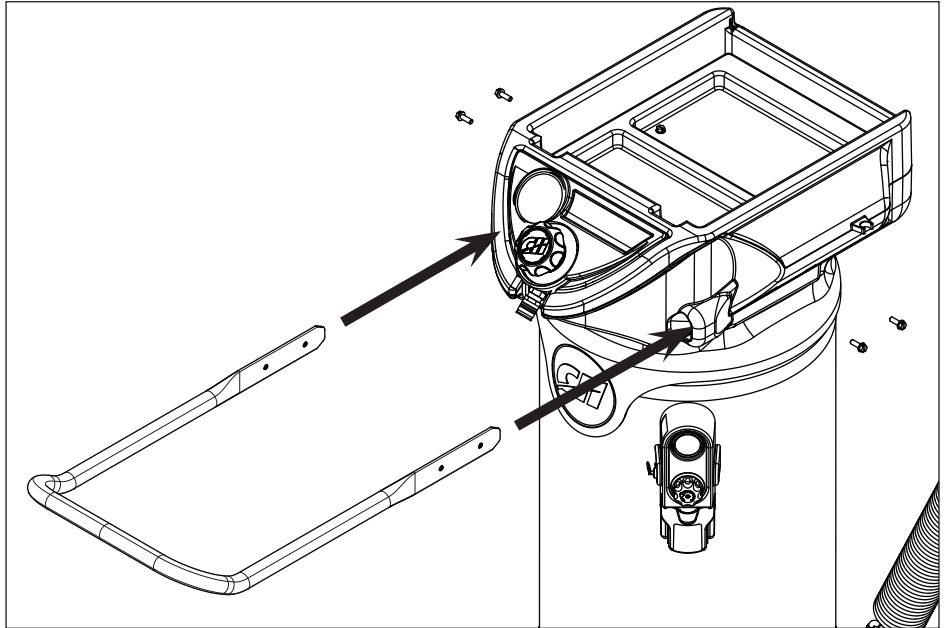

Figure 9 - Handle assembly

Installation

LOCATION

When assembled, the tank must sit level to allow the tank to drain properly.

It is extremely important to install the compressor in a clean, well ventilated area where the surrounding air temperature will not be more than 100°F.

A minimum clearance of 18 inches between the compressor and a wall is required because objects could obstruct air flow.

CAUTION *Do not locate the compressor air inlet near steam, paint spray, sandblast areas or any other source of contamination. This debris will damage the motor.*

WHEEL LOCK/FOOT BRAKE

To move the compressor, use your foot to lift the foot brake lever to disengage the brake.

Once the compressor is at the desire location, use your foot to push down on the foot brake lever to engage the brake.

ELECTRICAL INSTALLATION

WARNING *All wiring and electrical connections should be performed by a qualified electrician. Installation must be in accordance with local codes and national electrical codes.*

CAUTION *Never use an extension cord with this product. Use additional air hose instead of an extension cord to avoid power loss and permanent motor damage.*



GROUNDING INSTRUCTIONS

1. This product is for use on a nominal 120 volt circuit and has a grounding plug that looks like the plug illustrated in *Figure 11*. Only connect the product to an outlet having the same configuration as the plug. Do not use an adapter with this product. In the event of an electrical short circuit, grounding reduces risk of electrical shock by providing an escape wire for electric current. This product is equipped with a cord having a grounding wire with an appropriate grounding plug. Plug must be plugged into an outlet that is properly installed and grounded in accordance with all local codes and ordinances.

DANGER *Improper use of grounding plug can result in a possible risk of electrical shock!*

DANGER *Do not use a grounding adapter with this product!*



2. If repair or replacement of cord or plug is necessary, do not connect grounding wire to either flat blade terminal. The wire with insulation having an external surface that is green (with or without yellow stripes) is the grounding wire.

WARNING *Never connect green (or green and yellow) wire to a live terminal.*

3. Check with a qualified electrician or serviceman if grounding instructions are not completely understood, or if in doubt as to whether product is properly grounded. Do not modify plug provided; if it will not fit outlet, have proper outlet installed by a qualified electrician.

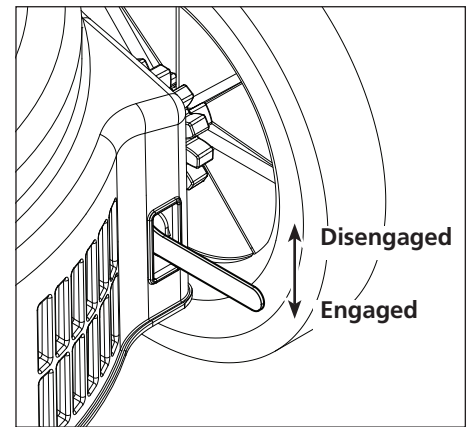

Figure 10 - Wheel Lock/Foot Brake

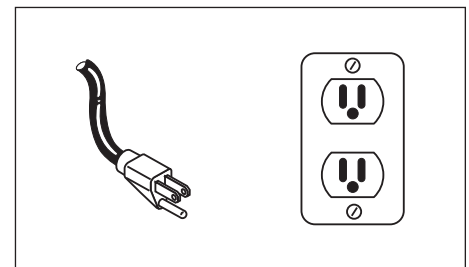

Figure 11 - Grounding method

Installation (Continued)

WIRING

1. Local electrical wiring codes differ from area to area. Source wiring, plug and protector must be rated for at least the amperage and voltage indicated on motor nameplate, and meet all electrical codes for this minimum.
2. Use a slow blow fuse or a circuit breaker.

CAUTION *Overheating, short circuiting and fire damage will result from inadequate wiring, etc.*

NOTE: 120 volt, 15 amp units can be operated on a 120 volt circuit under the following conditions:

- a. No other electrical appliances or lights are connected to the same branch circuit.
 - b. Voltage supply is normal.
 - c. Circuit is equipped with a 15 amp circuit breaker or a 15 amp slow blow fuse.
3. If these conditions cannot be met or if nuisance tripping of current protection device occurs, it may be necessary to operate compressor from a 120 volt, 20 amp circuit.

Operation

MOISTURE IN COMPRESSED AIR

Moisture in compressed air will form into droplets as it comes from an air compressor pump. When humidity is high or when a compressor is in continuous use for an extended period of time, this moisture will collect in the tank. When using a paint spray or sandblast gun, this water will be carried from the tank through the hose, and out of the gun as droplets mixed with the spray material.

IMPORTANT: This condensation will cause water spots in a paint job, especially when spraying other than water based paints. If sandblasting, it will cause the sand to cake and clog the gun, rendering it ineffective. A filter in the air line (MP3105), located as near to the gun as possible, will help eliminate this moisture.

This compressor can be used for general inflation as well as intermittent duty air tool usage. For inflation purposes, this compressor utilizes a new technology called Rapid Inflation Technology (RIT).

IMPORTANT: Make sure the Wheel Lock/Foot Brake is engaged before operating the unit (See Figure 10).

LUBRICATION

This is an oilless product and **DOES NOT** require lubrication to operate.

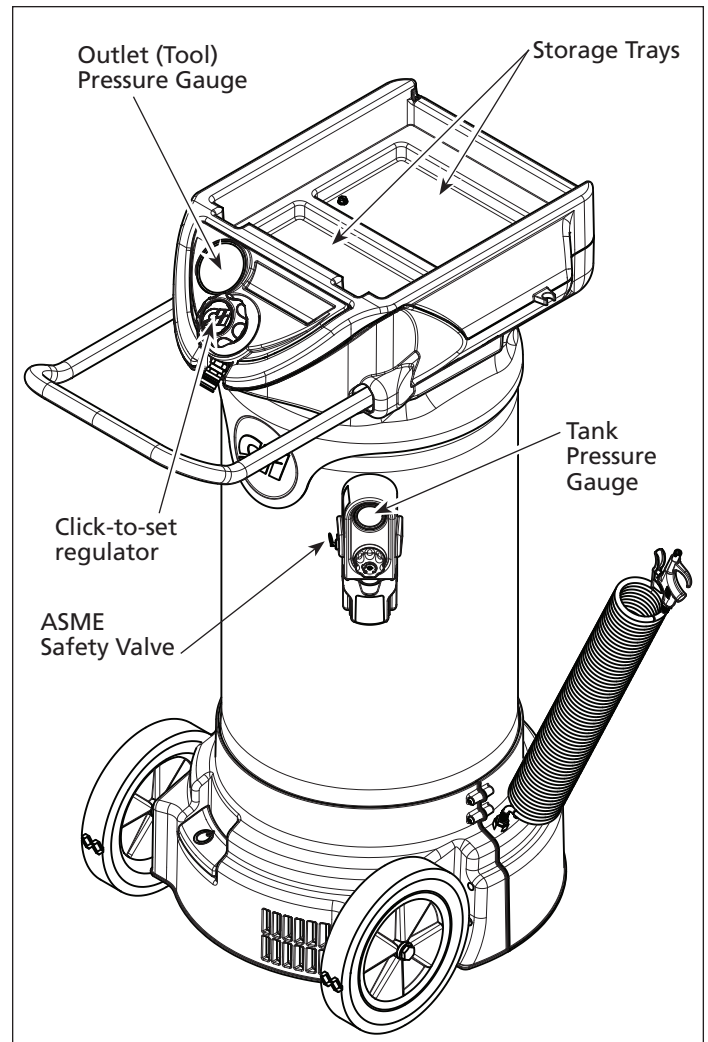

Figure 12

Operation (Continued)

ASME SAFETY VALVE

▲ WARNING *Do not remove or attempt to adjust the safety valve!*

This valve should be checked under pressure occasionally by pulling the ring by hand (See Figure 12). If air leaks after ring has been released, or valve is stuck and cannot be actuated by ring, it MUST be replaced.

CLICK-TO-SET REGULATOR KNOB

- ◆ This knob controls air pressure to an air operated tool, or paint spray gun.
- ◆ Turning knob clockwise increases air pressure at outlet.
- ◆ Turning counterclockwise will lower air pressure at outlet.
- ◆ Fully counterclockwise will shut off flow of air completely.

This regulator knob is designed to rotate approximately 270 degrees for all feature settings. If the knob is rotated past minimum operation setting (counterclockwise), the knob will no longer “click” as designed to indicate that the regulator has been placed in a specific setting. The outlet pressure will read zero (0 psi) once the knob is at the minimum operation setting. Continuous turning of the regulator knob past minimum operation setting (counterclockwise) could result in the regulator knob coming loose and detaching.

▲ WARNING *If outlet pressure gauge is at zero (0) psi, DO NOT turn knob counterclockwise.*

▲ WARNING *If regulator knob is turned and a “click” is no longer heard, DO NOT turn knob counterclockwise.*

Reassembly

If you do turn the regulator knob too far past minimum operation setting (counterclockwise) and the knob does come off, use these steps to reassemble the regulator:

1. Align the spring into central position.
2. Locate retaining latch on inside of regulator knob.
3. Align retaining latch to the aluminum threads of the regulator body.
4. Attach at an angle, catching the retaining latch under the beginning of the aluminum threads.
5. Apply pressure to align knob to regulator body.
6. Turn clockwise until the knob clicks.

For further assistance or questions, please call 1-800-543-6400.

OUTLET (TOOL) PRESSURE GAUGE

1. This gauge shows at-a-glance, air pressure at outlet. Air pressure is measured in pounds per square inch (psi).
2. Be sure this gauge reads ZERO before changing air tools or disconnecting hose from outlet.

TANK PRESSURE GAUGE

Gauge shows pressure in tank indicating compressor is building pressure properly.

STORAGE TOP

The storage tray compartments, located on the top of the compressor, are designed for easy tool storage. Unique tool kits, available at your local retailer or on www.chpower.com, store easily on top of the unit.

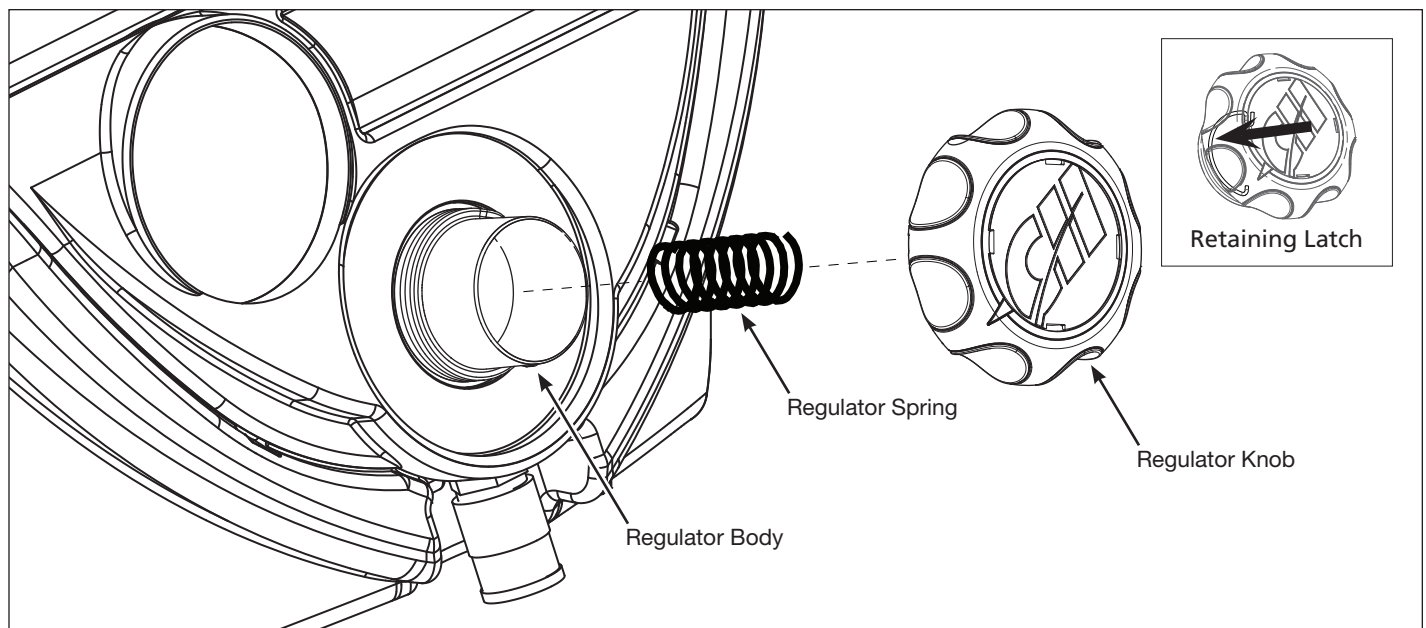

Figure 13

Operation (Continued)

RAPID INFLATION TECHNOLOGY™ (RIT)

When the compressor is used in the RIT mode, the air being produced from the compressor pump will go directly to the recoil hose which is attached to the bottom of the compressor (See Figure 14). This will eliminate waiting for the compressor tank to fill up, allowing for significantly faster inflation.

▲ WARNING *Instant air hose will get hot while the compressor is on and during the inflation process.*



NOTICE *Drain water from tank prior to inflation.*

TO USE COMPRESSOR FOR INFLATION:

1. To inflate balls, rafts, etc. attach inflation needle or nozzle to the end of blow gun.
2. To inflate tires, attach tire inflation valve to the end of blow gun.
3. Attach the appropriate inflation device to object needing inflation.
4. Turn on compressor by firmly pressing down the red power foot switch and inflate by squeezing the trigger.

NOTICE *Use caution to avoid over inflation.*

5. When inflation is complete, blow gun can be attached to the clip that is molded on the side of the top shroud for convenient storage.

TO USE COMPRESSOR FOR AIR TOOL USAGE:

1. Connect 1/4 inch industrial plug to separate hose (plug and hose not included).
2. Connect separate hose to the coupler located below pressure regulator by pulling the sleeve on coupler all of the way back, then push hose into coupler and release sleeve (See Figure 16).
3. Close regulator (turn knob fully counterclockwise to the left). **Do not over tighten.**

▲ WARNING *If outlet pressure gauge is at zero (0) psi, DO NOT turn knob counterclockwise.*

▲ WARNING *If regulator knob is turned and a “click” is no longer heard, DO NOT turn knob counterclockwise.*

4. Turn compressor on by firmly pressing down the red power foot switch and allow it to fill tank until it reaches automatic shut off pressure.
5. Attach air tool, paint gun, nailer, etc. to end of air hose.
6. Adjust regulator for desired application. Regulator has preset “click-to-set” feature which should closely match application pictures on outlet pressure gauge.
7. Use compressor for desired application.

END OF OPERATION/STORAGE

1. Turn compressor OFF at foot pedal ON/OFF switch.
2. Unplug power cord from wall outlet and attach to clip that is molded on the side of the top shroud.
3. Drain tank of condensation as outlined in the Drain Tank section below.
4. Wearing safety glasses, drain tank of any remaining air pressure by pulling the ring on the safety valve. Use other hand to deflect any fast moving air that may be directed towards your face.
5. Store compressor in a cool, dry place.

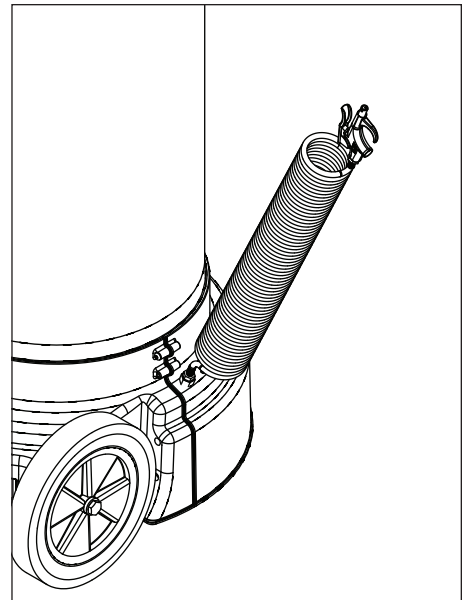

Figure 14 - Rapid Inflation Technology

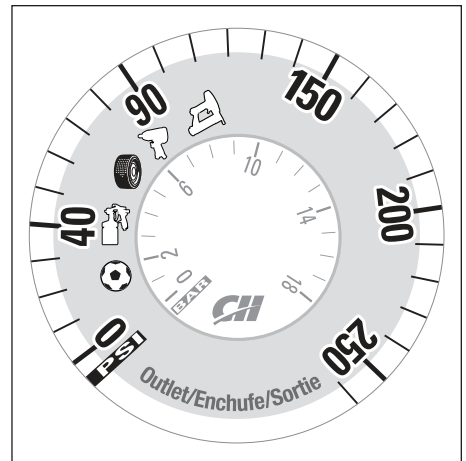

Figure 15

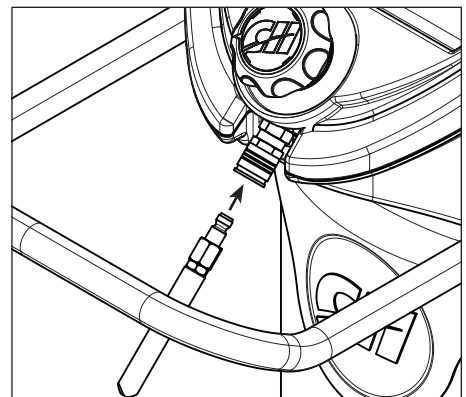

Figure 16 - Attach hose to coupler

Maintenance

⚠ WARNING *Disconnect power source then release all pressure from the system before attempting to install, service, relocate or perform any maintenance. Service should be performed by an authorized service representative.*



The compressor should be checked often for any visible problems and the following maintenance procedures should be performed each time the compressor is used.

ASME SAFETY VALVE

⚠ WARNING *Do not remove or attempt to adjust the safety valve!*

Check the safety valve by performing the following steps:

1. Plug the compressor in and run until shut off pressure is reached (see Operating Procedure).
2. Wearing safety glasses, pull the ring on the safety valve to release pressure from compressor tank. Use your other hand to deflect fast-moving air from being directed toward your face.
3. The safety valve should automatically close at approximately 40-50 psi. If the safety valve does not allow air to be released when you pull on the ring, or if it does not close automatically, it **MUST** be replaced.

DRAIN TANK

1. Turn compressor off at foot pedal switch.
2. Check air pressure in tank. To properly drain tank of condensation, tank pressure should be between 20-60 psi. Drain system will not work if there is no pressure in the tank. If tank pressure is above 60 psi, decrease pressure in tank by pulling the ring on the safety valve. Burst of air will be audible.
3. Slowly turn easy drain knob, located below the tank gauge, to the left (counterclockwise) until fluid begins to fill drain cup. Watch draining to make sure drain cup does not overflow. If there is a lot of fluid in the tank, you may need to close drain knob by turning fully to the right (clockwise) then remove the drain cup to dispose of fluid.
4. When fluid stops draining, close drain knob by turning all the way to the right (clockwise).
5. Lift cup up and pull out to dispose of drained fluid. Reinsert cup, making sure to secure in place.

CLEANING

Turn power OFF and clean dust and dirt from motor, tank, and air lines.

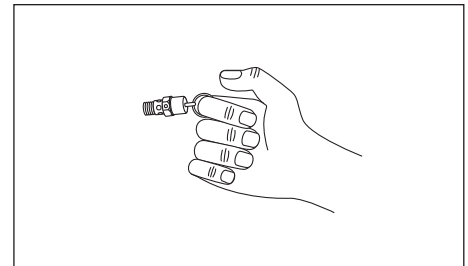

Figure 17 - Safety valve

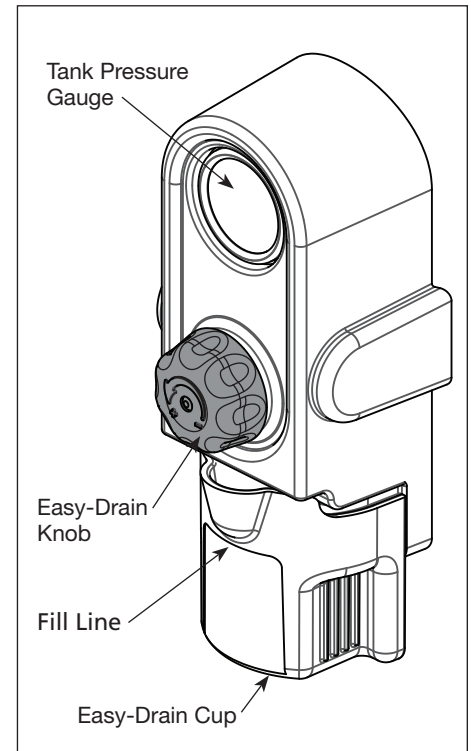

Figure 18 - Draining tank

Maintenance (Continued)

IMPORTANT: Unit should be located as far from spraying area as hose will allow to prevent over-spray from entering the pump.

AIR FILTER

Check air filter to be sure it is clean. To service the air filter, tip the unit back, resting the wheels and handle on the floor (See Figure 19). Remove the filter housing cover. Remove filter and blow off dirt. Replace air filter if it can not be cleaned. Place filter back in the housing base. Replace cover.

LUBRICATION

This is an oilless type compressor requiring no lubrication.

THERMAL OVERLOAD PROTECTOR

CAUTION *This compressor is equipped with an automatic reset thermal overload protector which will shut off motor if it becomes overheated.*

If thermal overload protector shuts motor OFF frequently look for the following causes:

1. Low voltage
2. Lack of proper ventilation

CAUTION *If the thermal overload protector is actuated, the motor must be allowed to cool down before startup is possible. The motor will automatically restart without warning if left plugged into electrical outlet and unit is turned on.*

TORQUE REQUIREMENTS

Piston Bolt 350 - 450 in. lbs.
Head Bolts 90 - 120 in. lbs.

TECHNICAL SERVICE

For information regarding the operation or repair of this product, please call 1-800-543-6400.

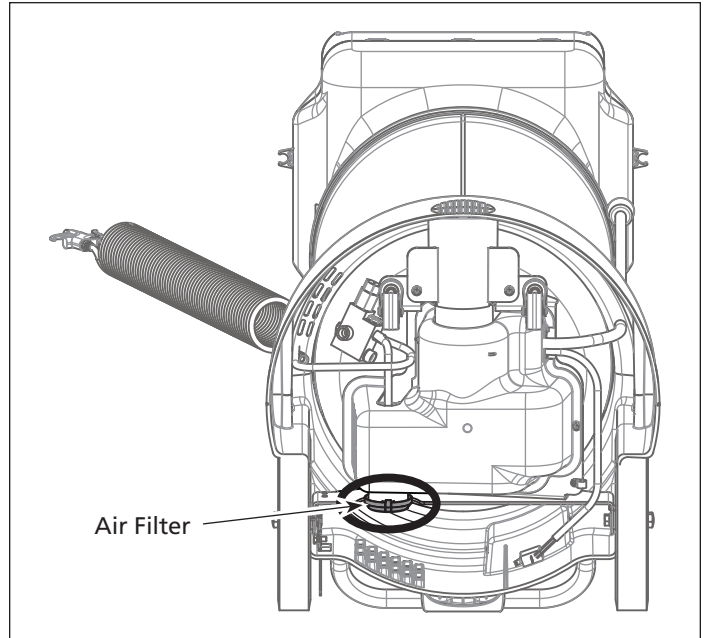

Figure 19 - Air Filter

Troubleshooting Guide

SYMPTOM	CAUSE	SOLUTION
Compressor will not run	<ol style="list-style-type: none"> 1. No electrical power 2. Breaker open 3. Pressure switch bad 4. Motor over worked 5. Tank pressure above cut-in 	<ol style="list-style-type: none"> 1. Plugged in? Switch on? Check fuse/breaker 2. Reset, determine cause of problem 3. Replace 4. Turn off, let cool, turn on. 5. Bleed tank pressure down to cut-in.
Fuses blow/circuit breaker trips repeatedly	<ol style="list-style-type: none"> 1. Incorrect size fuse, circuit overloaded 2. Worn check valve 	<ol style="list-style-type: none"> 1. Check for proper fuse, use time-delay fuse. Disconnect other electrical appliances from circuit or operate compressor on its own branch circuit 2. Replace
		⚠ DANGER <i>Do not disassemble check valve with air in tank; bleed tank</i>
Tank pressure drops when compressor shuts off	<ol style="list-style-type: none"> 1. Loose connections (fittings, tubing, etc.) 2. Open tank drain 	<ol style="list-style-type: none"> 1. Check all connections with soap and water solution. Tighten; or remove and apply pipe dope or pipe tape to the threads, then reassemble. 2. Close drain
Air output lower than normal/low discharge pressure	<ol style="list-style-type: none"> 1. Air leaks in piping (on machine or in outside system) 2. Piston ring worn 3. Excessive air usage 4. Open tank drain 	<ol style="list-style-type: none"> 1. Check all connections with soap and water solution. Tighten; or remove and apply pipe dope or pipe tape to the threads, then reassemble. 2. Replace 3. Decrease air usage; compressor not large enough for air requirement 4. Close tank drain
Excessive moisture in discharge air	<ol style="list-style-type: none"> 1. Excessive water in tank 2. High humidity 	<ol style="list-style-type: none"> 1. Drain tank 2. Move to area of less humidity; use air line filter
Compressor runs continuously	<ol style="list-style-type: none"> 1. Defective pressure switch 2. Excessive air usage 	<ol style="list-style-type: none"> 1. Replace switch 2. Decrease air usage; compressor not large enough for air requirement
Motor runs but no air output	Belt worn	Replace belt

For Replacement Parts or Technical Assistance, Call 1-800-543-6400

Please provide following information:

- Model number
- Serial number (if any)
- Part description and number as shown in parts list

Address any correspondence to:

Campbell Hausfeld
 Attn: Customer Service
 100 Production Drive
 Harrison, OH 45030 U.S.A.

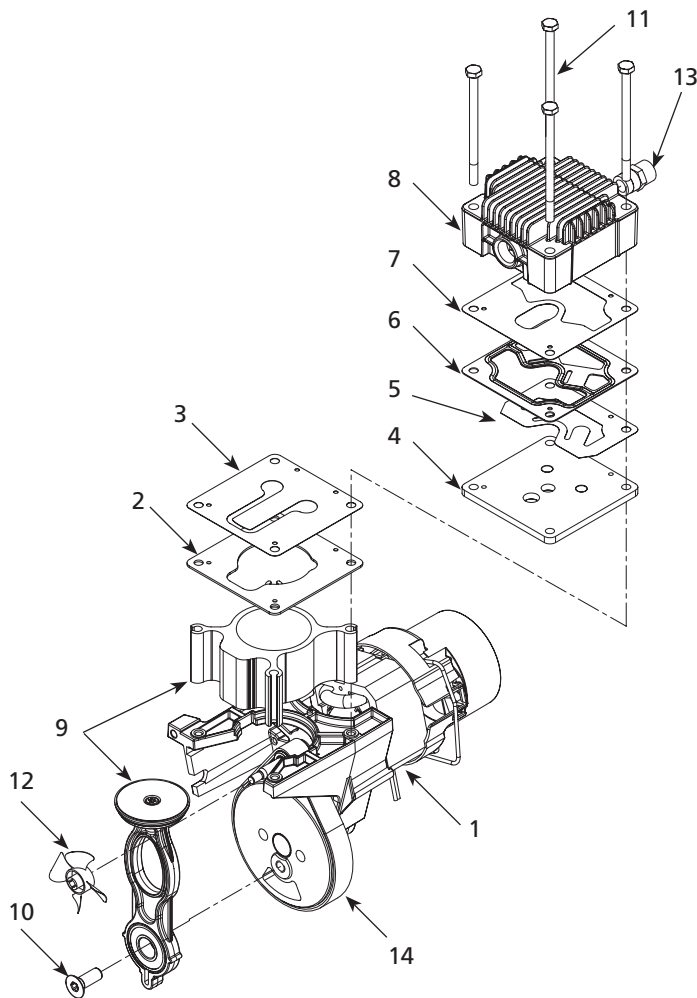

Replacement Parts List for Pump, Model WL390100

Ref. No.	Description	Part No.	Qty.
1	Motor assembly kit (Includes #2, 3, 6, 7, 10, 12, & 14)	WL019100SJ	1
2	Cylinder gasket	▲	1
3	Intake valve	▲	1
4	Valve plate	▲	1
5	Exhaust valve	▲	1
6	Head gasket	▲	1
7	Exhaust valve gasket	▲	1
8	Head	WL010500AV	1
9	Piston assembly (Includes #10)	WL211000SJ	1
10	Piston bolt	ST071804AV	1
11	Head bolt	●	4
12	Fan	WL008400AV	1
13	Compression connector	ST159001AV	1
14	Belt kit (Includes #10, 12, RIT valve, & ferrules)	WL047300SJ	1

REPLACEMENT PARTS KITS

●	Head bolt kit (Set of 4 ea., part #11)	WL211100AJ	1
▲	Valve plate kit (Includes #2-7)	WL211201SJ	1

TORQUE REQUIREMENTS

Piston Bolt.....350 - 450 in. Ibs.
 Head Bolts.....90 - 120 in. Ibs.

Figure 20 – Repair Parts Illustration for pump, model WL390100

Replacement Parts List for The Ultimate Portable Garage Air Compressor

Ref. No.	Description	Part No.	Qty.	Ref. No.	Description	Part No.	Qty.
1	18 Gallon Tank	AR063600CG	1	36	Wheel - 10" OD Black Hub	WA004000AV	2
	26 Gallon Tank	AR062700CG	1	37	Axle Bolt	ST033400AV	2
2	Rubber Grommet	WL008000AV	1	38	Wheel Cog Gear	★	1
3	Bottom Front Shroud	WL045000AV	1	39	Brake Bracket Mount	★	1
4	Lower Caster Side Shroud	WL044900AV	1	40	Brake Locking Arm	★	1
5	Millenium Pump/Motor Assembly	WL212000SJ	1	41	#8 X 1.50 in. Plastic Screw	○	4
6	Caster Swivel Wheel - 2 in. Diameter	▲	2	42	#12 X 1.75 in. Plastic Screw	○	4
7	Check Valve	CV309100AV	1	43	Hex Keps Nut	▲	2
8	Pressure Switch	CW218300AV	1	44	Drain Valve	D-140700AV	1
9	Pump/Motor Shroud	■	1	45	Jam Nut and Washer Set	✘	1
10	#8 X .375 Self-Tapping Screw	■	4	46	Drain Knob and Screw	WL046100AV	1
11	Push Type - Straight Tube Fitting	ST119305AV	1	47	Pressure Gauge, 1.5 in. Diameter	GA032900AV	1
12	Exhaust Tube	●	1	48	1/4 - 18 Pipe Plug	†	1
13	Instant Air Tube	◆	1	49	Drain Shroud and Cup	✘	1
14	Filter	WL026100AV	1	50	Drain Tube with Weight	WL046300AV	1
15	Strain Relief	WL012700AV	1	51	Safety Valve	V-215106AV	1
16	Power Cord	EC012601AV	1	52	Tube to Hose Fitting	ST196000AV	1
17	Top Skirt	WL044700AV	1	53	50 ft. Recoil Hose	MP287400AV	1
18	Top Shroud	WL044600AV	1	54	Screw - Hex Head Machine	★	1
19	1/4 in. X 1.50 in. Plastic Screw	▼	2	55	Lever Safety Blow Gun	MP216700AV	1
20	1/4-20 X .75 Self-Tapping Screw	▼	12	56	Tire Inflation Valve with Whip Hose	HF229900AV	1
21	Regulator Assembly	RE300200AV	1	57	Blowgun Inflator Kit	MP211600AV	1
22	Regulator Knob	▶	1	REPLACEMENT PARTS KITS			
23	#10 X .75 Self-Tapping Screw	▶	1	▲	Caster Wheel Kit	WA005900SJ	
24	Regulator Knob Cover	▶	1	■	Shroud kit	WL042900SJ	
25	3 in. Outlet Gauge	GA032700AV	1	●	Exhaust Tube Kit (includes nuts and ferrules)	WL046600SJ	
26	1/4" NPT Male Universal Coupler	HF203300AV	1	◆	Instant Air Tube Kit (includes nuts and ferrules)	WL046900SJ	
27	Washer - Plain Type "A"	▼ ★	6	▼	Upper Shroud Hardware Kit	ST172200SJ	
28	Torx Button Head Screw	▼ ○ ★	10	▶	Regulator Knob Kit	RE300300SJ	
29	Control Panel without Switch	WL042200AV	1	□	Handle Kit (18 Gallon Tank) Handle Kit (26 Gallon Tank)	HL039200SJ HL037700SJ	
30	Handle	□	1	○	Lower Shroud Hardware Kit	ST172300SJ	
31	1/4-20 X 1.25 Self-Tapping Screw	□	4	★	Brake Assembly	WL047000SJ	
32	On/Off Switch	ST196400AV	1	✘	Shroud And Drain Cup Assembly	WL046200SJ	
33	On/Off Pedal	WL044500AV	1	†	Standard Hardware Item		
34	Eccentric Cover	WL044400AV	1				
35	Motor Bracket	BA018300AV	1				

Reminder: *Keep your dated proof of purchase for warranty purposes! Attach it to this manual or file it for safekeeping.*

Warranty

1. DURATION: From the date of purchase by the original purchaser as follows: One Year.
2. WHO GIVES THIS WARRANTY (WARRANTOR): Campbell Hausfeld / Scott Fetzer Company, 100 Production Drive, Harrison, Ohio, 45030, Telephone: (800) 543-6400
3. WHO RECEIVES THIS WARRANTY (PURCHASER): The original purchaser (other than for purposes of resale) of the Campbell Hausfeld product.
4. WHAT PRODUCTS ARE COVERED BY THIS WARRANTY: Any Campbell Hausfeld nailer, stapler, air tool, spray gun, inflator or air accessory supplied or manufactured by Warrantor.
5. WHAT IS COVERED UNDER THIS WARRANTY: Substantial defects in material and workmanship which occur within the duration of the warranty period.
6. WHAT IS NOT COVERED UNDER THIS WARRANTY:
 - A. Implied warranties, including those of merchantability and FITNESS FOR A PARTICULAR PURPOSE ARE LIMITED FROM THE DATE OF ORIGINAL PURCHASE AS STATED IN THE DURATION. If this product is used for commercial, industrial or rental purposes, the warranty will apply for ninety (90) days from the date of purchase. Some States do not allow limitation on how long an implied warranty lasts, so the above limitations may not apply to you.
 - B. ANY INCIDENTAL, INDIRECT, OR CONSEQUENTIAL LOSS, DAMAGE, OR EXPENSE THAT MAY RESULT FROM ANY DEFECT, FAILURE, OR MALFUNCTION OF THE CAMPBELL HAUSFELD PRODUCT. Some States do not allow the exclusion or limitation of incidental or consequential damages, so the above limitation or exclusion may not apply to you.
 - C. Any failure that results from an accident, purchaser's abuse, neglect or failure to operate products in accordance with instructions provided in the owner's manual(s) supplied with product. Accident, purchaser's abuse, neglect or failure to operate products in accordance with instructions shall also include the removal or alteration of any safety devices. If such safety devices are removed or altered, this warranty is void.
 - D. Normal adjustments which are explained in the owner's manual(s) provided with the product.
 - E. Items or service that are normally required to maintain the product, i.e. o-rings, springs, bumpers, debris shields, driver blades, fuses, batteries, gaskets, packings or seals, fluid nozzles, needles, sandblast nozzles, lubricants, material hoses, filter elements, motor vanes, abrasives, blades, cut-off wheels, chisels, chisel retainers, cutters, collets, chucks, rivet jaws, screw driver bits, sanding pads, back-up pads, impact mechanism, or any other expendable part not specifically listed. These items will only be covered for ninety (90) days from date of original purchase. Underlined items are warranted for defects in material and workmanship only.
7. RESPONSIBILITIES OF WARRANTOR UNDER THIS WARRANTY: Repair or replace, at Warrantor's option, products or components which are defective, have malfunctioned and/or failed to conform within duration of the warranty period.
8. RESPONSIBILITIES OF PURCHASER UNDER THIS WARRANTY:
 - A. Provide dated proof of purchase and maintenance records.
 - B. Deliver or ship the Campbell Hausfeld product or component to the nearest Campbell Hausfeld Authorized Service Center. Freight costs, if any, must be borne by the purchaser.
 - C. Use reasonable care in the operation and maintenance of the products as described in the owner's manual(s).
9. WHEN WARRANTOR WILL PERFORM REPAIR OR REPLACEMENT UNDER THIS WARRANTY: Repair or replacement will be scheduled and serviced according to the normal work flow at the servicing location, and depending on the availability of replacement parts.

This Limited Warranty applies in the United States, Canada and Mexico only and gives you specific legal rights. You may also have other rights which vary from state to state or country to country.



L'ultime compresseur d'air de garage portable

Instructions d'Utilisation et Manual de Pièces

WL6701 et WL6703

ENGLISH: Page 1

ESPAÑOL: Página SP-1



MAKES IT **EASY** TO DO IT **LIKE A PRO**

Visit us at **chpower.com**

Table des Matières

Description.....	Fr-3	Fonctionnement.....	Fr-12
Spécifications.....	Fr-3	Lubrification.....	Fr-12
Directives de sécurité.....	Fr-4	Soupape de sûreté ASME.....	Fr-13
Symboles de sécurité.....	Fr-4	Bouton Régulateur « Cliquer-pour-régler ».....	Fr-13
Importantes instructions de sécurité.....	Fr-4	Remontage.....	Fr-13
Instructions portant sur un risque d'incendie, un choc électrique ou des blessures aux personnes.....	Fr-4	Manomètre de sortie (outil).....	Fr-13
Proposition 65 de Californie.....	Fr-4	Manomètre du réservoir.....	Fr-13
Généralité :.....	Fr-4	Dessus de rangement.....	Fr-13
Aire de travail.....	Fr-5	Technologie de gonflement rapide [Rapid Inflation Technology™ (RIT)].....	Fr-14
Sécurité personnelle.....	Fr-5	Pour utiliser le compresseur pour le gonflement :.....	Fr-14
Sécurité électrique.....	Fr-5	Pour utiliser le compresseur pour un outil pneumatique :.....	Fr-14
Utilisation et entretien.....	Fr-5	Conclusion du travail/entreposage.....	Fr-14
Précautions de pulvérisation.....	Fr-6	Entretien.....	Fr-15
Source d'air.....	Fr-6	Soupape de sûreté ASME.....	Fr-15
Service.....	Fr-6	Purger le réservoir.....	Fr-15
Déballage.....	Fr-7	Nettoyage.....	Fr-15
Contenu de la boîte.....	Fr-7	Filtre d'air.....	Fr-16
Autres articles non inclus.....	Fr-7	Graissage.....	Fr-16
Glossaire.....	Fr-8	Protecteur de surcharge thermique.....	Fr-16
Apprendre à connaître votre compresseur.....	Fr-9	Couple.....	Fr-16
Utilisations recommandées pour ce compresseur.....	Fr-9	Service technique.....	Fr-16
Outils recommandés pour ce compresseur d'air.....	Fr-9	État de service.....	Fr-17
Assemblage.....	Fr-10	Guide de dépannage.....	Fr-18
Outils requis pour l'assemblage.....	Fr-10	Liste de pièces de rechange pour la pompe, modèle WL390100.....	Fr-19
Assemblage de poignée.....	Fr-10	Couple.....	Fr-19
Installation.....	Fr-11	Liste de pièces de rechange pour l'ultime compresseur d'air de garage portable.....	Fr-21
Endroit.....	Fr-11	Garantie Limitée.....	Fr-22
Verrou de roue/frein à pied.....	Fr-11		
Installation électrique.....	Fr-11		
Instructions de mise à la terre.....	Fr-11		
Installation de fils.....	Fr-12		

Pour de renseignements sur pièces de rechange, produits et entretien

Appeler : Service à la clientèle au 1-800-543-6400

Adresser toute correspondance à : Campbell Hausfeld
Attn: Customer Service
100 Production Drive
Harrison, OH 45030 U.S.A.



L'ultime compresseur d'air de garage portable



Description

Les compresseurs sans huile sont conçus pour les bricoleurs avec projets domestiques et d'automobile. Ces compresseurs servent à faire fonctionner les pistolets à peinture, clés à chocs et autres outils. Ces modèles fonctionnent sans huile.



Figure 1 - WL6701 et WL6703

Spécifications

Modèle WL6701 et WL6703

HP de marche : 1,7 (ISO 1217)

m³/min (pi³/min) d'air libre :
0,107 m³/min @ 621 kPa
(3,8 @ 90 lb/po²) (ISO 1217)

m³/min (pi³/min) d'air libre :
158 m³/min @ 276 kPa (5,6 @ 40 lb/
po²) (ISO 1217)

Capacité de réservoir :
68,13 L, 83, 27 L, 98,41 L, 113,55
L (18, 22, 26, or 30 gallons)

Volts, phase : 120 V, monophasé

Tirage d'ampères : 15

Cycle de service max. : 50%

Enregistrer les numéros de modèle et de série qui se trouvent à l'arrière du réservoir et la date d'achat dans l'espace plus bas.

No. de Modèle : _____

No. de Série : _____

Date d'Achat : _____

Garder ces numéros pour référence.

Directives de sécurité

Ce manuel contient de l'information très importante qui est fournie pour la SÉCURITÉ et pour ÉVITER LES PROBLÈMES D'ÉQUIPEMENT. Rechercher les symboles suivants pour cette information.

▲ DANGER Danger indique une situation dangereuse imminente qui MÈNERA à la mort ou à des blessures graves si elle n'est pas évitée.

▲ AVERTISSEMENT Avertissement indique une situation potentiellement dangereuse qui, si elle n'est pas évitée, POURRAIT mener à la mort ou à de graves blessures.

▲ ATTENTION Attention indique une situation potentiellement dangereuse qui, si elle n'est pas évitée, PEUT mener à des blessures mineures ou modérées.

AVIS Avis indique de l'information importante qui pourrait endommager l'équipement si elle n'est pas respectée.

IMPORTANT : Information qui exige une attention spéciale.

Symboles de sécurité

Les symboles de sécurité suivants apparaissent dans l'ensemble de ce manuel pour vous aviser des dangers et précautions importants de sécurité.



Porter une protection oculaire et un masque.



Lire le manuel d'abord



Risque d'incendie



Porter une protection des yeux et des oreilles



Pièces chaudes



Risque de tomber



Risque de choc électrique



Risque d'explosion



Pièces chaudes

Importantes instructions de sécurité

INSTRUCTIONS PORTANT SUR UN RISQUE D'INCENDIE, UN CHOC ÉLECTRIQUE OU DES BLESSURES AUX PERSONNES

Ce manuel contient des informations concernant la sécurité, le fonctionnement et l'entretien. Si vous avez des questions, appeler le 1-800-543-6400 pour le service à la clientèle.

Puisque le compresseur d'air et les autres pièces détachées (pompe, pistolets, filtres, graisseurs, tuyaux, etc.) font partie d'un système de pompage de haute pression, il est nécessaire de suivre les précautions suivantes:

PROPOSITION 65 DE CALIFORNIE

▲ AVERTISSEMENT Ce produit ou son cordon peuvent contenir des produits chimiques, y compris du plomb, relevés par l'État de Californie comme cause de cancer, d'anomalies congénitales ou d'autres problèmes reproductifs. Lavez-vous les mains après toute manipulation.

▲ AVERTISSEMENT Vous pouvez créer de la poussière en coupant, ponçant, perçant ou meulant les matériaux tels que le bois, la peinture, le métal, le béton, le ciment ou autre maçonnerie. Cette poussière contient souvent des produits chimiques reconnus pour causer le cancer, les déformations congénitales



▲ DANGER

Avertissement D'Air Respirable

Ce compresseur/pompe n'est pas équipé pour et ne devrait pas être utilisé "comme soi" pour fournir de l'air respirable. Pour les applications d'air pour la consommation humaine, il est nécessaire d'équiper le compresseur d'air/pompe avec de l'équipement de sécurité en canalisation et d'alarme. Cet équipement additionnel est nécessaire pour filtrer et purifier l'air afin d'atteindre les spécifications minimales pour la respiration Grade D décrite dans le Compressed Gas Association Commodity Specification G 7.1 - 1966, OSHA 29 CFR 1910.134, and/or Canadian Standards Associations (CSA).

DÉNÉGATION DES GARANTIES

Si le compresseur est utilisé pour les applications d'air respirable et l'équipement de sécurité en canalisation et d'alarme n'est pas utilisé simultanément, les garanties en existence seront annulées, et Campbell Hausfeld dénie toute responsabilité pour n'importe quelle perte, blessure ou dommage.

GÉNÉRALITÉ :

- Pour réduire les risques de chocs électriques, d'incendie ou de blessures aux personnes, lire toutes les instructions avant d'utiliser l'outil. Ne pas suivre les avertissements, les dangers et les mises en garde pourrait causer la MORT ou de GRAVES BLESSURES.
- Se familiariser avec ce produit, ses commandes et son utilisation. Suivez toutes les instructions. Contacter votre représentant Campbell Hausfeld si vous avez des questions.
- Suivre tous les codes de sécurité locaux ainsi que les National Electrical Codes (NEC) and Occupational Safety and Health Act (OSHA) des É-U.
- Seules les personnes familières avec ces règles d'utilisation sans danger devraient utiliser cette unité.



Importantes instructions de sécurité (Suite)

AIRE DE TRAVAIL

- Garder l'aire de travail propre et bien éclairée.** Les établis encombrés et les coins sombres augmentent les risques de chocs électriques, d'incendie et de blessures aux personnes.
- Garder les spectateurs, les enfants et les visiteurs loin en utilisant l'unité.** Les distractions peuvent faire perdre le contrôle de l'unité. NE JAMAIS permettre aux enfants d'avoir accès à l'aire de travail.

AVERTISSEMENT Les moteurs, l'équipement et les commandes électriques peuvent

produire des arcs électriques qui peuvent allumer les gaz ou vapeurs inflammables. Ne jamais faire fonctionner ni réparer près des gaz ou vapeurs inflammables. Ne jamais ranger ni pulvériser des liquides ou gaz inflammables près du compresseur.



- Pour réduire le risque d'incendie, garder l'extérieur du moteur libre d'huile, de solvant ou de graisse excessive.

SÉCURITÉ PERSONNELLE

- Rester vigilant. Il faut regarder ce que vous faites et utiliser son sens commun en faisant fonctionner un outil. Ne pas faire fonctionner l'appareil si vous êtes fatigué ou sous l'influence de drogues, d'alcool ou de médicaments.** Un moment d'inattention en faisant fonctionner l'outil augmente le risque de blessures.

AVERTISSEMENT S'assurer que l'outil est utilisé seulement lorsque l'opérateur et tout autre personnel dans l'aire de travail portent un équipement de protection oculaire ANSI Z87 et, s'il y a lieu, d'autre équipement de protection approprié tel que de l'équipement de protection pour la tête, les oreilles et les pieds. Il pourrait y avoir de graves lésions oculaires ou perte auditive.

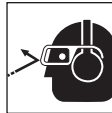

- Toujours porter une protection auditive en utilisant l'outil.** Toute exposition prolongée à des bruits de forte intensité pourrait provoquer une perte auditive.
- Toujours travailler dans un endroit bien ventilé. Porter un masque anti-poussières homologué OSHA.**
- Il faut s'habiller correctement. Ne pas porter de bijoux ou de vêtements amples. Attacher les cheveux longs. Garder les cheveux, les vêtements et les gants loin des pièces mobiles.** Les vêtements amples, les bijoux ou les cheveux longs augmentent le risque de blessures si quelque chose se prend dans les pièces mobiles.

ATTENTION Les pièces du compresseur peuvent être chaudes, même si le modèle est hors circuit.



- Garder les doigts à l'écart du compresseur;** les pièces mobiles et chaudes peuvent causer des blessures et/ou des brûlures.
- Ne pas trop se pencher. Garder bon pied et bon équilibre en tout temps.** Ceci permet d'avoir un meilleur contrôle de l'outil dans les situations imprévues.



SÉCURITÉ ÉLECTRIQUE

DANGER Risque de secousse électrique : Toujours débrancher de la source d'énergie avant de faire l'entretien. L'entretien doit être réalisé seulement par un centre de service autorisé.



UTILISATION ET ENTRETIEN

AVERTISSEMENT Ne jamais utiliser les tuyaux plastiques (CPV) pour l'air comprimé. Ceci peut causer des blessures graves ou la mort.



- Inspecter le système d'air comprimé et pièces détachées électriques pour toute indication de dommage, détérioration, faiblesse ou fuites avant chaque utilisation.** Réparer ou remplacer toutes pièces défectueuses avant l'utilisation.
- Inspecter le degré de serrage de toutes attaches par intervalles régulières.**
- Vérifier les tuyaux d'air pour rechercher tout signe de faiblesse ou d'usure avant chaque utilisation.** S'assurer que tous les branchements soient bien serrés.
- Ne pas se tenir debout sur/ni utiliser le modèle comme une prise à main.**
- Si l'équipement vibre anormalement, ARRÊTER le moteur et l'inspecter immédiatement.** La vibration est généralement une indication d'un problème.

AVERTISSEMENT Ne jamais enlever ou essayer d'ajuster la soupape de sûreté. Garder la soupape de sûreté libre de peinture et d'autres accumulations.

- Ne pas modifier ou altérer la soupape de sûreté.** Si la soupape de sûreté est altérée, les garanties en cours seront annulées et Campbell Hausfeld dénie toute responsabilité quelconque pour toute perte, blessure personnelle ou dommage.

DANGER Ne jamais essayer de réparer ou de modifier un réservoir! Le soudage, perçage ou autre modifications peuvent affaiblir le réservoir et peuvent résulter en dommage de rupture ou d'explosion. Toujours remplacer un réservoir usé, fendu ou endommagé.



AVIS Purger le liquide du réservoir quotidiennement.

- Purger le réservoir quotidiennement et l'inspecter périodiquement pour n'importe quel état d'entretien dangereux tel que la rouille et la corrosion ou autre dommage.** L'accumulation d'humidité cause la rouille qui peut affaiblir le réservoir.
- Lâcher l'air lentement en purgeant l'humidité ou pendant la dépressurisation du système du compresseur.** L'air mouvante peut agiter la poussière et le débris qui peut être dangereux.
- Ne pas retirer les étiquettes d'avertissement de l'appareil.**
- Rangez à l'intérieur.** Ne rangez pas à l'extérieur ou dans les rayons du soleil.

Importantes Instructions De Sécurité (Suite)

PRÉCAUTIONS DE PULVÉRISATION

▲ AVERTISSEMENT *Ne pas pulvériser les matériaux inflammables dans un endroit de flamme ouverte ni près d'une source d'allumage y compris le compresseur.*



- a. Ne pas fumer pendant la pulvérisation de la peinture, d'insecticides ou autres matières inflammables.
- b. Utiliser un masque/respirateur pendant la pulvérisation et pulvériser dans un endroit bien ventilé pour éviter le risque de blessures et d'incendie.
- c. Ne pas diriger la peinture ou autre matériel pulvérisé vers le compresseur. Situer le compresseur aussi loin que possible de l'endroit de pulvérisation pour réduire l'accumulation de surpulvérisation sur le compresseur.
- d. EN PULVÉRISANT OU NETTOYANT AVEC DES SOLVANTS OU DES PRODUITS CHIMIQUES TOXIQUES, SUIVRE LES INSTRUCTIONS FOURNIES PAR LE FABRICANT DES PRODUITS CHIMIQUES.



SOURCE D'AIR

AVIS

Le compresseur d'air utilisé avec cette cloueuse doit conformer aux exigences établies par l'American National Standards Institute Standard B19.3-1991; Safety Standard for Compressors for Process Industries. Contacter le fabricant du compresseur pour plus d'informations.

SERVICE

- a. Dissiper la pression d'air du réservoir à air en tirant sur l'anneau de sûreté avant le service ou le remplacement de pièces.
- b. Tout le travail d'entretien et de réparation doit être effectué seulement par un personnel de réparation qualifié.

▲ DANGER *Ne jamais essayer de réparer ou de modifier un réservoir! Le soudage, perçage ou autre modifications peuvent affaiblir le réservoir et peuvent résulter en dommage de rupture ou d'explosion. Toujours remplacer un réservoir usé, fendu ou endommagé.*

- c. En réparant ou faisant l'entretien d'un outil, utiliser seulement des pièces de rechange identiques. Utiliser seulement des pièces autorisées.

NOTE: *Les symboles DANGER, AVERTISSEMENT, ATTENTION ET AVIS ainsi que les instructions de ce manuel ne peuvent pas couvrir toutes les conditions et situations qui pourraient se produire. L'opérateur doit comprendre que le bon sens et des précautions sont des facteurs qui ne peuvent pas être inclus dans ces produits, mais doivent être fournis par l'opérateur.*

**CONSERVER CES INSTRUCTIONS
NE LES JETEZ PAS**

Déballage

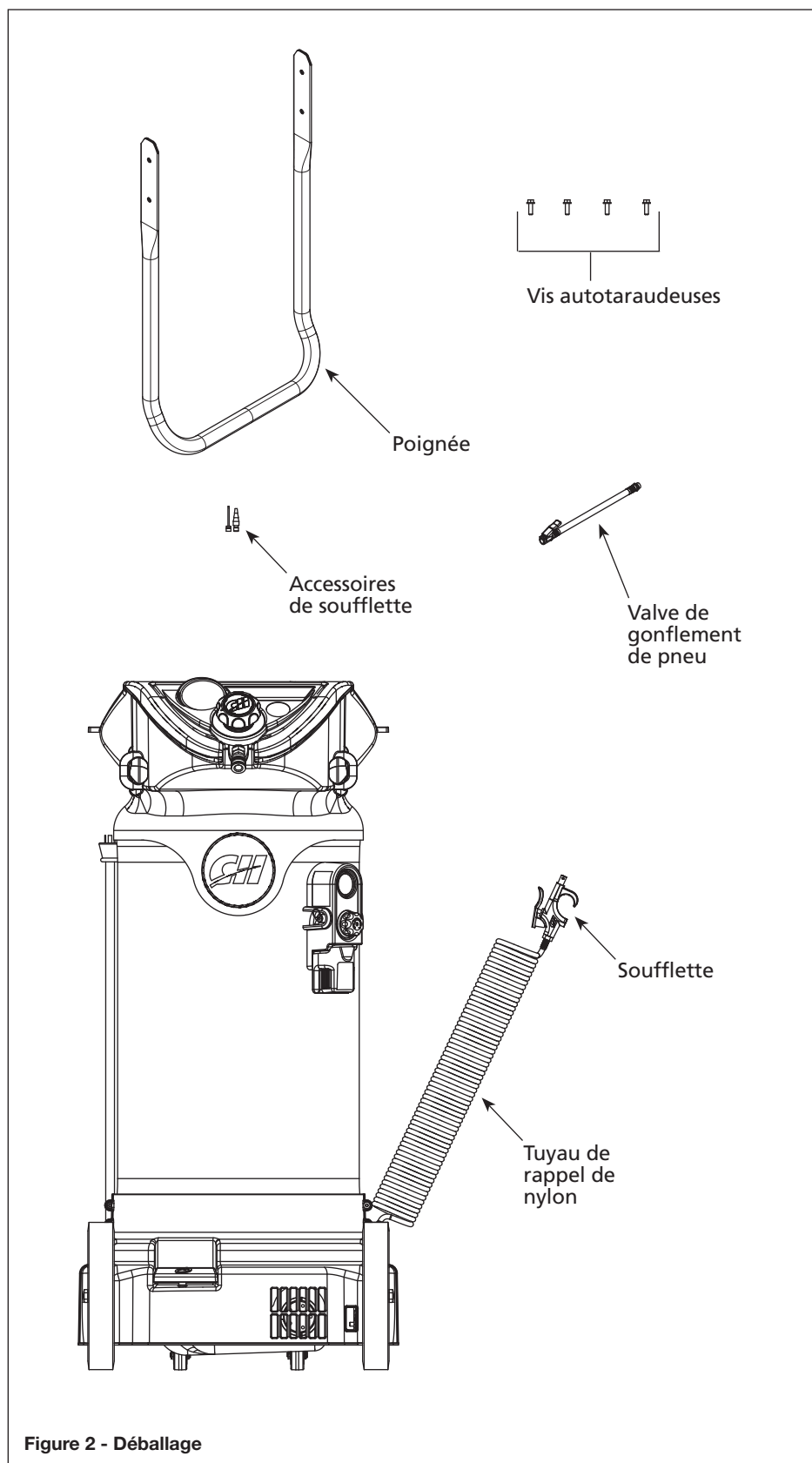

Dès que l'appareil est déballé, l'inspecter attentivement pour tout signe de dommages en transit. Vérifier s'il y a des pièces desserrées, manquantes ou endommagées. S'assurer de resserrer tous les raccords, boulons, etc. avant de le mettre en service. Vérifier pour s'assurer que tous les accessoires fournis sont inclus avec l'appareil. Pour toutes questions, pièces endommagées ou manquantes, appeler le 1-800-543-6400 pour le service à la clientèle.

⚠ AVERTISSEMENT

- ◆ *Ne pas faire fonctionner l'appareil s'il est endommagé pendant l'expédition, la manipulation ou l'utilisation. Des dommages peuvent mener à l'éclatement et provoquer des blessures ou des dommages à la propriété.*
- ◆ *Pour votre propre sécurité, ne jamais faire fonctionner l'appareil avant de terminer toutes les étapes d'assemblage et d'avoir lu et compris tout le manuel de l'opérateur.*
- ◆ *Pour réduire les risques de blessure, s'ils manquent des pièces, ne pas essayer d'assembler le compresseur d'air avant d'avoir obtenu les pièces manquantes et de les avoir installées.*

CONTENU DE LA BOÎTE

- ◆ Accessoires de soufflette
- ◆ Poignée
- ◆ Soufflette
- ◆ Tuyau de rappel de nylon
- ◆ (4) Vis autotaraudeuses
- ◆ Valve de gonflement de pneu
- ◆ Ruban de filetage
- ◆ Instructions d'utilisation et manuel de pièces
- ◆ Carte d'enregistrement de produit

AUTRES ARTICLES NON INCLUS

- ◆ Tuyau à air
- ◆ ANSI Z87, Protection oculaire
- ◆ Protection auditive
- ◆ Autre équipement de protection personnelle, si nécessaire

LIRE ET SUIVRE TOUTES LES INSTRUCTIONS.

Conserver ces instructions ne pas les jeter.

Glossaire

Familiarisez-vous avec ces termes avant d'utiliser l'appareil.

SOUFFLAGE D'AIR - Une combinaison de kPa (lb/po²) ou m³/min (PCNM). Le soufflage d'air requis par un outil est indiqué sous forme de (nombre) m³/min (PCNM) à (nombre) kPa (lb/po²). Le mélange de ces chiffres détermine la taille d'appareil nécessaire.

CAPACITÉ DE RÉSERVOIR À AIR - Le volume d'air stocké dans le réservoir et disponible pour une utilisation immédiate. Un large réservoir permet l'utilisation intermittente d'un outil pneumatique exigeant de l'air à un niveau plus élevé que la valeur nominale du compresseur.

SOUPAPE DE SÛRETÉ ASME* - Cette soupape dégage automatiquement l'air si la pression du réservoir dépasse le maximum préétabli.

RÉGULATEUR « CLIQUER-POUR-RÉGLER » - Le régulateur contrôle la quantité de pression d'air déchargée à la sortie du tuyau à la quantité appropriée et nécessaire pour faire fonctionner un outil pneumatique ou un pistolet de pulvérisation.

PRESSON DE FERMETURE/D'OUVERTURE - kPa ou lb/po² précis où un compresseur démarre et s'arrête en remplissant le réservoir d'air.

BOUTON DE VIDANGE FACILE - Ce bouton est utilisé pour vidanger chaque jour l'humidité du réservoir pour réduire le risque de corrosion.

INTERRUPTEUR MARCHÉ/ARRÊT DE LA PÉDALE AU PIED - Utilisé pour mettre le compresseur en marche et l'arrêter. Pressez fermement.

PROTECTION DU MOTEUR - Si l'appareil fonctionne trop, un interrupteur thermique l'arrêtera. Si ceci se produit, mettre l'interrupteur MARCHÉ/ARRÊT à la position OFF (arrêt), attendre 30 minutes pour laisser refroidir, remettre l'interrupteur à nouveau à ON (marche) pour reprendre le travail.

MANOMÈTRE DE SORTIE (OUTIL) - Affiche la pression de sortie actuelle à l'outil en Kpa ou lb/po². Il est réglé par le bouton du régulateur.

PRESSOSTAT - Éteint automatiquement le compresseur lorsque la pression du réservoir atteint la pression maximale pré réglée. Le compresseur redémarrera automatiquement lorsqu'il atteint la pression minimale pré réglée.

LB/PO² (KPA) - Mesure de la pression de la force de l'air. La sortie réelle en lb/po² (kPa) se mesure par un manomètre sur le compresseur.

PCNM (PIED CUBE NORMAL PAR MINUTE) (M³/MIN OU MÈTRE CUBE PAR MINUTE) - Synonyme à pied cube par minute). Mesure du volume d'air livré par le compresseur

MANOMÈTRE DU RÉSERVOIR - Indique la pression du réservoir en lb/po² ou kPa.

RANGEMENT D'OUTILS - L'espace ouvert sur le dessus du compresseur est conçu pour le rangement des outils. Des troussees d'outils Campbell Hausfeld précises se rangeront dans cet espace.

* ASME : American Society of Mechanical Engineers. Les réservoirs ASME sont fabriqués selon les exigences ASME.

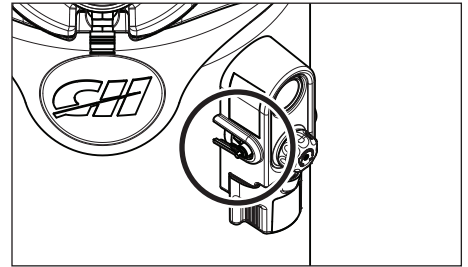

Figure 3 - Soupape de sûreté ASME

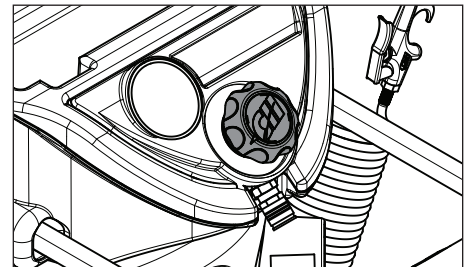

Figure 4 - Régulateur « cliquer-pour-régler »

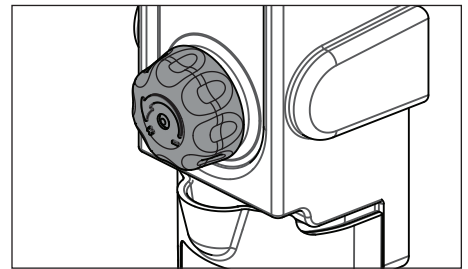

Figure 5 - Bouton de vidange facile

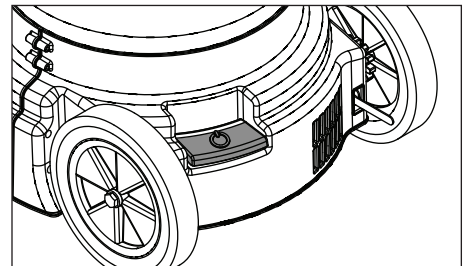

Figure 6 - Interrupteur marche/arrêt de la pédale au pied

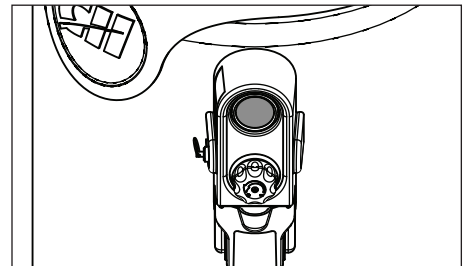

Figure 7 - Manomètre du réservoir

Apprendre à connaître votre compresseur

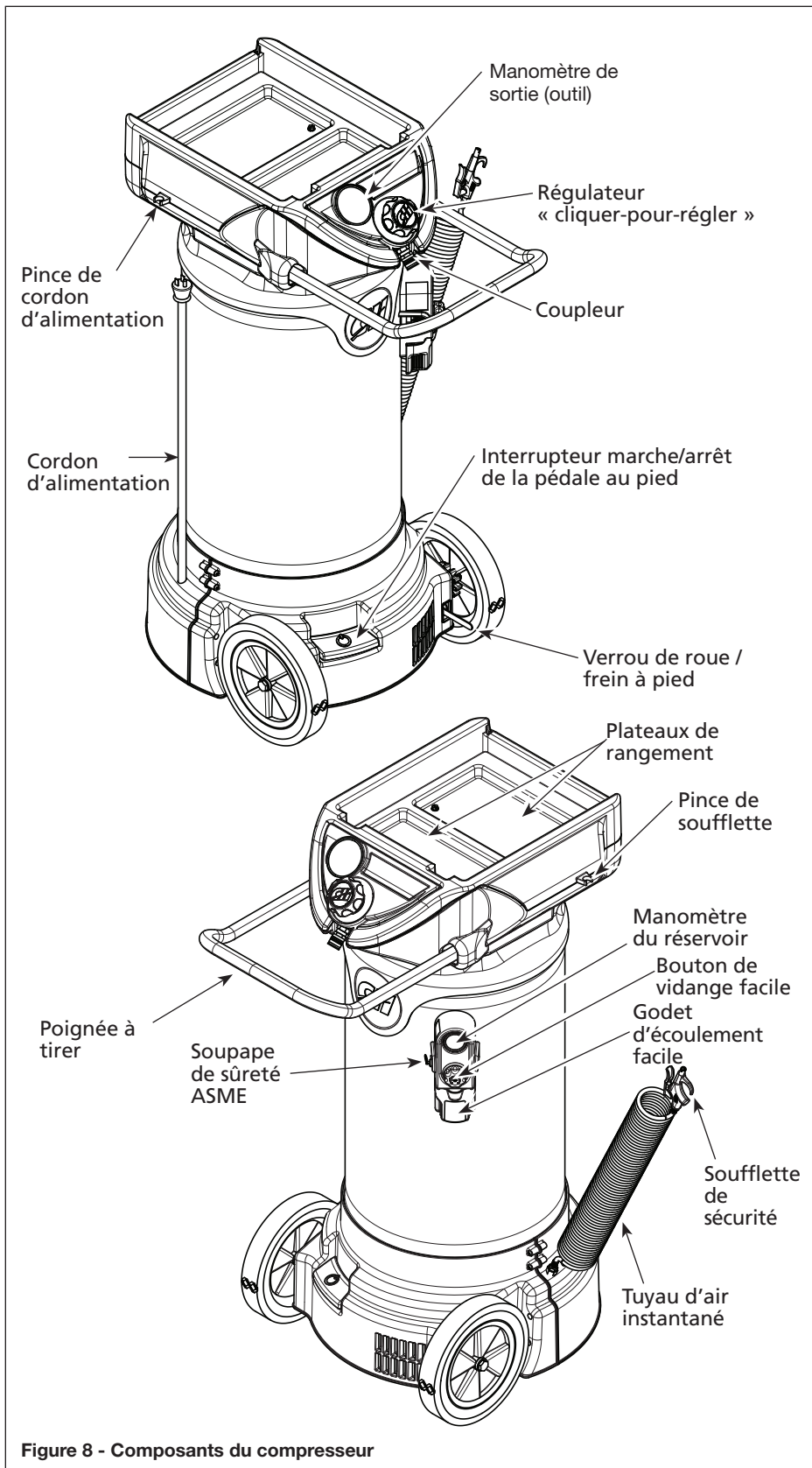

Figure 8 - Composants du compresseur

UTILISATIONS RECOMMANDÉES POUR CE COMPRESSEUR

- ◆ Entretien d'automobile
- ◆ Restauration d'automobile
- ◆ Cloueuses et agrafeuses
- ◆ Entretien résidentiel
- ◆ Gonflement
- ◆ Travail du bois

OUTILS RECOMMANDÉS POUR CE COMPRESSEUR D'AIR

Utilisation continue —

- Accessoires de gonflement
- Brosse pneumatique
- Tournevis pneumatiques
- Cloueuses de pointes de vitrier et agrafeuses
- Pistolets à calfeutrer
- Nettoyeurs à moteur
- Cloueuses de finition
- Pistolets à graisse
- Pistolets de pulvérisation résidentiels
- Clés à chocs
- Clés à cliquet
- Scies alternatives
- Cloueuses de toiture et encadrement

Usage intermittent

(Courtes salves puissantes) —

- Burins pneumatiques
- Perceuses pneumatiques
- Pistolets de pulvérisation automobiles
- Meules à rectifier

Outils non recommandés —

- Machines à tronçonner
- Ponçuses à double action
- Ponçuses à grande vitesse
- Ponçuses à sautellement
- Ponçuses alternatives

Assemblage

OUTILS REQUIS POUR L'ASSEMBLAGE

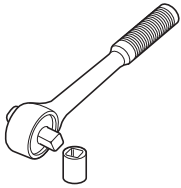

- ◆ Clé à cliquet avec douille de 9,5 mm (3/8 po)

ASSEMBLAGE DE POIGNÉE

1. Glisser la poignée dans les trous d'épaulement en s'assurant que la poignée est à l'extérieur de la fixation et que les trous de la poignée s'alignent avec les trous de la fixation du réservoir.
2. Insérer les vis à travers la poignée, puis la fixation. Utiliser une clé à cliquet à douille de 9,5 mm (3/8 po), resserrer les vis pour retenir la poignée en place.

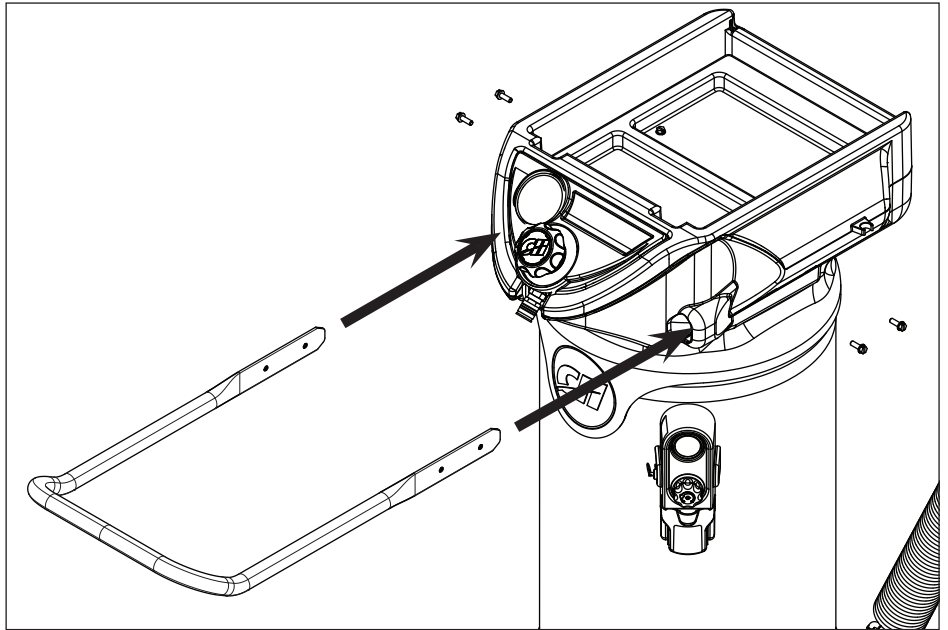

Figure 9 - Assemblage de poignée

Installation

ENDROIT

Après l'assemblage, le réservoir doit être installé à niveau pour permettre au réservoir de se vidanger correctement.

Il est très important d'installer le compresseur dans un endroit propre et bien ventilé où la température n'excédera pas 38°C (100°F).

Un espace libre minimum de 45,7 centimètres (18 po) entre le compresseur et un mur est exigé pour éviter le stoppage d'air par des objets.

⚠ ATTENTION *Ne pas situer la prise d'air du compresseur près de la vapeur, un jet pulvérisé de peinture, endroits de décapage au sable ou autre sources de contamination. Le débris endommagera le moteur.*

VERROU DE ROUE/FREIN À PIED

Pour déplacer le compresseur, utiliser le pied pour relever le levier de frein à pied pour désengager le frein.

Lorsque le compresseur est au bon endroit, utiliser le pied pour enfoncer le levier de frein à pied pour engager le frein.

INSTALLATION ÉLECTRIQUE

⚠ AVERTISSEMENT *Seul un électricien qualifié doit effectuer l'installation électrique et raccordements électriques. Respecter toutes les codes locaux et nationaux électriques.*

⚠ ATTENTION *Ne jamais utiliser un cordon prolongateur avec ce produit. Utiliser un tuyau flexible à air additionnel au lieu d'un cordon prolongateur pour éviter une perte de puissance et dommage du moteur.*



INSTRUCTIONS DE MISE À LA TERRE

1. Ce produit est conçu pour l'utilisation d'un circuit de 120 volts et a une fiche de mise à la terre comme celle indiquée sur la Fig. 11. Brancher ce produit seulement à une prise avec la même configuration de la fiche. Ne pas utiliser un adaptateur avec ce produit. Dans l'événement d'un court-circuit, la mise à la terre diminue le risque de secousse électrique en fournissant un fil d'échappement pour le courant électrique. Ce produit est équipé avec un cordon qui a un fil de terre avec une fiche de terre. La fiche doit être branchée dans une prise de courant qui a été installée et mise à la terre correctement en respectant tous les codes et règlements locaux.

⚠ DANGER *L'usage incorrect d'une fiche de mise à la terre peut résulter en secousse électrique!*

⚠ DANGER *Ne pas utiliser un adaptateur de mise à la terre avec ce produit!*



2. Si la réparation ou le remplacement du cordon ou de la fiche est nécessaire, ne pas connecter le fil de terre à ni une ni l'autre borne plate. Le fil avec l'isolation qui a une surface externe verte (avec ou sans rayures jaunes) est le fil de terre.

⚠ AVERTISSEMENT *Ne jamais brancher le fil vert (ou vert et jaune) à une borne électrisée.*

3. Si vous ne comprenez pas les instructions pour la mise à la terre ou si vous n'êtes pas certains si le produit est mis à la terre correctement, vérifier avec un électricien ou une personne qualifiée. Ne pas modifier la fiche fournie; si la fiche n'est pas la bonne taille pour la prise de courant, contacter un électricien qualifié pour l'installation d'une nouvelle prise de courant.

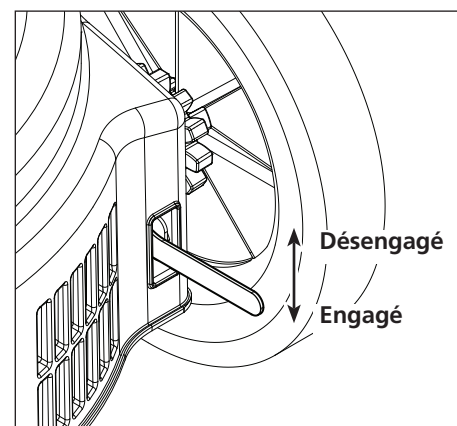

Figure 10 - Verrou de roue/frein à pied

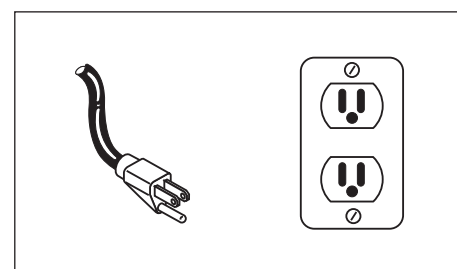

Figure 11 - Méthode de mise à la terre

Installation (Suite)

INSTALLATION DE FILS

1. Les codes électriques d'installation de fils sont variables d'un endroit à l'autre. Les fils d'alimentation, fiche et protecteurs doivent être classifiés pour au moins l'ampérage et la tension indiqués sur la plaque indicatrice du moteur et doivent répondre aux codes électriques pour ce minimum.
2. Utiliser une fusée à retardement ou un disjoncteur.

⚠ ATTENTION *L'installation de fils insuffisante peut résulter en surchauffage, court-circuit et en dommage d'incendie.*

REMARQUE: Les modèles de 120 V, 15A peuvent fonctionner sur un circuit de 120 V sous les conditions suivantes:

- a. Aucun autre appareil électrique ou lumière est connecté au même branchement.
 - b. L'alimentation en tension est normale.
 - c. Le circuit est équipé avec un disjoncteur de 15 ampères ou une fusée à retardement de 15 ampères.
3. S'il n'est pas possible d'atteindre les conditions ci-dessus ou s'il y a un déclenchement du protecteur de courant à maintes reprises, il peut être nécessaire de faire fonctionner le compresseur sur un circuit de 120 volts, 20 ampères.

Fonctionnement

L'HUMIDITÉ DANS L'AIR COMPRIMÉ

L'humidité dans l'air comprimé forme des gouttelettes en arrivant de la pompe du compresseur. Si l'humidité est élevée ou si le compresseur est utilisé continuellement, cette humidité s'accumulera dans le réservoir. En utilisant un pistolet à peinture ou un pistolet pour décapage au sable, cette eau sera transportée hors du réservoir par moyen du tuyau en forme de gouttelettes mélangées avec le matériel utilisé.

IMPORTANT: Cette condensation peut avoir comme résultat des taches d'eau sur votre travail de peinture, surtout en pulvérisant la peinture qui n'est pas de base d'eau. Pendant la décapage au sable, (MP3105) cette eau servira à tenir le sable ensemble et à causer une obstruction dans le pistolet.

Ce compresseur peut être utilisé pour un gonflement général en plus d'une utilisation d'outil pneumatique de service intermittent. Pour un gonflement, ce compresseur utilise une nouvelle technologie que l'on appelle la technologie de gonflement rapide (Rapid Inflation Technology (RIT)).

IMPORTANT : S'assurer que le verrou de roue/frein à pied est engagé avant d'utiliser l'appareil (*voir la figure 10*).

LUBRIFICATION

Ce produit est "sans-huile" et **N'EXIGE PAS D'HUILE POUR FONCTIONNER.**

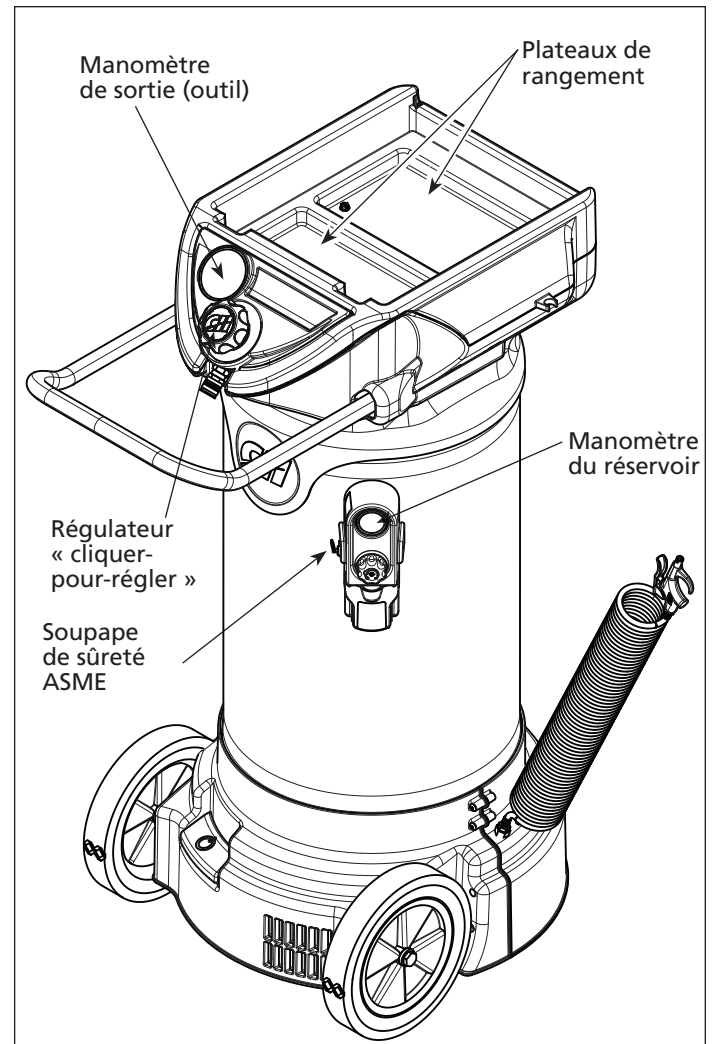

Figure 12

Fonctionnement (Suite)

SOUPAPE DE SÛRETÉ ASME

⚠ AVERTISSEMENT *Ne jamais enlever ou essayer d'ajuster la soupape de sûreté!*

Vérifier cette soupape lorsque sous pression de temps à temps en tirant l'anneau à la main (voir la figure 12). La soupape DOIT être remplacée s'il y a des fuites d'air une fois que l'anneau soit relâché ou si la soupape est grippée et ne fonctionne pas avec l'anneau.

BOUTON RÉGULATEUR « CLIQUER-POUR-RÉGLER »

- ◆ Ce bouton règle la pression à un outil pneumatique ou à un pistolet vaporisateur.
- ◆ La pression d'air à la sortie est augmentée en tournant le bouton au sens des aiguilles d'une montre.
- ◆ La pression d'air à la sortie est réduite en tournant le bouton au sens inverse des aiguilles d'une montre.
- ◆ Pour couper le débit d'air, tourner complètement au sens inverse des aiguilles d'une montre.

Le bouton est conçu pour tourner d'environ 270 degrés pour tous les réglages de fonctions. Si l'on tourne le bouton et dépasse le réglage de fonctionnement minimum (dans le sens antihoraire), le bouton ne « cliquera » plus tel que conçu pour indiquer que le régulateur a été placé à un réglage précis. La pression de sortie lira zéro (0 lb/po²) lorsque le bouton est au réglage de fonctionnement minimum. Si l'on tourne continuellement le bouton de régulateur et dépasse le réglage de fonctionnement minimum (dans le sens antihoraire), cela pourrait mener à une situation où le bouton du régulateur se desserrera et tombera.

⚠ AVERTISSEMENT *Si le manomètre de sortie est à zéro (0) lb/po² (6,9 kPa), il ne faut PAS tourner le bouton dans le sens antihoraire.*

⚠ AVERTISSEMENT *Si le bouton de régulateur est tourné et si l'on n'entend plus de « clic », il ne faut PAS tourner le bouton dans le sens antihoraire.*

Remontage

Si l'on tourne le bouton de régulateur trop loin et dépasse le réglage de fonctionnement minimum (dans le sens antihoraire) et que le bouton tombe, utiliser ces étapes pour remonter le régulateur :

1. Aligner le ressort en position centrale.
2. Trouver le verrou de retenue à l'intérieur du bouton de régulateur.
3. Aligner le verrou de retenue avec les filets d'aluminium du corps du régulateur.
4. Fixer à un angle en attrapant le verrou de retenue sous le début des filets d'aluminium.
5. Appliquer de la pression pour aligner le bouton au corps du régulateur.
6. Tourner dans le sens horaire jusqu'à ce que le bouton clique.

Pour obtenir de l'aide supplémentaire ou pour toutes questions, veuillez appeler le 1-800-543-6400.

MANOMÈTRE DE SORTIE (OUTIL)

1. Ce manomètre indique la pression d'air de sortie. La pression d'air est mesurée en kPa.
2. S'assurer que le manomètre est à ZERO avant de changer les outils pneumatiques ou avant de débrancher le tuyau de la sortie.

MANOMÈTRE DU RÉSERVOIR

Le manomètre indique la pression dans le réservoir ce qui indique que le compresseur fonctionne bien.

DESSUS DE RANGEMENT

Les compartiments de plateaux de rangement sur le dessus du compresseur sont conçus pour faciliter le rangement des outils. Des trousseaux d'outils uniques, disponibles auprès de votre détaillant local ou sur www.chpower.com se rangent facilement sur le dessus de l'appareil.

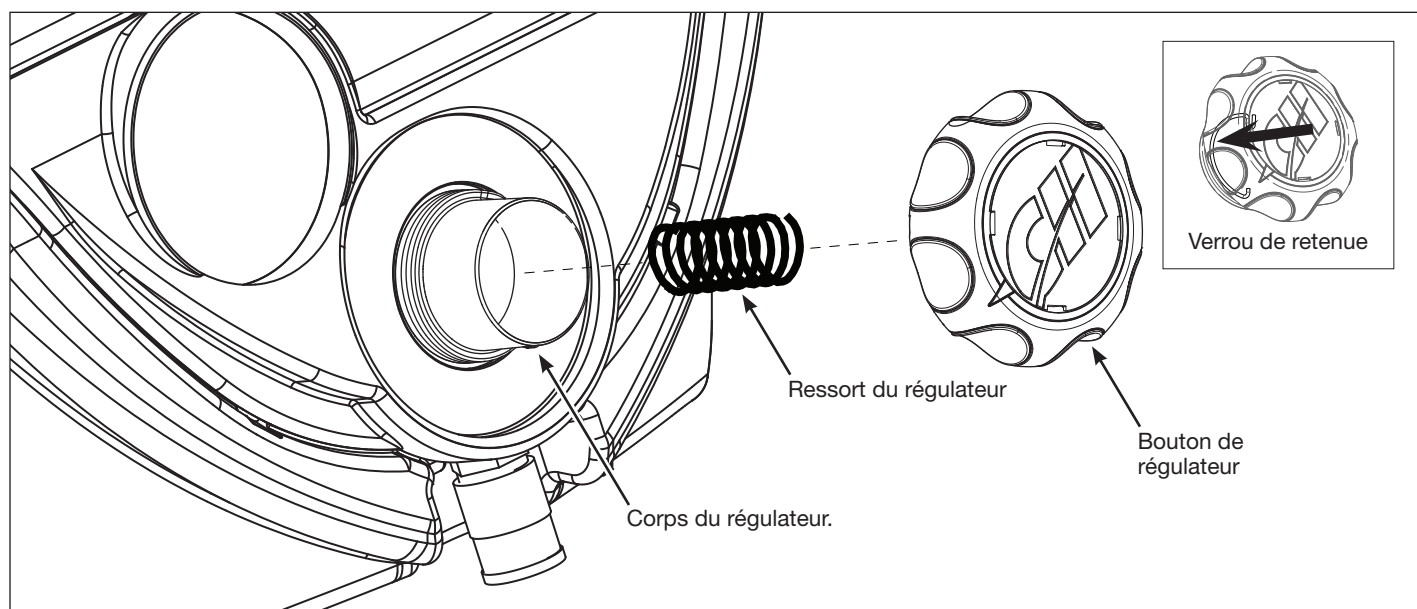

Figure 13

Fonctionnement (Suite)

TECHNOLOGIE DE GONFLEMENT RAPIDE [RAPID INFLATION TECHNOLOGY™ (RIT)]

Lorsque le compresseur est utilisé dans le mode de RIT, l'air produit de la pompe du compresseur va directement au tuyau de rappel qui est fixé au bas du compresseur (voir la figure 14). Ceci éliminera l'attente pour que le réservoir du compresseur se remplisse ce qui permettra un gonflement beaucoup plus rapide.

AVERTISSEMENT Le tuyau d'air instantané deviendra chaud pendant en marche et durant le processus de gonflement.



AVIS Vidanger l'eau du réservoir avant le gonflement.

POUR UTILISER LE COMPRESSEUR POUR LE GONFLEMENT :

1. Pour gonfler les balles, les radeaux, etc., installer l'aiguille de gonflement ou l'embout à l'extrémité de la soufflette.
2. Pour gonfler les pneus, installer la valve de gonflement à l'extrémité de la soufflette.
3. Installer l'appareil de gonflement approprié à l'objet à gonfler.
4. Mettre le compresseur en marche en enfonçant fermement l'interrupteur de la pédale au pied rouge et gonfler en pressant.

AVIS Attention pour éviter de trop gonfler.

5. Après avoir gonflé, la soufflette peut être installée à la pince moulée sur le côté de l'épaulement supérieur pour un rangement pratique.

POUR UTILISER LE COMPRESSEUR POUR UN OUTIL PNEUMATIQUE :

1. Connecter le bouchon industriel de 6,3 mm (1/4 po) pour séparer le tuyau (bouchon et tuyau non inclus).
2. Connecter le tuyau séparé au coupleur sous le régulateur de pression en tirant sur le manchon du coupleur entièrement vers l'arrière, puis pousser le tuyau dans le coupleur et dégager le manchon (Voir la figure 16).
3. Fermer le régulateur (tourner le bouton entièrement dans le sens contraire des aiguilles d'une montre vers la gauche).

AVERTISSEMENT Si le manomètre de sortie est à zéro (0) lb/po² (6,9 kPa), il ne faut PAS tourner le bouton dans le sens antihoraire.

AVERTISSEMENT Si le bouton de régulateur est tourné et si l'on n'entend plus de « clic », il ne faut PAS tourner le bouton dans le sens antihoraire.

4. Mettre le compresseur en marche en enfonçant fermement l'interrupteur de la pédale au pied rouge et en le laissant remplir le réservoir jusqu'à ce qu'il atteigne la pression d'arrêt automatique.
5. Attacher l'outil pneumatique, le pistolet de peinture, la cloueuse, etc. à l'extrémité du tuyau à air.
6. Ajuster le régulateur selon l'application voulue. Le régulateur a une fonction « cliquer-pour-régler » pré-réglée qui devrait correspondre étroitement aux images de l'application du manomètre de sortie.
7. Utiliser le compresseur pour l'application voulue.

CONCLUSION DU TRAVAIL/ENTREPOSAGE

1. Arrêter le compresseur à l'interrupteur de MARCHE/ARRÊT de la pédale au pied.
2. Débrancher le cordon de la prise murale et installer à la pince moulée sur le côté de l'épaulement supérieur.
3. Vidanger le réservoir de toute condensation tel qu'indiqué dans la section Vidanger le réservoir plus bas.
4. Porter des lunettes de sécurité et vidanger le réservoir de toute pression d'air qui reste en tirant sur l'anneau de la soupape de sûreté. Utiliser l'autre main pour éloigner tout air rapide dirigé vers le visage.
5. Entreposer le compresseur dans un endroit sec et frais.

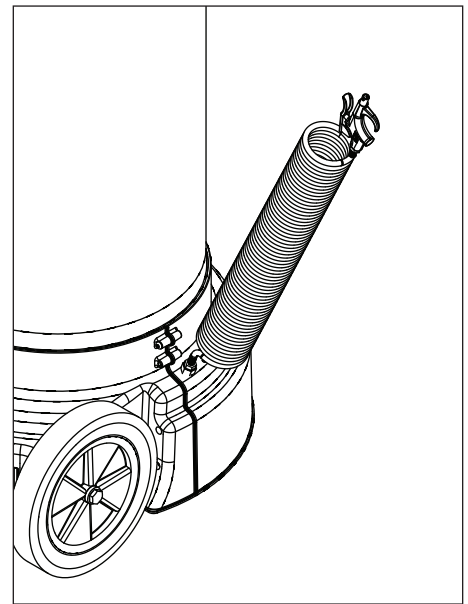

Figure 14 - Technologie de gonflement rapide

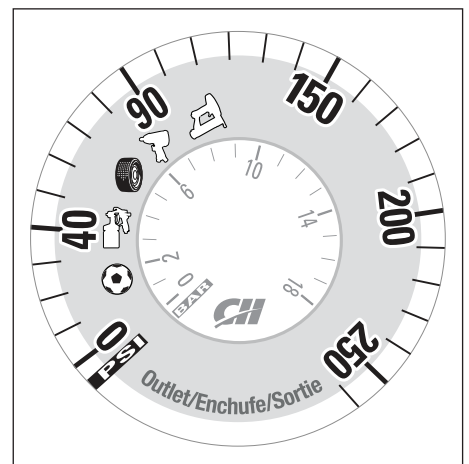

Figure 15

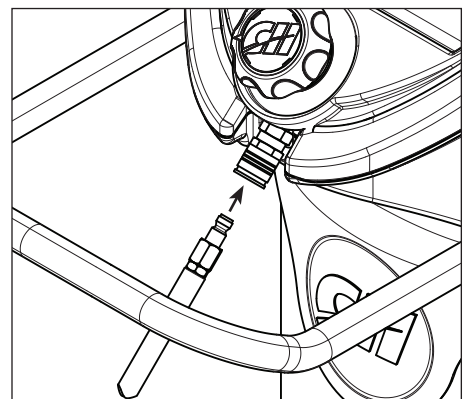

Figure 16 - Fixer le tuyau au coupleur

Entretien

⚠ AVERTISSEMENT *Débrancher de la source de puissance et ensuite dissiper toute la pression du système avant d'essayer d'installer, de réparer, de déplacer ou de procéder à l'entretien. Toutes les réparations et tout entretien doivent être exécutés par un représentant de service autorisé.*



Inspecter le compresseur souvant et suivre les procédés d'entretien suivants pendant chaque utilisation du compresseur.

SOUPAPE DE SÛRETÉ ASME

⚠ AVERTISSEMENT *Ne jamais enlever ou essayer d'ajuster la soupape de sûreté!*

Vérifier la soupape de sûreté de la manière suivante :

1. Brancher le compresseur et le faire fonctionner jusqu'à ce qu'il atteigne la pression d'arrêt (voir procédure de fonctionnement).
2. Porter des lunettes de sécurité, tirer l'anneau sur la soupape de sûreté pour dégager la pression du réservoir du compresseur. Utiliser l'autre main pour éloigner l'air se déplaçant rapidement du visage.
3. La soupape de sûreté se fermera automatiquement à environ 276 kPa - 345 kPa. Si la soupape ne laisse pas sortir l'air en tirant sur l'anneau, ou si elle ne se ferme pas automatiquement, il FAUT la remplacer.

PURGER LE RÉSERVOIR

1. Arrêter le compresseur à l'interrupteur de la pédale au pied.
2. Vérifier la pression d'air dans le réservoir. Pour vidanger correctement le réservoir de toute condensation, la pression du réservoir doit être entre 138 et 414 kPa (20 à 60 lb/po²). Le système de vidange ne fonctionnera pas s'il n'y a pas de pression dans le réservoir. Si la pression du réservoir dépasse 414 kPa (60 lb/po²), réduire la pression du réservoir en tirant sur l'anneau de la soupape de sûreté. La bouffée d'air se fera entendre.
3. Tourner lentement le bouton de vidange facile qui se trouve sous le manomètre du réservoir vers la gauche (dans le sens antihoraire) jusqu'à ce que le fluide commence à remplir le godet. Surveiller la vidange pour s'assurer que le godet d'écoulement ne soit trop rempli. S'il y a beaucoup de fluide dans le réservoir, il faudra peut-être fermer le bouton du drain en tournant entièrement vers la droite (dans le sens horaire) pour ensuite retirer le godet pour jeter le fluide.
4. Lorsque la vidange du fluide est terminée, fermer le bouton de vidange en tournant jusqu'au bout à droite (dans le sens horaire).
5. Soulever et sortir le godet pour jeter le fluide vidangé. Replacer le godet en s'assurant de bien l'installer.

NETTOYAGE

Tourner le bouton (de puissance) OFF et nettoyer la poussière et la saleté du moteur, réservoir, et canalisations d'air.

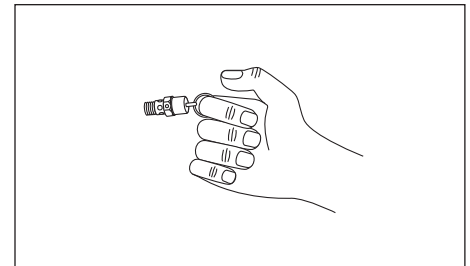

Figure 17 - Soupape de sûreté

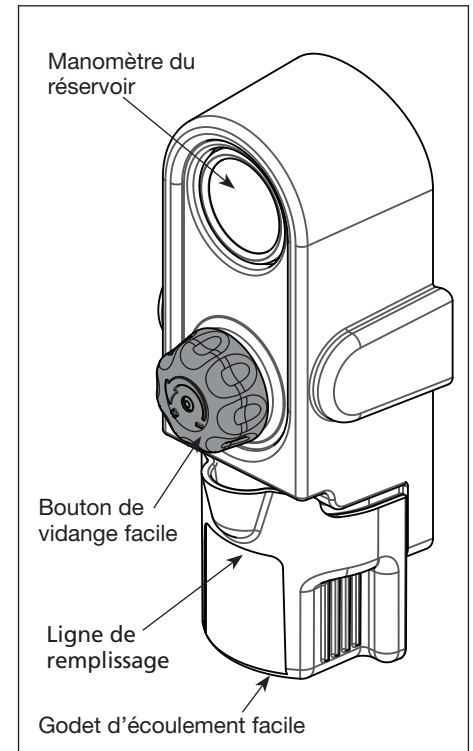

Figure 18 - Vidange du réservoir

Entretien (Suite)

IMPORTANT : L'appareil devrait être placé aussi loin que possible de la section de pulvérisation et selon ce que le tuyau permet pour éviter toute entrée de surpulvérisation dans la pompe.

FILTRE D'AIR

Vérifier si le filtre d'air est propre. Pour la réparation ou l'entretien du filtre d'air, pencher l'appareil vers l'arrière déposant les roues et la poignée sur le plancher (*voir la figure 19*). Retirer le couvercle du boîtier du filtre. Retirer le filtre et souffler pour retirer la saleté. Remplacer le filtre d'air s'il ne peut pas être nettoyé. Placer le filtre dans la base du carter et remplacer le couvercle.

GRAISSAGE

Ce modèle "sans huile" n'exige pas de graissage.

PROTECTEUR DE SURCHARGE THERMIQUE

▲ ATTENTION *Si le protecteur de surcharge thermique coupe le moteur (OFF) à maintes reprises, rechercher les causes suivantes.*

Si le protecteur de surcharge thermique coupe le moteur (OFF) à maintes reprises, rechercher les causes suivantes.

1. Tension basse.
2. Ventilation insuffisante.

▲ ATTENTION *Le moteur doit se refroidir avant que le démarrage soit possible. Le moteur se démarre automatiquement sans avis si branché dans une prise de courant et si le modèle est en marche "ON".*

COUPLE

Boulon de piston	403 à 518 cm kg (350 à 450 po lb)
Boulons à tête	104 à 138 cm kg (90 à 120 po lb)

SERVICE TECHNIQUE

Pour obtenir de l'information sur le fonctionnement ou la réparation de ce produit, appeler le 1-800-543-6400.

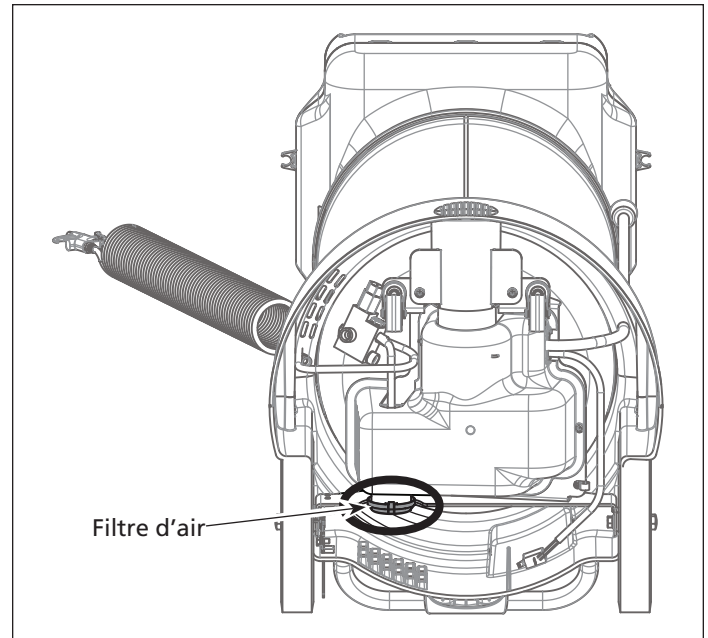

Figure 19 - Filtre d'air

Guide de dépannage

SYMPTÔME	CAUSE(S) POSSIBLE(S)	ACTION CORRECTIVE
Le compresseur ne fonctionne pas	<ol style="list-style-type: none"> 1. Manque de puissance électrique 2. Disjoncteur déclenché 3. Manostat en panne 4. Le moteur a travaillé excessivement. 5. La pression du réservoir se trouve au-dessus de la limite de coupure 	<ol style="list-style-type: none"> 1. Modèle branché? L'interrupteur est-il sur la position ON? Vérifier le fusible/disjoncteur 2. Rajuster et trouver la source du problème 3. Remplacer 4. Éteindre l'unité, laisser refroidir, mettre en marche 5. Purger la pression du réservoir jusqu'à la limite de coupure
Fusibles sautés/le disjoncteur se déclenche à maintes reprises	<ol style="list-style-type: none"> 1. Taille de fusible incorrect, surcharge 2. Soupape de retenue usée 	<ol style="list-style-type: none"> 1. Vérifier le type de fusible, utiliser un fusible à retardement. Débrancher les autres appareils électriques du circuit ou faire fonctionner le compresseur sur un circuit unique 2. Remplacer <p>⚠ DANGER <i>Ne pas démonter le clapet s'il y a de l'air dans le réservoir; vidanger le réservoir</i></p>
Perte de pression dans le réservoir à air quand le compresseur se coupe	<ol style="list-style-type: none"> 1. Raccordements dégagés (raccords, tuyaux, etc.) 2. Ouvrir le robinet de vidange du réservoir 	<ol style="list-style-type: none"> 1. Vérifier tous les raccordements avec de l'eau savonneuse. Resserer; ou retirer et appliquer aux filets un produit scellant ou de ruban pour filets, puis remonter 2. Fermer le robinet de vidange
Débit d'air plus bas que normal/pression de décharge basse	<ol style="list-style-type: none"> 1. Fuites d'air dans la tuyauterie (sur le modèle ou dans le système extérieur) 2. Anneau de piston usé 3. Utilisation d'air excessive 4. Ouvrir le robinet de vidange du réservoir 	<ol style="list-style-type: none"> 1. Vérifier tous les raccordements avec de l'eau savonneuse. Resserer; ou retirer et appliquer aux filets un produit scellant ou de ruban pour filets, puis remonter 2. Remplacer 3. Réduire l'utilisation d'air; le compresseur n'est pas assez large pour la demande d'air 4. Fermer le robinet de vidange du réservoir
Humidité excessive dans l'air de débit	<ol style="list-style-type: none"> 1. Eau excessive dans le réservoir 2. Humidité élevée 	<ol style="list-style-type: none"> 1. Purger le réservoir 2. Déplacer à un endroit moins humide; utiliser un filtre en canalisation d'air
Le compresseur fonctionne continuellement	<ol style="list-style-type: none"> 1. Manostat défectueux 2. Utilisation d'air excessive 	<ol style="list-style-type: none"> 1. Remplacer le manostat 2. Réduire l'utilisation d'air; le compresseur n'est pas assez large pour la demande d'air
Le moteur fonctionne, mais il n'y a pas de débit d'air	Courroie usée	Remplacer la courroie

Pour pièces de rechange ou assistance technique, appeler 1-800-543-6400

S'il vous plaît fournir l'information suivante :

- Numéro de modèle
- Code imprimé sur l'outil
- Description de la pièce et son numéro

Adresser toute correspondance à :

Campbell Hausfeld
 Attn: Customer Service
 100 Production Drive
 Harrison, OH 45030 U.S.A.

Liste de pièces de rechange pour la pompe, modèle WL390100

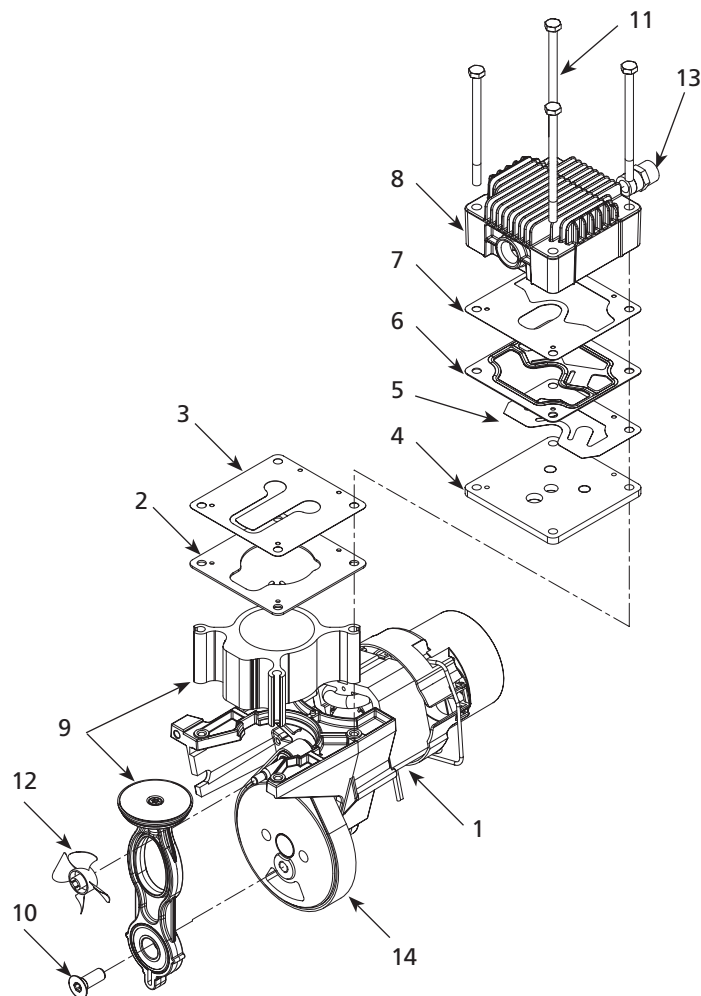

Figure 20 – Illustration des pièces de rechange de la pompe, modèle WL390100

No. de Ref.	Description	Numéro de Pièce	Qté.
1	Jeu de moteur équipé (#2, 3, 6, 7, 10, 12, et 14 compris)	WL019100SJ	1
2	Joint d'étanchéité de cylindre	▲	1
3	Soupape d'admission	▲	1
4	Plaque de soupape	▲	1
5	Soupape d'échappement	▲	1
6	Joint d'étanchéité de culasse	▲	1
7	Joint de soupape d'échappement	▲	1
8	Culasse	WL010500AV	1
9	Montage de piston (#10 compris)	WL211000SJ	1
10	Boulon de piston	ST071804AV	1
11	Boulon à tête	●	4
12	Ventilateur	WL008400AV	1
13	Raccord de compression	ST159001AV	1
14	Jeu de courroie (#10, 12, RIT valve, y viroles compris)	WL047300SJ	1

NÉCESSAIRES DE PIÈCES DE RECHANGE

- Jeu de boulons à tête (4 chaque, pièce #11) WL211100AJ 1
- ▲ Jeu de plaque de soupape (#2-7 compris) WL211201SJ 1

COUPLE

Boulon de piston	403 à 518 cm kg (350 à 450 po lb)
Boulons à tête	104 à 138 cm kg (90 à 120 po lb)

Pour pièces de rechange ou assistance technique, appeler 1-800-543-6400

S'il vous plaît fournir l'information suivante :

- Numéro de modèle
- Code imprimé sur l'outil
- Description de la pièce et son numéro

Adresser toute correspondance à :

Campbell Hausfeld
Attn: Customer Service
100 Production Drive
Harrison, OH 45030 U.S.A.

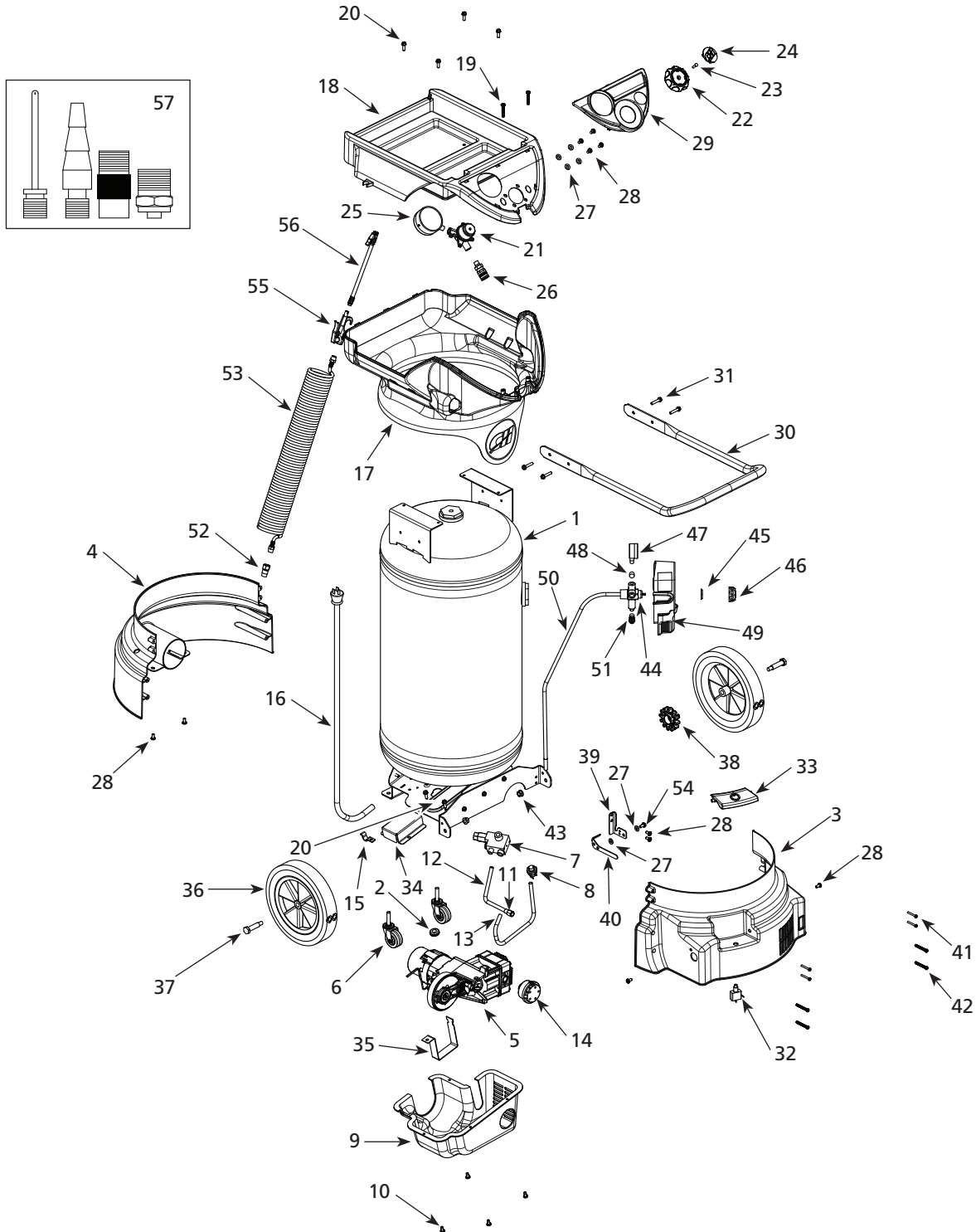

Figure 21 – Illustration des pièces de réparation pour l'ultime compresseur d'air de garage portable, modèle WL6701 et WL6703

Liste de pièces de rechange pour l'ultime compresseur d'air de garage portable

No. de Ref.	Description	Numéro de Pièce	Qté.	No. de Ref.	Description	Numéro de Pièce	Qté.
1	Réservoir de 68,1 litres (18 gallons)	AR063600CG	1	36	Roue - moyeu noir de 25,4 cm (10 po) de DE	WA004000AV	2
	Réservoir de 98,4 litres (26 gallons)	AR062700CG	1	37	Boulon d'arbre de roue	ST033400AV	2
2	Passe-fil de caoutchouc	WL008000AV	1	38	Engrenage à dents de roue	WL044100AV	1
3	Épaulement avant inférieur	WL045000AV	1	39	Montage à fixation de frein	WL044200AV	1
4	Épaulement inférieur du côté des roulettes	WL044900AV	1	40	Bras de verrouillage de frein	WL044300AV	1
5	Assemblage de moteur/pompe Millenium	WL212000SJ	1	41	Vis de plastique de 38 mm (1,50 po) X n°8	ST058503AV	4
6	Roue pivotante à roulette - 5 cm (2 po) de diamètre	WA005900AV	2	42	Vis de plastique 44 mm (1,75 po) X n°12	ST197000AV	4
7	Clapet	CV309100AV	1	43	Écrou à rondelle dentée hexagonal	ST033500AV	2
8	Manostat	CW218300AV	1	44	Robinet de purge	D-140700AV	1
9	Épaulement de moteur/pompe	WL042900AV	1	45	Ensemble rondelle et contre-écrou	ST171500AV	1
10	Vis autotaraudeuse 0,375 X n°8	ST073288AV	4	46	Bouton de vidange et vis	WL046100AV	1
11	Type à pousser - Raccord de tube droit	ST119305AV	1	47	Manomètre, 3,81 cm (1,5 po) de diamètre	GA032900AV	1
12	Tuyau d'échappement	WL046600AP	1	48	1/4 - 18 Bouchon de tuyau	†	1
13	Tube d'air instantané	WL046900AP	1	49	Épaulement de vidange et godet	WL046200AV	1
14	Filtre	WL026100AV	1	50	Tube de vidange avec poids	WL046300AV	1
15	Soulagement de tension	WL012700AV	1	51	Soupape de sûreté	V-215106AV	1
16	Cordon d'alimentation	EC012601AV	1	52	Raccord de tube à tuyau	ST196000AV	1
17	Collerette supérieure	WL044700AV	1	53	Tuyau de rappel de 15,24 m (50 pi)	MP287400AV	1
18	Épaulement supérieur	WL044600AV	1	54	Vis - à métaux à tête hexagonale	ST070612AV	1
19	Vis de plastique de 6,3 mm (1/4 po) X 38 mm (1,50 po)	ST197100AV	2	55	Soufflette de sécurité à levier	MP216700AV	1
20	Vis autotaraudeuse 1/4-20 x 0,75	ST074415AV	12	56	Valve de gonflement de pneu avec tuyau fouet	HF229900AV	1
21	Régulateur équipé	RE300200AV	1	57	Nécessaire de gonflage pour pistolet à air comprimé	MP211600AV	1
22	Bouton de régulateur	RE300300AV	1	NÉCESSAIRES DE PIÈCES DE RECHANGE			
23	Vis autotaraudeuse 0,75 X n°10	ST073290AV	1	▲	Trousse de roue à roulettes	WA005900SJ	
24	Couvercle de bouton de régulateur	RE300301AV	1	■	Trousse d'épaulement	WL042900SJ	
25	Jauge de sortie de 7,6 cm (3 po)	GA032700AV	1	●	Trousse de tube de décharge (écrous et viroles inclus)	WL046600SJ	
26	Coupleur universel mâle de 6,3 mm (1/4 po) NPT	HF203300AV	1	◆	Trousse de tube d'air instantané (écrous et viroles inclus)	WL046900SJ	
27	Rondelle - Type uni « A »	ST070910AV	6	▼	Trousse de quincaillerie d'épaulement supérieur	ST172200SJ	
28	Vis à six lobes à tête cylindrique	ST071626AV	10	▮	Trousse de bouton de régulateur	RE300300SJ	
29	Panneau de commande sans interrupteur	WL042200AV	1	□	Trousse de poignée (68,1 litres)	HL039200SJ	
30	Manche	HL037700AV	1		Trousse de poignée (98,4 litres)	HL037700SJ	
31	Vis autotaraudeuse 1/4-20 x 1,25	ST073273AV	4	○	Trousse de quincaillerie d'épaulement inférieur	ST172300SJ	
32	Interrupteur marche/arrêt	ST196400AV	1	★	Assemblage de frein	WL047000SJ	
33	Pédale marche/arrêt	WL044500AV	1	✘	Assemblage de godet d'écoulement et épaulement	WL046200SJ	
34	Couvercle excentrique	WL044400AV	1	†	Article normal de quincaillerie - disponible à votre quincaillerie locale		
35	Support de moteur	BA018300AV	1				

Mémento: *Gardez votre preuve datée d'achat à fin de la garantie! Joignez-la à ce manuel ou classez-la dans un dossier pour plus de sécurité.*

Garantie Limitée

1. DURÉE: À partir de la date d'achat par l'acheteur original comme suit - Un An.
2. GARANTIE ACCORDÉE PAR (GARANT): Campbell Hausfeld/Scott Fetzer Company, 100 Production Drive, Harrison, Ohio, 45030, Téléphone: (800) 543-6400
3. BÉNÉFICIAIRE DE CETTE GARANTIE (ACHETEUR): L'acheteur original (sauf en cas de revente) du produit Campbell Hausfeld.
4. PRODUITS COUVERTS PAR CETTE GARANTIE: Tous les outils de fixation (clouuses et agrafeuses), outils pneumatiques, pistolets vaporisateurs, gonfleurs ou accessoires pneumatiques Campbell Hausfeld qui sont fournis par ou fabriqués par le Garant.
5. COUVERTURE DE LA PRÉSENTE GARANTIE: Défauts de matière et de fabrication considérables qui se révèlent pendant la période de validité de la garantie.
6. LA PRÉSENTE GARANTIE NE COUVRE PAS:
 - A. Les garanties implicites, y compris celles de commercialisabilité et D'ADAPTION À UNE FONCTION PARTICULIÈRE SONT LIMITÉES À PARTIR DE LA DATE D'ACHAT INITIALE TELLE QU'INDIQUÉE DANS LA SECTION DURÉE. Si ce produit est utilisé pour une fonction commerciale, industrielle ou pour la location, la durée de la garantie sera quatre-vingt-dix (90) jours à compter de la date d'achat. Quelques Provinces (États) n'autorisent pas de limitations de durée pour les garanties implicites. Les limitations précédentes peuvent donc ne pas s'appliquer.
 - B. TOUT DOMMAGE, PERTE OU DÉPENSE FORTUIT OU INDIRECT POUVANT RÉSULTER DE TOUT DÉFAUT, PANNE OU MAUVAIS FONCTIONNEMENT DU PRODUIT CAMPBELL HAUSFELD. Quelques Provinces (États) n'autorisent pas l'exclusion ni la limitation des dommages fortuits ou indirects. La limitation ou exclusion précédente peut donc ne pas s'appliquer.
 - C. Toute panne résultant d'un accident, d'une utilisation abusive, de la négligence ou d'une utilisation ne respectant pas les instructions données dans le(s) manuel(s) accompagnant le produit. Un accident, l'utilisation abusive par l'acheteur, la négligence ou le manque de faire fonctionner les produits selon les instructions comprend aussi l'enlèvement ou la modification de n'importe quel appareil de sûreté. Si ces appareils de sûreté sont enlevés ou modifiés, la garantie sera annulée.
 - D. Réglages normaux qui sont expliqués dans le(s) manuel(s) d'utilisation accompagnant le produit.
 - E. Articles ou services qui sont exigés pour l'entretien du produit; Joints torique, ressorts, amortisseurs, écrans de débris, lames d'entraînement, fusibles, batteries, joints d'étanchéité, garnitures ou joints, buses de fluide, aiguilles, buses de sablage, graisses, tuyaux de matériaux, cartouches filtrantes, pales de moteur, abrasifs, lames, meules de coupage, burins, fixe-burins, coupeuses, douilles de serrage, mandrins, mâchoires de rivet, lames de tournevis, tampons de sablage, tampons de sauvegarde, mécanisme de percussion ou toute pièce qui n'est pas indispensable et qui n'est pas indiquée. Ces articles seront couverts pour quatre-vingt-dix (90) jours à partir de la date d'achat original. Les articles soulignés sont garanties pour défauts de matière et de fabrication seulement.
7. RESPONSABILITÉS DU GARANT AUX TERMES DE CETTE GARANTIE: Réparation ou remplacement, au choix du Garant, des produits ou pièces qui se sont révélés défectueux pendant la durée de validité de la garantie.
8. RESPONSABILITÉS DE L'ACHETEUR AUX TERMES DE CETTE GARANTIE:
 - A. Fournir une preuve d'achat datée et un état d'entretien.
 - B. Livraison ou expédition du produit ou de la pièce Campbell Hausfeld au Centre De Service Autorisé Campbell Hausfeld. Taux de frais, si applicables, sont la responsabilité de l'acheteur.
 - C. Utilisation et entretien du produit avec un soin raisonnable, ainsi que le décrit le(s) manuel(s) d'utilisation.
9. RÉPARATION OU REMPLACEMENT EFFECTUÉ PAR LE GARANT AUX TERMES DE LA PRÉSENTE GARANTIE: La réparation ou le remplacement sera prévu et exécuté en fonction de la charge de travail dans le centre de service et dépendra de la disponibilité des pièces de rechange.

Cette Garantie Limitée s'applique aux É.-U., au Canada et au Mexique seulement et vous donne des droits juridiques précis. L'acheteur peut également jouir d'autres droits qui varient d'une Province, d'un État ou d'un Pays à l'autre.



El máximo compresor de aire portátil para el garaje

Manual de Instrucciones y Lista de Piezas

WL6701 y WL6703

ENGLISH: PAGE 1

FRANÇAISE: Page FR-1



MAKES IT EASY TO DO IT LIKE A PRO

Visit us at **chpower.com**

Índice

Descripción	Sp-3	Funcionamiento	Sp-12
Especificaciones	Sp-3	Engrase	Sp-12
Medidas de Seguridad	Sp-4	Valvula de Seguridad ASME	Sp-13
Símbolos de Seguridad	Sp-4	Perilla del Regulador Con Ajustes Prefijados	Sp-13
Importantes Instrucciones De Seguridad	Sp-4	Reensamblado	Sp-13
Instrucciones En Referencia Al Peligro De Incendios, Choque Eléctrico O Lesiones Personales ...	Sp-4	Manometro para Medir la Presion de Salida (Herramienta) .	Sp-13
Proposición 65 de California	Sp-4	Manometro del Tanque	Sp-13
General	Sp-4	Almacen Superior	Sp-13
Área de Trabajo	Sp-5	Tecnología de Inflado Rápido [Rapid Inflation Technology™ (RIT)]	Sp-14
Seguridad Personal	Sp-5	Uso del Compresor para Inflar: .	Sp-14
Seguridad Eléctrica	Sp-5	Uso del Compresor para Herramientas Neumática:	Sp-14
Uso y Cuidado	Sp-5	Conclusión del Trabajo/ Almacenaje	Sp-14
Precauciones para Rociar	Sp-6	Mantenimiento	Sp-15
Suministro de Aire	Sp-6	Valvula de Seguridad ASME	Sp-15
Servicio	Sp-6	Drene el Tanque	Sp-15
Desempaque	Sp-7	Limpieza	Sp-15
Contenido de la Daja	Sp-7	Filtro de Aire	Sp-16
Artículos Qdicionales no Incluidos	Sp-7	Lubricacion	Sp-16
Glosario	Sp-8	Protector Termico	Sp-16
Conozca su Compresor	Sp-9	Torque Requerido	Sp-16
Usos Recomendados para este Compresor	Sp-9	Servicio Técnico	Sp-16
Recomendaciones de Herramientas para este Compresor de Aire	Sp-9	Registro de Servicio	Sp-17
Assemblage	Sp-10	Tabla de Identificación de Problemas	Sp-18
Herramientas Necesarias para el Ensamblaje:	Sp-10	Lista de Piezas de Repuesto para Bomba, Modelo WL390100	Sp-19
Ensamblaja del Mango	Sp-10	Torque Requerido	Sp-19
Instalación	Sp-11	Lista de Piezas de Repuesto para el Máximo Compresor de Aire Portátil para el Garaje	Sp-21
Ubicación	Sp-11	Garantía Limitada	Sp-22
Bloqueo de Rueda / Freno de Pie. .	Sp-11		
Instalacion Electrica	Sp-11		
Conexion a Tierra	Sp-11		
Alambrado	Sp-12		

Por información sobre piezas, productos y servicios

Llame: Atención al cliente al 1-800-543-6400

Dirija toda la correspondencia a:

Campbell Hausfeld
Attn: Customer Service
100 Production Drive
Harrison, OH 45030 U.S.A.



El máximo compresor de aire portátil para el garaje



Descripción

Los compresores sin aceite han sido diseñados para una gran variedad de trabajos domésticos y mecánica automotriz. Estos compresores se utilizan con pistolas rociadoras, llaves de impacto y otras herramientas neumáticas. Estas unidades funcionan sin aceite.



Figura 1 - WL6701 y WL6703

Especificaciones

Modelo WL6701 y WL6703

Potencia de servicio: 1.7 HP
(ISO 1217)

Aire libre CFM (m³/min): 3.8 @
90 psi (ISO 1217) (0,108 @ 6,2 bar)

Aire libre CFM (m³/min): 5,6 @
40 psi (ISO 1217) (0,158 @ 2,8 bar)

Capacidad del tanque:
68,13 L, 83,27 L, 98,41 L,
113,55 L (18,22, 26, o 30 galones)

Voltios, Fase: 120 V, monofásico

Consumo de Amperaje: 15

Ciclo máximo de trabajo: 50%

Registre el N° de modelo y el N° de serie, ubicados en la parte de atrás del tanque, y la fecha de compra en el espacio abajo.

No. del Modelo: _____

No. de Serie: _____

Fecha de Compra: _____

Guarde estos números para referencia en el futuro.

Medidas de Seguridad

Este manual contiene información que es muy importante que se conozca y comprenda. Esta información se proporciona con fines de SEGURIDAD y para EVITAR PROBLEMAS CON EL EQUIPO. Para ayudar a reconocer esta información, observe los siguientes símbolos.

▲ PELIGRO Peligro indica una situación inminentemente peligrosa, que si no se evita, dará como resultado la muerte o lesiones graves.

▲ ADVERTENCIA Advertencia indica una situación potencialmente peligrosa, que si no se evita, PODRÍA ocasionar la muerte o lesiones graves.

▲ PRECAUCION Precaución indica una situación potencialmente peligrosa, que si no se evita, PUEDE dar como resultado lesiones leves o moderadas.

AVISO Aviso indica una información importante, que de no seguirla, le podría ocasionar daños al equipo.

IMPORTANTE: información que requiere atención especial.

Símbolos de Seguridad

Los siguientes símbolos de seguridad aparecen a lo largo de este manual para advertirle de importantes peligros y precauciones de seguridad.



Use protección para los ojos y máscara



Lea primero el manual



Riesgo de Incendio



Use protección para los ojos y los oídos



Piezas Calientes



Riesgo de caída



Riesgo de choque eléctrico



Riesgo de explosión



Riesgo de Vapores

Importantes Instrucciones De Seguridad

INSTRUCCIONES EN REFERENCIA AL PELIGRO DE INCENDIOS, CHOQUE ELÉCTRICO O LESIONES PERSONALES

Este manual contiene información sobre seguridad, funcionamiento y mantenimiento. Si tiene preguntas, llame al 1-800-543-6400 para obtener asistencia al cliente.

Como el compresor de aire y otros componentes usados (cabezales, pistolas pulverizadoras, filtros, lubricadores, mangueras, etc.), forman parte de un sistema de bombeo de alta presión, deberá seguir las siguientes medidas de seguridad todo el tiempo:

PROPOSICIÓN 65 DE CALIFORNIA

▲ ADVERTENCIA Este producto o su cable de corriente pueden contener químicos, incluido plomo, que es conocido por el Estado de California como causante de cáncer y defectos de nacimiento u otros daños reproductivos. Lávese las manos después de manipularlo.

▲ ADVERTENCIA Cuando corta lija, taladra o pule materiales como por ejemplo madera, pintura, metal, hormigón, cemento, u otro tipo de mampostería se puede producir polvo. Con frecuencia este polvo contiene productos químicos que se conocen como causantes de cáncer, defectos congénitos u otros daños reproductivos. Use equipo de protección.



▲ PELIGRO

Advertencia Sobre El Aire Respirable

Este compresor/cabezal no viene listo de fábrica para suministrarle aire respirable. Antes de utilizarlos con este fin, deberá instalarle un sistema de seguridad y alarma incorporado a la línea. Este sistema adicional es necesario para filtrar y purificar el aire adecuadamente, para cumplir con las especificaciones mínimas sobre aire respirable de Grado D descritas en la Especificación de Productos G 7.1 - 1966 de la Asociación de Aire Compri-mido. Igualmente, deberá cumplir los requisitos establecidos por el Artículo 29 CFR 1910. 134 de la Organización norteamericana OSHA y/o la Canadian Standards Associations (CSA).

RENUNCIA A LAS GARANTIAS

Si el compresor se utiliza para producir aire respirable SIN haberle instalado el sistema de seguridad y alarma, todas la garantías se anularán y la compañía Campbell Hausfeld no asumirá NINGUNA responsabilidad por pérdidas, heridas personales o daños.

GENERAL

- Para reducir el riesgo de choque eléctrico, incendio y lesiones personales, lea todas las instrucciones antes de usar la herramienta. Si no respeta las advertencias, los riesgos y las recomendaciones, eso podría resultar en la MUERTE o en LESIONES GRAVES.
- Familiarícese con los controles y el uso adecuado del equipo. Siga todas las instrucciones. Póngase en contacto con su representante Campbell Hausfeld si tiene alguna pregunta.
- Siga todos los códigos de seguridad laboral y electricidad establecidos en su país, por ejemplo los de la NEC y OSHA en EUA.
- Sólo se les debe permitir usar esta unidad a aquellas personas bien familiarizadas con estas reglas de manejo seguro.



Importantes Instrucciones De Seguridad (Continuación)

ÁREA DE TRABAJO

- a. **Mantenga el área de trabajo limpia y bien iluminada.** Los bancos desordenados y las áreas oscuras aumentan el riesgo de choque eléctrico, incendio y lesiones personales.
- b. **Mantenga alejados a los observadores, niños y visitantes mientras hace funcionar la unidad.** Las distracciones pueden dar como resultado la pérdida del control de la unidad. **NUNCA** permita la presencia de niños en la área de trabajo.

⚠ ADVERTENCIA *Los motores, equipos eléctricos y controles pueden ocasionar arcos eléctricos que encenderían gases o vapores inflamables. Nunca opere o repare el compresor cerca de gases o vapores inflamables. Nunca almacene ni rocíe líquidos o gases inflamables cerca del compresor.*



- c. **Para reducir el peligro de incendio, mantenga el exterior del motor libre de aceite, solventes o exceso de grasa.**

SEGURIDAD PERSONAL

- a. **Manténgase alerta. Mire lo que está haciendo y use el sentido común cuando haga funcionar la herramienta. No use la herramienta si está cansado o bajo la influencia de drogas, alcohol o medicamentos.** Un momento de desatención mientras hace funcionar la herramienta aumenta el riesgo de lesiones personales.

⚠ ADVERTENCIA *Asegurarse de que la herramienta se use únicamente cuando el operador y todo el resto del personal en el área de trabajo estén usando equipo de protección ocular ANSI Z87 y demás equipo de protección de cabeza, oídos y pies. Pueden ocasionarse lesiones graves o permanentes de ojos y oídos.*

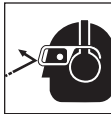

- b. **Use siempre una protección para el oído cuando use la herramienta.** La exposición prolongada a ruido de alta intensidad puede causar pérdida de audición.
- c. **Trabaje siempre en un área bien ventilada. Use una máscara para polvo aprobada por OSHA.**
- d. **Vístase adecuadamente. No use alhajas ni vestimenta suelta. Sujétese el cabello largo. Mantenga el cabello, vestimenta y guantes alejados de las piezas móviles.** La vestimenta suelta, las alhajas o el cabello largo aumentan el riesgo de lesiones personales como resultado de quedar atrapados en las piezas móviles.

⚠ PRECAUCION *Las piezas del compresor podrían estar calientes, inclusive cuando la unidad esté apagada.*



- d. **Mantenga los dedos alejados del compresor cuando esté funcionando;** las piezas en movimiento o calientes, le ocasionarían heridas y/o quemaduras.
- e. **No intente alcanzar lugares alejados. Mantenga un buen soporte y equilibrio en todo momento.** Un soporte y equilibrio adecuados permiten un mejor control de la herramienta en situaciones inesperadas.



SEGURIDAD ELÉCTRICA

⚠ PELIGRO *¡Riesgo de choque eléctrico! Siempre desconecte la corriente antes de realizar un servicio. El servicio debe ser realizado por un centro de servicio de servicio autorizado.*



USO Y CUIDADO

⚠ ADVERTENCIA *Nunca use tuberías de plástico (PVC) en sistemas de aire comprimido. El hacerlo podría ocasionarle heridas o daños a su propiedad.*



- a. **Antes de cada uso, inspeccione el sistema de aire comprimido y los componentes eléctricos, para ver si están dañados, deteriorados, desgastados o tienen fugas.** Repare o reemplace las piezas dañadas antes de usar el equipo.
- b. **Chequee todas las conexiones frecuentemente para cerciorarse de que estén bien apretadas.**
- c. **Antes de cada uso cerciórese de que las mangueras de aire no estén deterioradas.** Igualmente, cerciórese de que todas las conexiones estén bien apretadas.
- d. **No se encarama sobre el cabezal, ni lo use para sostenerse.**
- e. **Si el equipo comienza a vibrar excesivamente, APAGUE el motor y chequeelo inmediatamente para determinar la razón.** Generalmente, la vibración excesiva se debe a una falla.

⚠ ADVERTENCIA *Nunca debe desconectar o tratar de ajustar las válvulas de seguridad. Igualmente, debe evitar que se les acumule pintura u otros materiales.*

- f. **No altere la válvula de alivio de seguridad.** Si la válvula ha sido alterada, las garantías existentes quedan anuladas y Campbell Hausfeld no se hace responsable por ninguna pérdida, herida personal o daño material.

⚠ PELIGRO *¡Nunca trate de reparar o modificar el tanque! Si lo suelda, talaadra o modifica de cualquier otra manera, el tanque se debilitará y se podría dañar, romperse o explotar. Siempre remplace los tanques desgastados, rotos o dañados.*



⚠ AVISO *Drene el tanque diariamente.*

- g. **Cerciórese de drenar el tanque con regularidad e inspecciónelo periódicamente para ver si está en malas condiciones, por ejemplo si está oxidado.** Los tanques se oxidan debido a la acumulación de humedad y esto debilita el tanque.
- h. **Siempre libere el aire lentamente para drenar el tanque o liberar la presión del sistema.** La circulación rápida de aire podría levantar polvo y desperdicios dañinos.
- i. **No despegue ninguna etiqueta de advertencia de la unidad.**
- j. **Almacenamiento al cubierto.** No almacene al abierto o en plena luz solar.

Importantes Instrucciones De Seguridad (Continuación)

PRECAUCIONES PARA ROCIAR

▲ ADVERTENCIA *Nunca rocíe materiales inflamables cerca de llamas al descubierto o fuentes de ignición incluyendo el compresor.*



- No fume mientras esté rociando pintura, insecticidas u otras sustancias inflamables.
- Use una máscara/respirador cuando vaya a rociar y siempre rocíe en un área bien ventilada para evitar peligros de salud e incendios.
- Nunca rocíe la pintura y otros materiales, directamente hacia el compresor. Coloque el compresor lo más lejos posible del área de trabajo, para minimizar la acumulación de residuos en el compresor.
- CUANDO PULVERICE O LIMPIE CON SOLVENTES O PRODUCTOS QUÍMICOS TÓXICOS, SIGA LAS INSTRUCCIONES PROPORCIONADAS POR EL FABRICANTE DEL PRODUCTO.**



SUMINISTRO DE AIRE

AVISO

Los compresores de aire usados para suministrarle aire a la clavadora deben cumplir los requerimientos establecidos por la organización norteamericana ANSI en el código B19.3-1991; sobre seguridad y estándares para compresores de aire industriales. Contacte al fabricante de su compresor de aire para mayor información.

SERVICIO

- Para liberar la presión de aire del tanque antes de darle servicio o reemplazar piezas, jale el anillo de la válvula de seguridad.
- El servicio de la unidad debe ser realizado sólo por personal de reparaciones calificado.

▲ PELIGRO *¡Nunca trate de reparar o modificar el tanque! Si lo suelda, taladra o modifica de cualquier otra manera, el tanque se debilitará y se podría dañar, romperse o explotar. Siempre reemplace los tanques desgastados, rotos o dañados.*

- Al realizarle un servicio a la herramienta, utilice únicamente piezas de repuesto idénticas. Use sólo piezas autorizadas.

NOTA: Los símbolos de PELIGRO, ADVERTENCIA, PRECAUCIÓN, y AVISO y las instrucciones en este manual no pueden posiblemente cubrir todas las condiciones y situaciones posibles que puedan presentarse. El usuario debe entender que las precauciones y el sentido común son factores que no pueden incorporarse en este producto: es el usuario mismo quien debe contribuirlos.

**GUARDE ESTAS INSTRUCCIONES –
NO LAS DESECHE**

Desempaque



Figura 2 - Desempaque

Después de desempacar la unidad, inspecciónela cuidadosamente para detectar cualquier daño que pueda haber ocurrido durante el transporte. Verifique que no haya piezas sueltas, dañadas o faltantes. Cerciórese de apretar todas las conexiones, pernos, etc. antes de comenzar a utilizar la unidad. Asegúrese de que todos los accesorios proporcionados vengan con la unidad. En caso de que tenga preguntas, o de que haya piezas dañadas o faltantes, llame a 1-800-543-6400 para obtener asistencia al cliente.

⚠ ADVERTENCIA

- ◆ *No haga funcionar la unidad si se dañó durante el envío, el manejo o el uso. Los daños pueden provocar una explosión y causar lesiones o daño a la propiedad.*
- ◆ *Para su propia seguridad, nunca haga funcionar la unidad hasta que todos los pasos de ensamblaje estén completos y hasta que haya leído y entendido todo el manual del operador.*
- ◆ *Para reducir el riesgo de lesiones, si falta alguna pieza, no intente ensamblar el compresor de aire hasta obtener e instalar correctamente las piezas faltantes.*

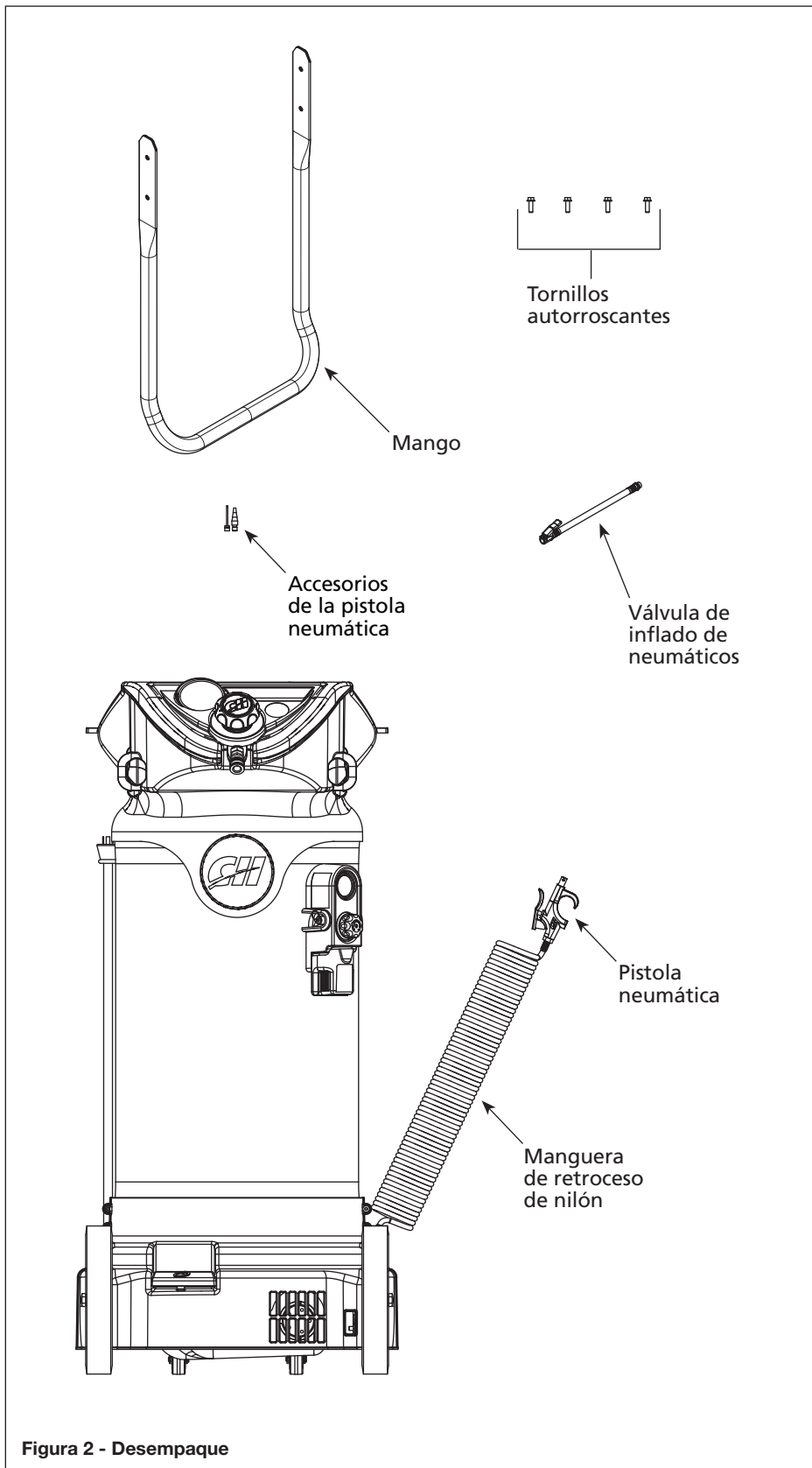
CONTENIDO DE LA DAJA

- ◆ Accesorios de la pistola neumática
- ◆ Mango
- ◆ Pistola neumática
- ◆ Manguera de retroceso de nilón
- ◆ (4) Tornillos autorroscantes
- ◆ Válvula de inflado de neumáticos
- ◆ Cinta para roscas
- ◆ Manual de Instrucciones y Lista de Piezas
- ◆ Tarjeta de registro del producto

ARTÍCULOS QDICIONALES NO INCLUIDOS

- ◆ Manguera de Aire
- ◆ Protección para los ojos tipo ANSI Z87
- ◆ Protección para los oídos
- ◆ Otro equipo protector personal como requerido

Lea y Siga Todas Las Instrucciones
Guarde estas instrucciones
No las deseche

Glosario

Familiarícese con estos términos antes de poner la unidad en funcionamiento.

ENTREGA DE AIRE - Una combinación de psi y SCFM (bar y m³/min). La entrega de aire que necesita una herramienta está definida por (número) SCFM a (número) psi. La combinación de estas cifras determina el tamaño de unidad que se necesita.

CAPACIDAD DEL TANQUE - El volumen de aire almacenado en el tanque y disponible para su uso inmediato. Un tanque grande permite el uso intermitente de una herramienta neumática con un requisito de aire mayor que la entrega de servicio del compresor.

VÁLVULA DE SEGURIDAD ASME* - Esta válvula automáticamente libera el aire si la presión del tanque excede el valor máximo fijado de fábrica.

REGULADOR CON AJUSTES PREFIJADOS - El regulador controla la cantidad de presión de aire entregada a la salida para la manguera, para lograr la cantidad apropiada necesaria para hacer funcionar una herramienta neumática o pistola pulverizadora.

PRESIÓN DE CONEXIÓN-DESCONEXIÓN - Valor de psi (bar) específico al que un compresor se enciende o se detiene mientras vuelve a llenar el tanque de aire.

PERILLA DE DRENAJE FÁCIL - Úsela para drenar la humedad del tanque diariamente, para reducir el riesgo de corrosión.

INTERRUPTOR DE PEDAL DE ENCENDIDO/APAGADO - òselo para encender y apagar el compresor. Presione con firmeza.

PROTECCIÓN DEL MOTOR - Si la unidad sufre una sobrecarga, un interruptor térmico la apaga. Si esto pasa, apague la unidad con el interruptor ON/OFF, espere 30 minutos para que se enfríe, encienda el interruptor ON/OFF otra vez para reanudar el trabajo.

MANÓMETRO EN SALIDA (HERRAMIENTA) - Indica la presión actual a la salida para la herramienta, en psi. Se controla con la perilla del regulador.

INTERRUPTOR DE PRESIÓN - Apaga el compresor automáticamente cuando la presión del tanque alcanza la presión máxima predeterminada. El compresor se encenderá automáticamente cuando alcance la presión mínima predeterminada.

PSI (LIBRAS POR PULGADAS CUADRADAS) - Unidad de medida de la presión ejercida por la fuerza del aire. La salida real en psi se mide con un manómetro en el compresor.

SCFM (PIES CÚBICOS ESTÁNDARES POR MINUTO) - A veces llamado CFM (Pies Cúbicos por Minuto). Unidad de medida del volumen de aire entregado por el compresor.

MANÓMETRO DEL TANQUE - Indica la presión del tanque en psi.

ALMACENAMIENTO DE HERRAMIENTAS - El espacio abierto encima del compresor está diseñado para guardar herramientas. Juegos de herramientas específicos de Campbell Hausfeld caben en este almacén.

* ASME: American Society of Mechanical Engineers. Los tanques ASME son fabricados de acuerdo con los requisitos de ASME.



Figura 3 - Válvula de seguridad ASME



Figura 4 - Regulador con Ajustes Prefijados

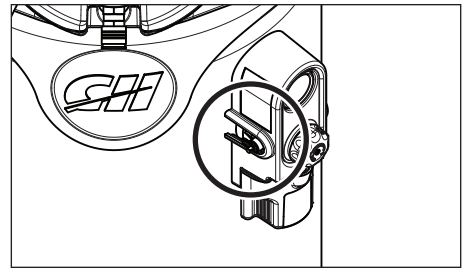

Figura 5 - Perilla de Drenaje Fácil

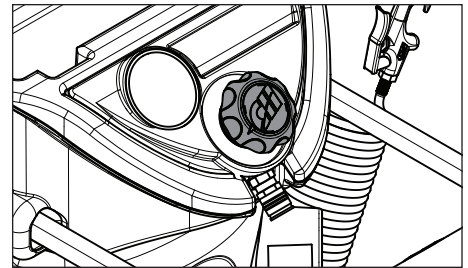

Figura 6 - Interruptor de pedal para encendido/apagado (ON/OFF)

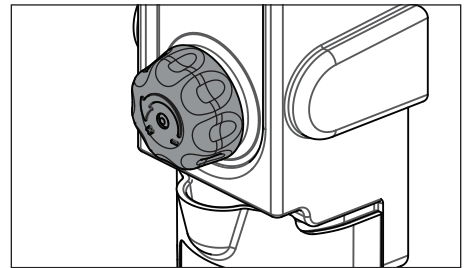

Figura 7 - Manómetro del tanque

Conozca su Compresor

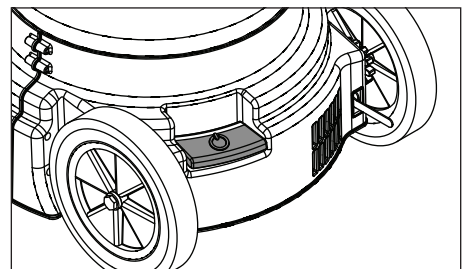

Figura 8 - Componentes del compresor

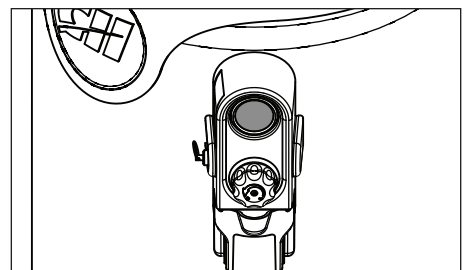
USOS RECOMENDADOS PARA ESTE COMPRESOR

- ◆ Mantenimiento de vehículos
- ◆ Reparación de vehículos
- ◆ Clavadoras y grapadoras
- ◆ Mantenimiento del hogar
- ◆ Inflado
- ◆ Trabajos en madera

RECOMENDACIONES DE HERRAMIENTAS PARA ESTE COMPRESOR DE AIRE

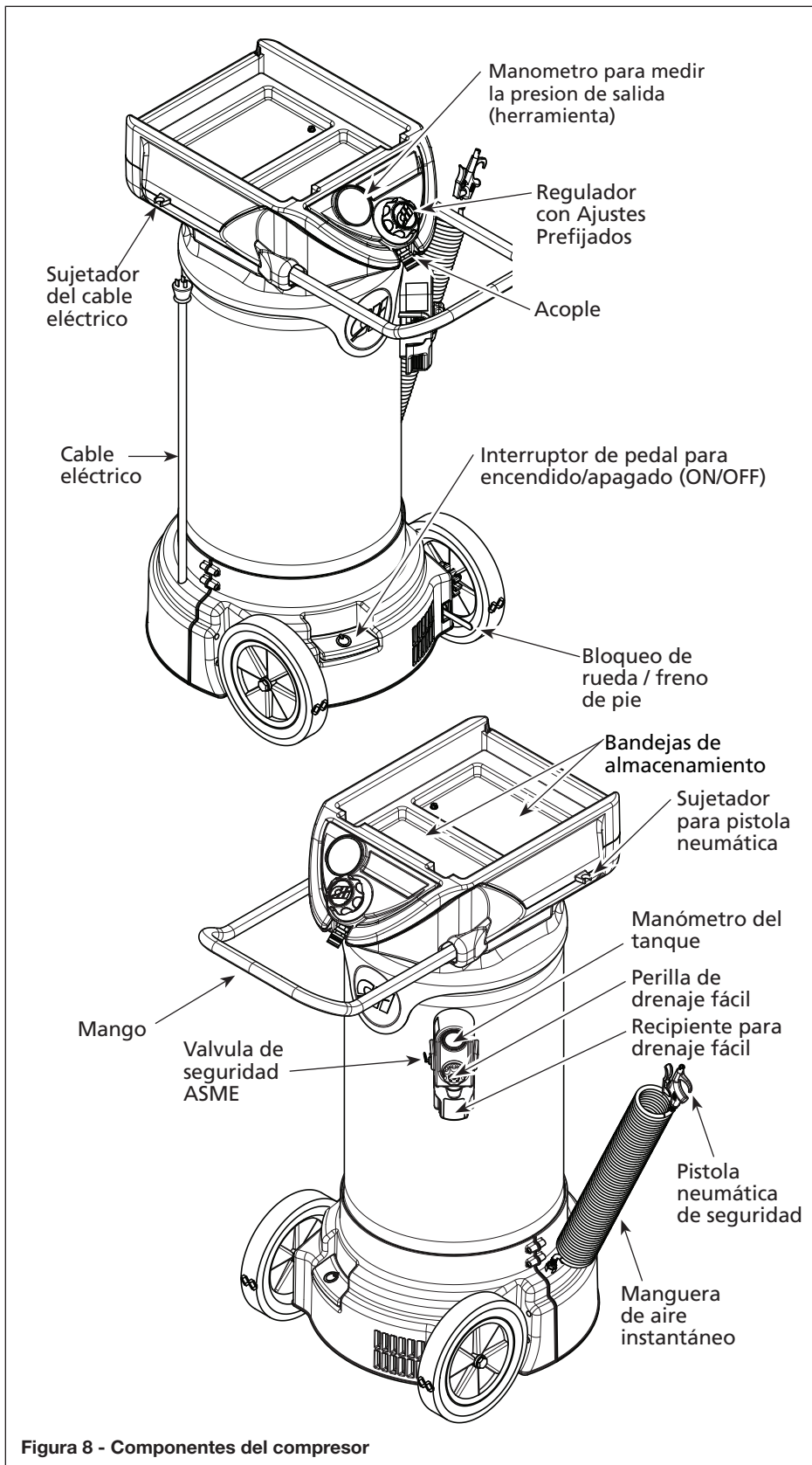
Uso Continuo —

- Accesorios de inflado
- Aerógrafos
- Destornilladores neumáticos
- Clavadoras de puntillas y Grapadoras
- Pistolas de calafatear
- Limpiadores de motor
- Clavadora para acabados
- Pistolas engrasadoras
- Pistolas pulverizadoras para el hogar
- Llaves de choque
- Criques
- Sierras alternativas
- Clavadoras para techos y estructuras

Uso Intermitente

(Impulsos potentes de corta duración) —

- Formones neumáticos
- Taladros neumáticos
- Pistolas pulverizadoras para vehículos
- Amoladoras de troqueles

Herramientas no recomendadas —

- Herramientas de corte
- Lijadoras de doble acción
- Lijadoras de alta velocidad
- Lijadoras de oscilación
- Lijadoras de línea recta

Assemblage

HERRAMIENTAS NECESARIAS PARA EL ENSAMBLAJE:

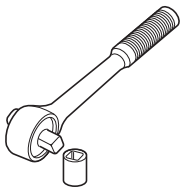

- ◆ Trinquete con cubo de 3/8 pulg

ENSAMBLAJA DEL MANGO

1. Deslice el mango por los orificios de la cubierta asegurándose de que el mango quede en el lado externo del soporte y que los orificios del mango queden alineados con los orificios del soporte del tanque.
2. Introduzca los tornillos a través del mango y luego del soporte. Usando un trinquete con un cubo de 3/8 pulg. apriete los tornillos para que sostengan el mango en su lugar.



Figura 9 - Ensamblaje del mango

Instalación

UBICACIÓN

Después de ensamblado, el tanque debe quedar a nivel para permitir el drenaje correcto.

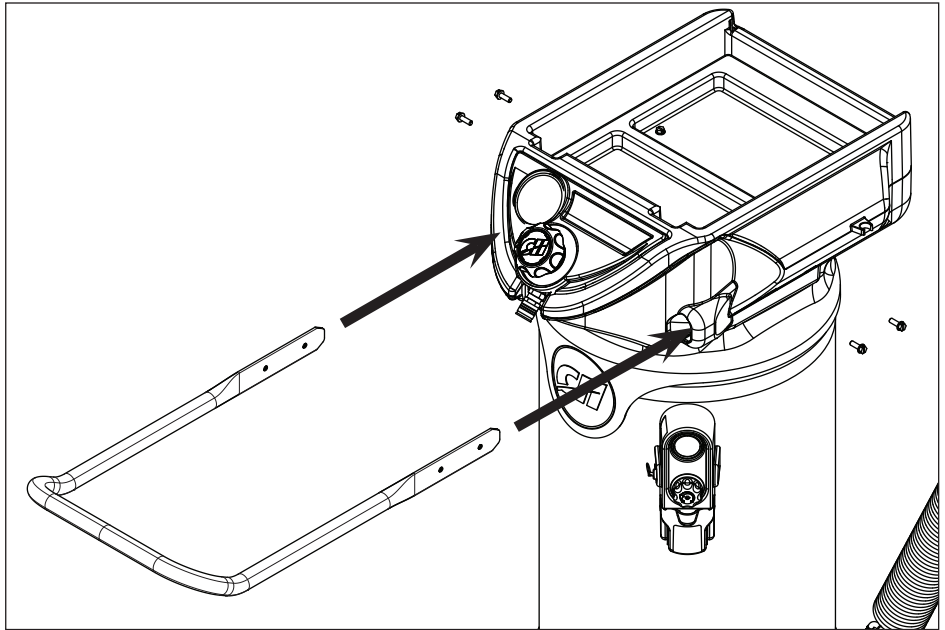
Es de suma importancia instalar el compresor en un lugar limpio y bien ventilado donde la temperatura ambiente no sea mayor de 38°C (100°F).

Se requiere un espacio mínimo de 45,7 cm (18 pulgadas) entre el compresor y la pared, para evitar obstrucciones en el flujo de aire.

⚠ PRECAUCION *No coloque la entrada de aire del compresor cerca de áreas con vapor, vapores de pintura, chorros de arena o cualquier otra fuente de contaminación. Los desperdicios dañarán el motor.*

BLOQUEO DE RUEDA / FRENO DE PIE

Para mover el compresor, use el pie para levantar la palanca del freno de pie, para soltar el freno.

Una vez que el compresor esté en la ubicación deseada, use el pie para presionar la palanca de freno, para aplicar el freno.

INSTALACION ELECTRICA

⚠ ADVERTENCIA *Todas las conexiones eléctricas y el alambro deberán ser llevados a cabo por un electricista profesional. La instalación debe estar conforme con los códigos locales y nacionales de electricidad.*

⚠ PRECAUCION *Nunca use un cordón de extensión con este producto. Use una manguera de aire adicional en lugar de un cordón de extensión para evitar la pérdida de potencia o daños permanentes en el motor.*



CONEXION A TIERRA

1. Este producto está diseñado para circuitos nominales de 120 voltios y tiene un enchufe para conexión a tierra similar al de la *Figura 11*. Conecte el producto únicamente a un tomacorriente que tenga la misma configuración que el enchufe. No utilice un adaptador con este producto. En caso de que ocurra un cortocircuito, esto evitaría el riesgo de choque eléctrico al ofrecerle un cable de desvío a la corriente eléctrica. Este producto tiene un cordón con un alambre y terminal de conexión a tierra. Debe conectarlo a un tomacorrientes que esté instalado adecuadamente según los códigos y ordenanzas locales.

⚠ PELIGRO *El uso inadecuado del enchufe con conexión a tierra podría ocasionarle choques eléctricos.*

⚠ PELIGRO *No use un adaptador para conexión a tierra con este producto.*



2. Si necesita reparar o reemplazar el cordón o el enchufe, no conecte el cable de conexión a tierra a ninguno de los terminales planos. El alambre cuya superficie externa del aislante es verde, con o sin rayas amarillas, es el cable de conexión a tierra.

⚠ ADVERTENCIA *Nunca conecte los cables verdes o verde con rayas amarillas, a un terminal con tensión.*

3. Consúltele a un electricista calificado o a un técnico de reparación, en caso de que no comprenda bien las instrucciones o si tiene dudas de que esté conectado a tierra adecuadamente. No modifique el enchufe, si éste no entra en el tomacorrientes, mande a instalar un tomacorrientes adecuado con un electricista calificado.



Figura 10 - Bloqueo de rueda / freno de pie



Figura 11 - Método de conexión a tierra

Instalación (Continuación)

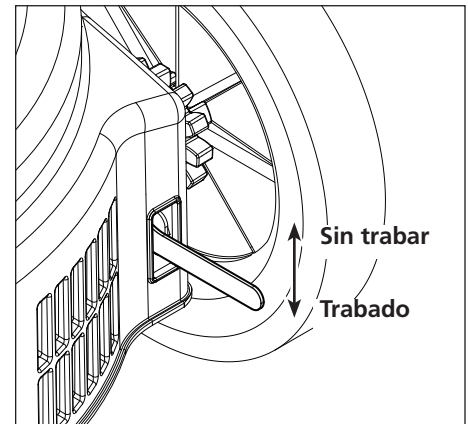
ALAMBRADO

1. Los códigos eléctricos varían de un área a otra. Sin embargo, el alambrado, enchufe y protectores se deben seleccionar según las especificaciones de amperaje y voltaje indicados en la placa del motor y cumplir con las especificaciones mínimas.
2. Use fusibles de acción retardada tipo T o un cortacircuito.

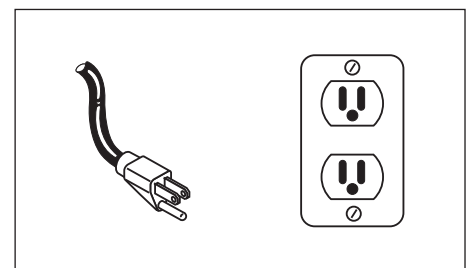
PRECAUCION Si no conecta los cables adecuadamente podría haber cortocircuitos, incendios, sobrecalentamiento, etc.

NOTA: Las unidades de 120 voltios, 15 amp se pueden utilizar en circuitos de 120 voltios bajo las siguientes condiciones:

- a. Ningún otro artefacto eléctrico o luces estén conectados al mismo circuito.
 - b. El suministro de voltaje es normal.
 - c. El circuito tiene un cortacircuito de 15 amperios o un fusible de acción retardada de 15 amperios.
3. Si no puede satisfacer las condiciones arriba enumeradas o si el cortacircuito se activa frecuentemente, quizás tenga que utilizar un circuito de 120 voltios, 20 amperios.

Funcionamiento

HUMEDAD EN EL AIRE COMPRIMIDO

La humedad que se acumula en el aire comprimido se convierte en gotas a medida que sale del cabezal del compresor de aire. Cuando el nivel de humedad es muy alto o cuando el compresor ha estado en uso continuo por mucho tiempo, ésta se acumulará en el tanque. Al usar una pistola pulverizadora de pintura o una rociadora de arena, la humedad saldrá a través de la manguera mezclada con el material que esté rociando.

IMPORTANTE: Esta condensación ocasionará manchas en la superficie pintada, especialmente cuando esté pulverizando pinturas que no sean a base de agua. Al rociar arena ésta ocasionará que la arena se aglutine y obstruya la pistola, reduciendo su eficacia. Para eliminar este problema, instale un filtro en la línea de aire (MP3105), lo más cerca posible de la pistola.

Este compresor puede usarse para inflado general así como para herramientas neumáticas de uso intermitente. Para inflar, este compresor utiliza una nueva tecnología llamada Tecnología de Inflado Rápido (RIT).

IMPORTANTE: Asegúrese que el bloqueo de rueda/freno de pie esté trabado antes de hacer funcionar la unidad (Vea la Figura 10).

ENGRASE

Este es un aparato sin aceite y **NO REQUIERE** engrases para su funcionamiento.



Figura 12

Funcionamiento (Continuación)

VALVULA DE SEGURIDAD ASME

⚠ ADVERTENCIA *Nunca desconecte o trate de ajustar la válvula de seguridad ASME.*

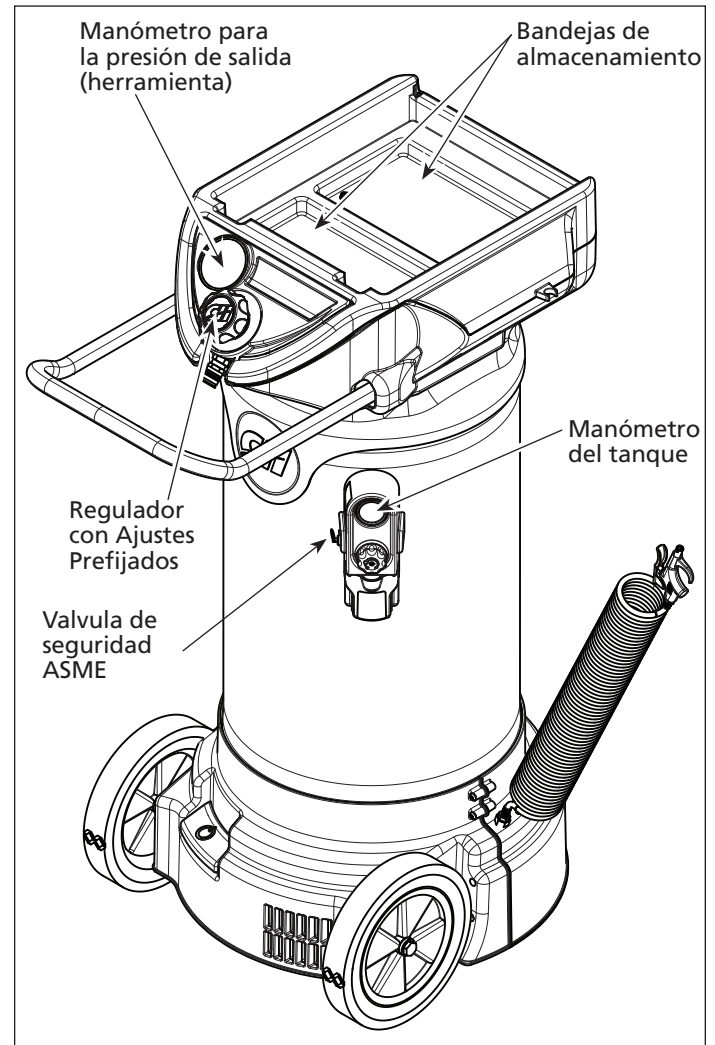
De vez en cuando debe halar el anillo con la mano para chequear esta válvula (Vea la Figura 12). Si hay una fuga de aire después de haber soltado el anillo, o si la válvula está atascada y no la puede activar con el anillo, DEBERA reemplazarla.

PERILLA DEL REGULADOR CON AJUSTES PREFIJADOS

- ◆ Esta perilla controla el aire comprimido que se le suministra a las herramientas neumáticas o pistolas pulverizadoras.
- ◆ Gire la perilla en el mismo sentido de las agujas del reloj para aumentar la presión de aire suministrado.
- ◆ Gire la perilla en sentido contrario al de las agujas del reloj para disminuir la presión de aire suministrado.
- ◆ Gire la perilla completamente en sentido contrario a las agujas del reloj para cerrar el suministro de aire completamente.

La perilla reguladora está diseñada para girar aproximadamente 270 grados para cubrir todas las posiciones. Si se gira la perilla reguladora más allá de la posición de operación mínima (hacia la izquierda), la perilla reguladora ya no hará el sonido de "clic" como hace cuando indica que el regulador ha sido puesto en una posición específica. Una vez que la perilla reguladora está puesta en la posición de operación mínima, la presión de salida se verá en cero [0 psi (0 bar)]. Si se sigue girando la perilla reguladora más allá de la posición de operación mínima (hacia la izquierda), se puede soltar y salir del equipo.

⚠ ADVERTENCIA *Si el manómetro de presión de salida está en cero (0) psi, NO GIRE la perilla reguladora hacia la izquierda.*

⚠ ADVERTENCIA *Si se gira la perilla reguladora y ya no se escucha un "clic", NO GIRE la perilla reguladora hacia la izquierda.*

Reensamblado

Si gira la perilla reguladora mucho más allá de la posición de operación mínima (hacia la izquierda) y la perilla reguladora se suelta, siga estos pasos para reensamblar el regulador.

1. Alinee el resorte en la posición central.
2. Ubique el seguro de retención en el interior de la perilla reguladora.
3. Alinee el seguro de retención a las roscas de aluminio del cuerpo del regulador.
4. Adjunte en un ángulo, enganchando el seguro de retención debajo del inicio de las roscas de aluminio.
5. Aplique presión para alinear la perilla al cuerpo del regulador.
6. Gire hacia la derecha hasta que la perilla haga clic.

Para obtener más información o si tiene preguntas llame al 1-800-543-6400.

MANOMETRO PARA MEDIR LA PRESION DE SALIDA (HERRAMIENTA)

1. Este manómetro le permite verificar la presión de salida muy fácilmente. Esta presión se mide en barras.
2. Cerciérese de que el manómetro esté en CERO antes de cambiar de herramientas neumáticas o desconectar la manguera.

MANOMETRO DEL TANQUE

Mide la presión del tanque para verificar que el sistema está funcionando adecuadamente.

ALMACEN SUPERIOR

Los compartimentos de la bandeja de almacenamiento, localizada en la parte superior del compresor, están diseñados para el almacenamiento fácil de instrumentos. Los juegos de instrumentos exclusivos, disponibles con su detallista local o en www.chpower.com, quedan fácilmente almacenados en la parte superior de la unidad.



Figura 13

Funcionamiento (Continuación)

TECNOLOGÍA DE INFLADO RÁPIDO [RAPID INFLATION TECHNOLOGY™ (RIT)]

Cuando el compresor esté en uso en el modo RIT, el aire que se produce desde la bomba del compresor irá directamente a la manguera de retroceso que está conectada a la parte inferior del compresor (vea la Figura 14). Esto eliminará la espera para que el tanque del compresor se llene, permitiendo un inflado significativamente más rápido.

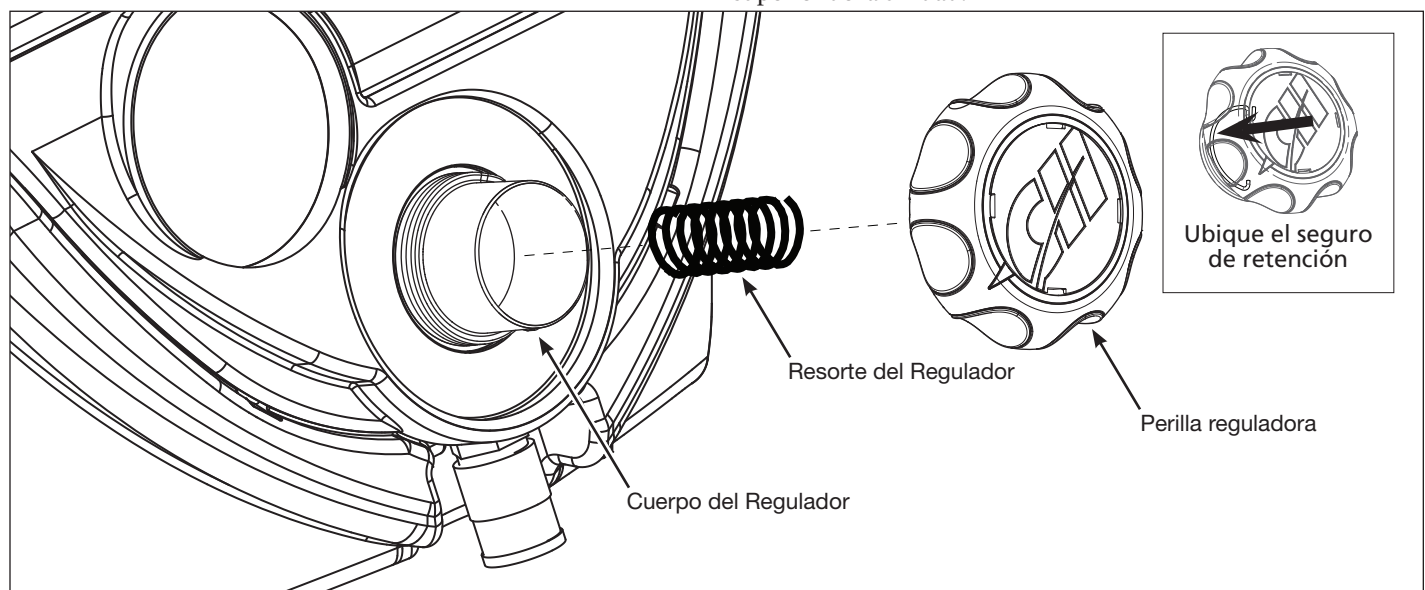
ADVERTENCIA *La manguera de aire instantáneo se calienta mientras el compresor está encendido y durante el proceso de inflado.*



AVISO *Drene el agua del tanque antes de inflar.*

USO DEL COMPRESOR PARA INFLAR:

1. Para inflar pelotas, balsas, etc. conecte la aguja de inflado o la boquilla al extremo de la pistola neumática.
2. Para inflar neumáticos, conecte la válvula de inflado para neumáticos al extremo de pistola neumática.
3. Conecte el dispositivo de inflado adecuado al objeto que necesita inflar.
4. Encienda el compresor presionando firmemente el interruptor de pedal rojo de energía e infle apretando el gatillo.

AVISO *Ponga cuidado de evitar inflar excesivamente.*

5. Cuando se haya terminado el inflado, el pistola neumática puede ser atada al sujetador, que está moldeado en el lado de la cubierta superior, para el almacenamiento conveniente.

USO DEL COMPRESOR PARA HERRAMIENTAS NEUMÁTICA:

1. Conecte un tapón industrial de ¼ pulg. a otra manguera (el tapón y la manguera no se incluyen).
2. Conecte la otra manguera al acople ubicado debajo del regulador de presión tirando totalmente hacia atrás el manguito en el acople, luego presione la manguera en el acople y suelte el maguito (Vea la figura 16).
3. Cierre el regulador (gire totalmente la perilla hacia la izquierda en sentido antihorario).

ADVERTENCIA *Si el manómetro de presión de salida está en cero (0) psi, NO GIRE la perilla reguladora hacia la izquierda.*

ADVERTENCIA *Si se gira la perilla reguladora y ya no se escucha un “clic”, NO GIRE la perilla reguladora hacia la izquierda.*

4. Encienda el compresor presionando firmemente el interruptor de pedal rojo de energía y deje que llene el tanque hasta que alcance la presión de corte automático.
5. Conecte la herramienta neumática, la pistola de pintar, la clavadora, etc. al extremo de la manguera de aire.
6. Ajuste el regulador para la aplicación deseada. El regulador viene con “ajustes prefijados” que deberían acoplarse con las imágenes de cada aplicación en el manómetro de salida.
7. Use el compresor para la aplicación deseada.

CONCLUSIÓN DEL TRABAJO/ALMACENAJE

1. Apague el compresor con el interruptor de pedal ON/OFF.
2. Desenchufe el cable eléctrico del tomacorrientes de pared y ate al sujetador que está moldeado en el lado de la cubierta superior.
3. Drene el tanque de la condensación como se indica en la sección de Drenaje del tanque, abajo.
4. Con las gafas de seguridad puestas, libere toda presión de aire restante del tanque, halando el anillo de la válvula de seguridad. Use su otra mano para desviar el aire que se mueve a gran velocidad y evitar que le dé en el rostro.
5. Guarde el compresor en un lugar fresco y seco.



Figura 14 - Tecnología de Inflado Rápido



Figura 15

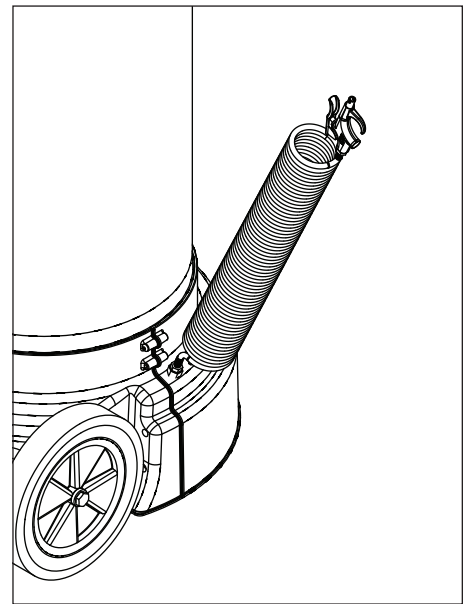

Figura 16 - Conecte la manguera al compresor

Mantenimiento

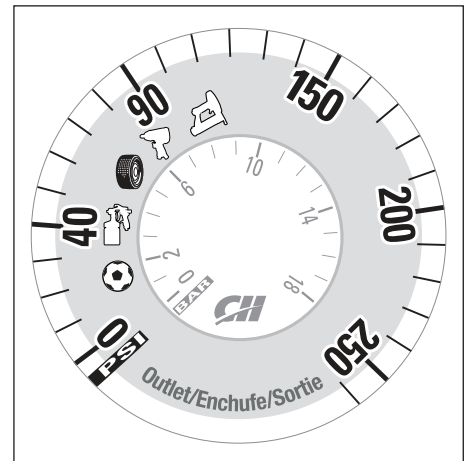
⚠ ADVERTENCIA *Desconecte el cordón eléctrico del tomacorrientes y libere toda la presión del sistema antes de tratar de instalar, darle servicio, cambiar de lugar o darle cualquier tipo de mantenimiento. El servicio debe ser realizado por un representante de servicio autorizado.*

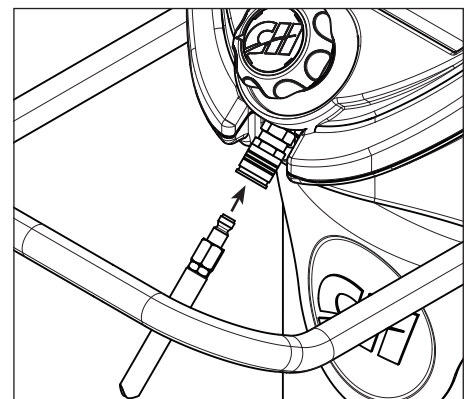

Este compresor se debe chequear con frecuencia para ver si tiene algún tipo de problemas y le debe dar el siguiente mantenimiento antes de cada uso.

VALVULA DE SEGURIDAD ASME

⚠ ADVERTENCIA *Nunca desconecte o trate de ajustar la válvula de seguridad ASME.*

Revise la válvula de seguridad siguiendo los siguientes pasos:

1. Enchufe el compresor y hágalo funcionar hasta que se alcance la presión de corte (consulte Funcionamiento).
2. Usando gafas de protección, tire del anillo de la válvula de seguridad para liberar la presión del tanque del compresor. Use su otra mano para desviar el aire que se mueve a gran velocidad y evitar que le dé en el rostro.
3. Esta válvula de seguridad debería cerrarse automáticamente a 40-50 PSI. Si la válvula de seguridad no deja salir aire cuando tira del anillo o si no se cierra automáticamente, DEBE ser reemplazada.

DRENE EL TANQUE

1. Apague el compresor con el interruptor de pedal.
2. Verifique la presión de aire en el tanque. Para drenar correctamente el tanque de la condensación, la presión de tanque deber' a estar entre 20-60 psi (1,38 – 4,14 bar). El sistema de drenaje no trabaja si no hay ninguna presión en el tanque. Si la presión del tanque es superior a 60 psi (4,14 bar), disminuya la presión en el tanque tirando del anillo de la válvula de seguridad. Podrá escuchar la salida del aire.
3. Gire lentamente la perilla de drenaje fácil, ubicada debajo del manómetro del tanque, hacia la izquierda (en sentido antihorario) hasta que el líquido comience a llenar el recipiente de drenaje. Observe el drenaje para asegurarse de que el recipiente de drenaje no se desborde. Si hay mucho líquido en el tanque, es posible que usted tenga que cerrar la perilla de drenaje, girándola totalmente a la derecha (en sentido horario); luego retire el recipiente de drenaje para eliminar el líquido.
4. Cuando el líquido deja de drenar, cierre la perilla de drenaje girándola completamente a la derecha (en sentido horario).
5. Levante el recipiente y sáquelo para eliminar el líquido drenado. Vuelva a colocar el recipiente, asegurándose de que quede firme en su lugar.

LIMPIEZA

Apague el compresor (póngalo en OFF), y limpie el motor, el tanque, y las líneas de aire.



Figura 17 - Válvula de seguridad



Figura 18 - Para drenar el tanque

Mantenimiento (Continuación)

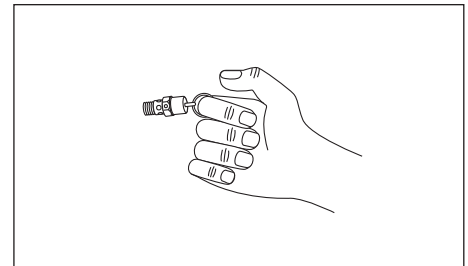
IMPORTANTE: La unidad debe colocarse lo más lejos posible del área de pulverización, según lo permita la longitud de la manguera, para evitar que el exceso de pulverización vuelva a ingresar en la bomba.

FILTRO DE AIRE

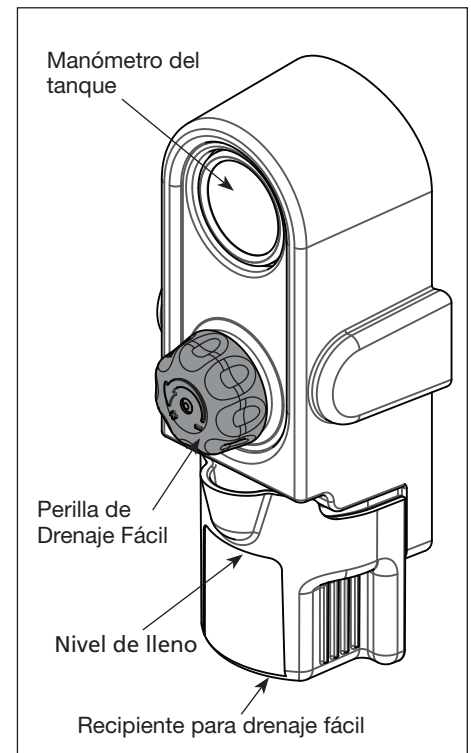
Cerciórese de que el filtro esté limpio. Para el mantenimiento del filtro de aire, incline la unidad hacia atrás, apoyando las ruedas y mango en el suelo (*Vea la figura 19*). Retire la tapa de la caja del filtro. Quite el filtro y quite la suciedad con el aire comprimido. Sustituya el filtro de aire si no puede limpiarse. Coloque el filtro dentro de la base y tápelo.

LUBRICACION

Este compresor no requiere lubricación.

PROTECTOR TERMICO

PRECAUCION *Este compresor está equipado con un protector automático contra sobrecarga térmica que apagará el motor cuando éste se sobrecaliente.*

Si el protector térmico apaga el motor con mucha frecuencia puede ser por lo siguiente:

1. Voltaje bajo.
2. La ventilación es inadecuada.

PRECAUCION *Debe esperar a que el motor se enfríe antes de encenderlo. El motor se encenderá automáticamente, sin previo aviso, si lo deja conectado al tomacorrientes y enciende la unidad.*

TORQUE REQUERIDO

Pasador del pistón	474 - 610 Nm (350 - 450 in. lbs.)
Pernos del cabezal	122 - 168 Nm (90 - 120 lb. pulg.)

SERVICIO TÉCNICO

Para obtener información con relación al funcionamiento o reparación de este producto, sírvase llamar al 1-800-543-6400.



Figura 19 - Filtro de aire

Tabla de Identificación de Problemas

PROBLEMA		
El compresor no funciona	<ol style="list-style-type: none"> 1. No hay energía eléctrica 2. Cortacircuito desconectado 3. Presostato dañado 4. El motor ha trabajado excesivamente 5. La presión del tanque se encuentra por encima del nivel de activación 	<ol style="list-style-type: none"> 1. ¿Está conectado? ¿Está prendido el interruptor? Chequee el fusible/cortacircuito 2. Conéctelo, determine la causa del problema 3. Reemplácelo 4. Apague, deje enfriar, vuelva a encender 5. Libere la presión del tanque hasta que baje al nivel de activación
Los fusibles se queman/ cortacircuito se activa con frecuencia	<ol style="list-style-type: none"> 1. Fusible inadecuado, circuito sobrecargado 2. Válvula de retención desgastada 	<ol style="list-style-type: none"> 1. Cerciórese de que está usando el fusible adecuado, use un fusible de acción retardada. Desconecte los otros artefactos eléctricos del circuito o conecte el compresor a otro circuito 2. Reemplácelo
		▲ PELIGRO <i>Antes de desmantelar la válvula de chequeo purgue el aire del tanque</i>
La presión del tanque baja cuando el compresor se apaga	<ol style="list-style-type: none"> 1. Conexiones flojas (conexiones, tuberías, etc.) 2. Drenaje del tanque abierto 	<ol style="list-style-type: none"> 1. Revise todas las conexiones con una solución de agua y jabón. Apriete, o retire y aplique sellador o cintas para roscas, luego vuelva a ensamblar 2. Cierre el drenaje
La salida de aire es inferior a la normal/la presión de salida es baja	<ol style="list-style-type: none"> 1. Hay fugas de aire en las tuberías (del compresor o del sistema de conexión) 2. Aro del pistón desgastado 3. Consumo excesivo de aire 4. Drenaje del tanque abierto 	<ol style="list-style-type: none"> 1. Revise todas las conexiones con una solución de agua y jabón. Apriete, o retire y aplique sellador o cintas para roscas, luego vuelva a ensamblar 2. Reemplácelo 3. Disminuya el consumo de aire; el compresor es muy pequeño para suministrar el aire requerido 4. Cierre el drenaje del tanque
Excesos de humedad en el aire expulsado	<ol style="list-style-type: none"> 1. Exceso de agua en el tanque 2. Humedad alta 	<ol style="list-style-type: none"> 1. Drene el tanque 2. Mueva el compresor a una área menos húmeda; use un filtro de aire incorporado a la línea
El compresor funciona continuamente	<ol style="list-style-type: none"> 1. El presostato está dañado 2. Consumo excesivo de aire 	<ol style="list-style-type: none"> 1. Reemplace el presostato 2. Disminuya el consumo de aire; el compresor es muy pequeño para suministrar el aire requerido
El motor gira pero no sale aire	Courroie usée	Reemplace la correa

Para Ordenar Repuestos o Asistencia Técnica, Sírvase Llamar al Distribuidor Más Cercano a Su Domicilio

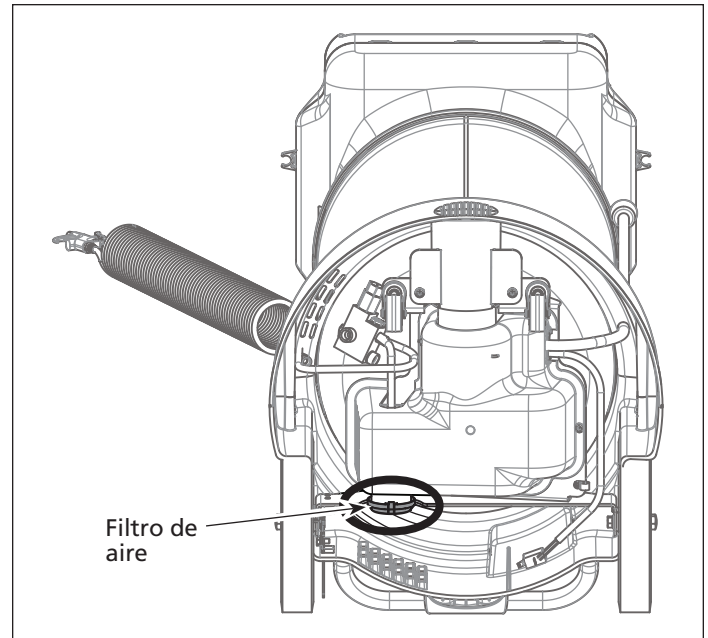
Sírvase proporcionar la siguiente información:

- Número de modelo
- Número de serie (si tiene)
- Descripción y número de la pieza como se muestra en la lista de repuestos

Dirija toda la correspondencia a:

Campbell Hausfeld
 Attn: Customer Service
 100 Production Drive
 Harrison, OH 45030 U.S.A.

Lista de Piezas de Repuesto para Bomba, Modelo WL390100

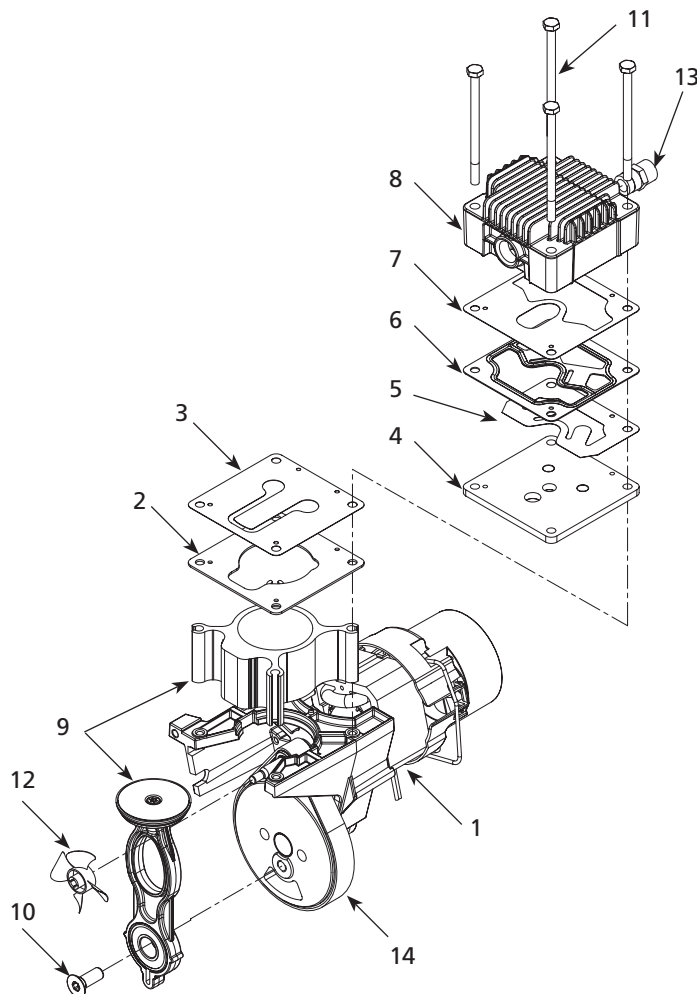

No. de Ref.	Descripción	Número de Repuesto	Ctd.
1	Kit de ensamblaje del motor (Incluye #2, 3, 6, 7, 10, 12, & 14)	WL019100SJ	1
2	Empaque del cilindro	▲	1
3	Válvula de entrada	▲	1
4	Placa de la válvula	▲	1
5	Válvula de salida	▲	1
6	Empaque de la culata	▲	1
7	Empaque de la válvula de salida	▲	1
8	Culata	WL010500AV	1
9	Ensamblaje de pistón (Incluye #10)	WL211000SJ	1
10	Pasador del pistón	ST071804AV	1
11	Perno del cabezal	●	4
12	Ventilador	WL008400AV	1
13	Conector de compresión	ST159001AV	1
14	Juego de correa (Incluye #10, 12, RIT valve, y manga)	WL047300SJ	1

JUEGOS DE REPUESTOS

- Kit de prisioneros (Juego de 4 cada uno., pieza #11) WL211100AJ 1
- ▲ Kit de placa de válvula (Incluye #2-7) WL211201SJ 1

TORQUE REQUERIDO

Pasador del pistón.....	474 - 610 Nm (350 - 450 lb. pulg.)
Pernos del cabezal.....	122 - 168 Nm (90 - 120 lb. pulg.)

Figura 20 – Ilustración de Piezas de repuesto para bomba, modelo WL390100

Para Ordenar Repuestos o Asistencia Técnica, Sírvese Llamar al Distribuidor Más Cercano a Su Domicilio

Sírvese proporcionar la siguiente información:

- Número de modelo
- Número de serie (si tiene)
- Descripción y número de la pieza como se muestra en la lista de repuestos

Dirija toda la correspondencia a:

Campbell Hausfeld
Attn: Customer Service
100 Production Drive
Harrison, OH 45030 U.S.A.



Figura 21 – Ilustración de las piezas de repuesto para el Máximo compresor de aire portátil para el garaje modelo WL6701 y WL6703

Lista de Piezas de Repuesto para el Máximo Compresor de Aire Portátil para el Garaje

No. de Ref.	Descripción	Número de Repuesto	Ctd.	No. de Ref.	Descripción	Número de Repuesto	Ctd.
1	Tanque de 18 galones (68,1 litros)	AR063600CG	1	36	Rueda - diám. int. 25,4 cm (10 pulg.) cubo negro	WA004000AV	2
	Tanque de 26 galones (98,4 litros)	AR062700CG	1	37	Perno del eje	ST033400AV	2
2	Ojal de goma	WL008000AV	1	38	Engranaje de rueda	WL044100AV	1
3	Cubierta delantera inferior	WL045000AV	1	39	Montaje de soporte de freno	WL044200AV	1
4	Cubierta lateral inferior de rueda	WL044900AV	1	40	Brazo de bloqueo del freno	WL044300AV	1
5	Ensamble de bomba/motor Millenium	WL212000SJ	1	41	Tornillo plástico n°8 X 3,8 cm (n°8 X 1.50 pulg.)	ST058503AV	4
6	Rueda pivotante - Diám. 5 cm (2 pulg.)	WA005900AV	2	42	Tornillo plástico n°12 X 4,45 cm (n°12 X 1.75 pulg.)	ST197000AV	4
7	Válvula de chequeo	CV309100AV	1	43	Tuerca hexagonal con arandela	ST033500AV	2
8	Presostato	CW218300AV	1	44	Válvula de drenaje	D-140700AV	1
9	Cubierta de bomba/motor	WL042900AV	1	45	Juego de tuerca de seguridad y arandela	ST171500AV	1
10	Tornillo autorroscante n°8 X 0,375	ST073288AV	4	46	Perilla de drenaje y tornillo	WL046100AV	1
11	Tipo de presión - Tubo de empalme derecho	ST119305AV	1	47	Manómetro, diám 3,8 cm	GA032900AV	1
12	Tubo de escape	WL046600AP	1	48	1/4 - 18 Tapón de tubo	†	1
13	Manguera de aire instantáneo	WL046900AP	1	49	Cubierta de drenaje y recipiente	WL046200AV	1
14	Filtro	WL026100AV	1	50	Tubo de drenaje y pesa	WL046300AV	1
15	Relevo de tensión	WL012700AV	1	51	Válvula de seguridad	V-215106AV	1
16	Cordón eléctrico	EC012601AV	1	52	Empalme de tubo a manguera	ST196000AV	1
17	Protección superior	WL044700AV	1	53	Manguera de retroceso de 15 m (50 pies)	MP287400AV	1
18	Cubierta superior	WL044600AV	1	54	Tornillo - cabeza hexagonal maquinada	ST070612AV	1
19	Tornillo plástico 6,3 X 3,8 cm (1/4 X 1.50 pulg.)	ST197100AV	2	55	Pistola neumática de seguridad con palanca	MP216700AV	1
20	Tornillo autorroscante 6,3-20 X 1,89 cm (1/4-20 x 0.75 pulg.)	ST074415AV	12	56	Válvula de inflado de neumáticos con tubo de conexión	HF229900AV	1
21	Conjunto regulador	RE300200AV	1	57	Juego de soplador inflador	MP211600AV	1
22	Perilla del regulador	RE300300AV	1	JUEGOS DE REPUESTOS			
23	Tornillo autorroscante n°10 X 0,75	ST073290AV	1	▲	Juego de rueda	WA005900SJ	
24	Cubierta de perilla reguladora	RE300301AV	1	■	Juego de cubierta	WL042900SJ	
25	Manómetro de salida de 7,6 cm	GA032700AV	1	●	Juego de tubo de descarga (incluye tuercas y casquillos)	WL046600SJ	
26	Acople universal macho NPT de 6,3 cm (1/4 pulg.)	HF203300AV	1	◆	Juego de manguera de aire instantáneo (incluye tuercas y casquillos)	WL046900SJ	
27	Arandela - Tipo plano "A"	ST070910AV	6	▼	Juego de ferretería para cubierta superior	ST172200SJ	
28	Tornillo Torx de cabeza redonda	ST071626AV	10	▶	Juego de perilla del regulador	RE300300SJ	
29	Panel de control sin interruptor	WL042200AV	1	□	Juego del mango (68,1 litros) Juego del mango (98,4 litros)	HL039200SJ HL037700SJ	
30	Mango	HL037700AV	1	○	Juego de ferretería para cubierta inferior	ST172300SJ	
31	Tornillo autorroscante 6,3-20 X 3,17 cm (1/4-20 x 1,25 pulg.)	ST073273AV	4	★	Conjunto de freno	WL047000SJ	
32	Interruptor de encendido/apagado	ST196400AV	1	✘	Ensamble de cubierta y recipiente de drenaje	WL046200SJ	
33	Pedal de encendido/apagado On/Off	WL044500AV	1	†	Artículo estándar de ferretería - disponible en su ferretería local		
34	Tapa de la excéntrica	WL044400AV	1				
35	Soporte del motor	BA018300AV	1				

Recordatorio: ¡Guarde su comprobante de compra con fecha para fines de la garantía! Adjúntela a este manual o archívela en lugar seguro.

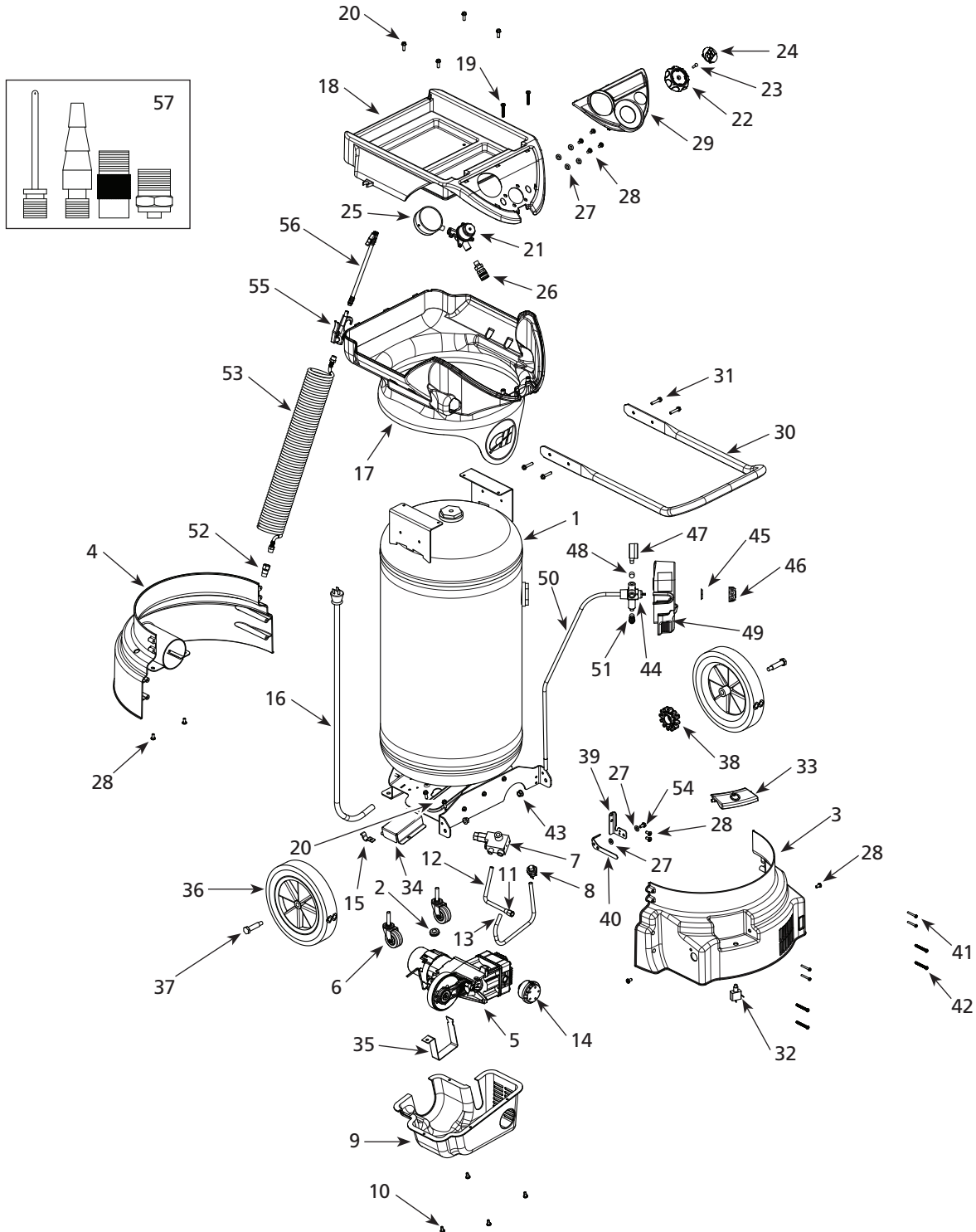
Garantía Limitada

1. DURACION: A partir de la fecha de compra por el comprador original tal como se especifica a continuación: Un año.
2. QUIEN OTORGA ESTA GARANTIA (EL GARANTE: Campbell Hausfeld / The Scott Fetzer Company 100 Production Drive, Harrison, Ohio 45030 Teléfono: (800) 543-6400
3. QUIEN RECIBE ESTA GARANTIA (EL COMPRADOR): El comprador original (que no sea un revendedor) del producto Campbell Hausfeld.
4. PRODUCTOS CUBIERTOS POR ESTA GARANTIA: Cualquier clavadora, grapadora, herramienta neumática, pistola pulverizadora, inflador o accesorio neumático suministrado o fabricado por el Garante.
5. COBERTURA DE LA GARANTIA: Los defectos substanciales de material y fabricación que ocurran dentro del período de validez de la garantía.
6. LO QUE NO ESTA CUBIERTO POR ESTA GARANTIA:
 - A. Las garantías implícitas, incluyendo aquellas de comercialidad E IDONEIDAD PARA FINES PARTICULARES, ESTAN LIMITADOS A LO ESPECIFICADO EN EL PARRAFO DE DURACION. Si este producto es empleado para uso comercial, industrial o para renta, la garantía será aplicable por noventa (90) días a partir de la fecha de compra. En algunos estados no se permiten limitaciones a la duración de las garantías implícitas, por lo tanto, en tales casos esta limitación no es aplicable.
 - B. CUALQUIER PERDIDA DAÑO INCIDENTAL, INDIRECTO O CONSECUENTE QUE PUEDA RESULTAR DE UN DEFECTO, FALLA O MALFUNCIONAMIENTO DEL PRODUCTO CAMPBELL HAUSFELD. En algunos estados no se permite la exclusión o limitación de daños incidentales o consecuentes, por lo tanto, en tales casos esta limitación o exclusión no es aplicable
 - C. Cualquier falla que resulte de un accidente, abuso, negligencia o incumplimiento de las instrucciones de funcionamiento y uso indicadas en el (los) manual(es) que se adjunta(n) al producto. Dichos accidentes, abusos por parte del comprador, o falta de operar el producto siguiendo las instrucciones del manual de instrucciones suministrado también debe incluir la desconexión o modificación de los instrumentos de seguridad. Si dichos instrumentos de seguridad son desconectados, la garantía quedaría cancelada.
 - D. Los ajustes normales explicados en el(los) manual(es) suministrado(s) con el producto.
 - E. Artículos o servicios normalmente requeridos para el mantenimiento del producto, tales como: anillos en O, resortes, amortiguadores, defensas, hojas de impulsor, fusibles, baterías, empaques, almohadillas o sellos, boquillas de fluído, agujas, boquillas para rociar arena, lubricantes, mangueras de material, elementos filtrantes, álabes de motores, abrasivos, hojillas, discos para cortar, cinceles, retenes para cinceles, cortadores, collarines, mandriles, mordazas para remachadoras, brocas para desarmadores, almohadillas para lijar, soportes de almohadillas, mecanismo de impacto o cualquier otro artículo desgastable que no se haya enumerado específicamente. Estos artículos sólo estarán cubiertos bajo esta garantía por noventa (90) días a partir de la fecha de compra original. Los artículos subrayados sólo están garantizados por defectos de material o fabricación.
7. RESPONSABILIDADES DEL GARANTE BAJO ESTA GARANTIA: Reparar o reemplazar, como lo decida el Garante, los productos o componentes que estén defectuosos, se hayan dañado o hayan dejado de funcionar adecuadamente, durante el período de validez de la garantía
8. RESPONSABILIDADES DEL COMPRADOR BAJO ESTA GARANTIA:
 - A. Suministrar prueba fechada de compra y la historia de mantenimiento del producto.
 - B. Entregar o enviar el producto o componente Campbell Hausfeld al Centro de Servicio autorizado Campbell Hausfeld más cercano. Los gastos de flete, de haberlos, deben ser pagados por el comprador.
 - C. Seguir las instrucciones sobre operación y mantenimiento del producto, tal como se indica(n) en el (los) manual(es) del propietario
9. CUANDO EFECTUARA EL GARANTE LA REPARACION O REEMPLAZO CUBIERTO BAJO ESTA GARANTIA: La reparación o reemplazo dependerá del flujo normal de trabajo del centro de servicio y de la disponibilidad de repuestos.

Esta garantía limitada es válida sólo en los EE.UU., Canadá y México y otorga derechos legales específicos. Usted también puede tener otros derechos que varían de un Estado a otro, o de un país a otro.
