

Operating Instructions and Replacement Parts List

Please read and save these instructions. Read carefully before attempting to assemble, install, operate or maintain the product described. Protect yourself and others by observing all safety information. Failure to comply with instructions could result in personal injury and/or property damage! Retain instructions for future reference.



Spray Guns for Airless Paint Sprayers

**For Replacement Parts and Accessories,
Contact Your Local Service Center or Call 1-800-626-4401**

Please provide the following information:

- Model number
- Serial number
- Part description and number as shown in parts list

Address parts correspondence:

The Campbell Group
Attn: Parts Department
100 Production Drive
Harrison, OH 45030 U.S.A.

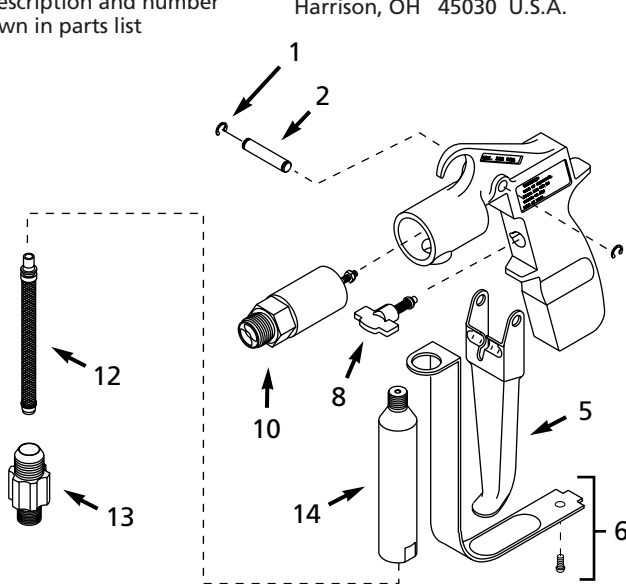

SEMI-PRO GUN
S150 (AL150313AJ) - PLASTIC
S200 (AL200315AJ) - METAL

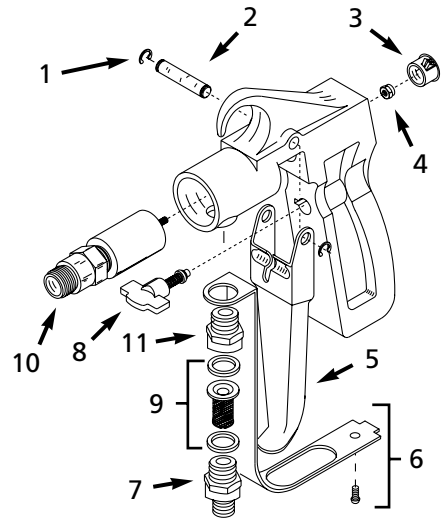

CONSUMER GUN
S100 (MP126103AJ)

Replacement Parts List

Ref. No.	Description	Part Number	Qty.
1	Retaining ring	ST002500AV	2
2	Trigger pin	AL024100AD	1
3	Plug	ST073706AV	1
4	Stop nut	ST073804AV	1
5	Trigger	AL023600AD	1
6	Handle with screw	AL023703SV	1
7	■ Hose adapter	AL072300AV	1
8	Safety lock	AL117800SV	1
9	■ Filter assembly	AL047400AJ	1
10	Gun valve	AL138700SV	1

Ref. No.	Description	Part Number	Qty.
11	■ Filter housing adapter	AL072400AV	1
12	Gun filter (100 mesh)	AL086101AV	1
13	Hose adapter	AL072302SV	1
14	Long filter housing	AL139002SV	1
	■ Filter housing assembly (Includes 7, 9 and 11)	AL139000SV	1

OPTIONAL SEMI-PRO FILTERS AVAILABLE (Twin pack)

30 Mesh filter	AL086103AV
50 Mesh filter	AL086100AV
200 Mesh filter	AL086102AV

Spray Guns for Airless Paint Sprayers

Description

Airless paint sprayers are capable of spraying a wide variety of latex, oil-based, and alkyd paints, as well as stains, preservatives and other non-abrasive finishes. Sprayers are also powerful and versatile enough to be used with a variety of options (roller attachment, extra lengths of hose, etc.) to be an even more efficient tool.

Safety Guidelines

This manual contains information that is very important to know and understand. This information is provided for SAFETY and to PREVENT EQUIPMENT PROBLEMS. To help recognize this information, observe the following symbols.

⚠ DANGER *Danger indicates an imminently hazardous situation which, if not avoided, WILL result in death or serious injury.*

⚠ WARNING *Warning indicates a potentially hazardous situation which, if not avoided, COULD result in death or serious injury.*

⚠ CAUTION *Caution indicates a potentially hazardous situation which, if not avoided, MAY result in minor or moderate injury.*

⚠ NOTICE *Notice indicates important information, that if not followed, may cause damage to equipment.*

Unpacking

After unpacking the unit, inspect carefully for any damage that may have occurred during transit. Make sure to tighten fittings, bolts, etc., before putting unit into service.

⚠ WARNING *Do not operate unit if damaged during shipping, handling or use. Damage may result in bursting and cause injury or property damage.*

General Safety Information

1. Read all manuals included with this product carefully. Be thoroughly familiar with the controls and the proper use of the equipment.



2. Keep visitors away and NEVER allow children or pets in the work area.

3. Do not smoke or eat when spraying paint, insecticides, or other flammable substances.
4. Always work in a clean environment. To avoid injury and damage to the workpiece, do not aim the spray gun at any dust or debris.
5. When spraying and cleaning, always follow the instructions and safety precautions provided by the material manufacturer (Refer to MSDS).

⚠ WARNING

SKIN INJECTION HAZARD:

- High pressure spray can inject toxins into blood stream. If injection occurs, seek emergency medical treatment.

⚠ WARNING

Use a face mask/respirator and protective clothing when spraying. Always spray in a well ventilated area to prevent health and fire hazards. Refer to Material Safety Data Sheets (MSDS) of spray material for details.

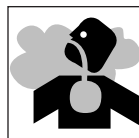

- Never try to stop leaks with any part of your body.
- Never spray without tip guard.
- Ensure trigger lock is functioning properly. See maintenance section for inspection procedures.
- Always engage trigger lock when not spraying.
- Do not remove spray tip while cleaning pump.
- Never leave equipment pressurized while unattended.
- Do not clean spray tip while it is attached to the spray gun. Remove spray tip from gun to clean tip guard.
- Ensure tightness of high pressure connections.
- Do not use pliers to tighten or loosen high pressure connections.

⚠ WARNING *Never aim or spray at yourself or anyone else or serious injury could occur.*

⚠ WARNING

Do not spray flammable materials in vicinity of open flame or near ignition sources. Motors, electrical equipment and controls can cause electrical arcs that will ignite a flammable gas or vapor. Never store flammable liquids or gases in the vicinity of the unit.



⚠ WARNING *Do not spray acids, corrosive materials, toxic chemicals, fertilizers or pesticides. Using these materials could result in death or serious injury.*

- Do not use fuels to clean this equipment.
 - Keep spraying area well ventilated. Keep doors and windows open.
 - Remove all ignition sources. (i.e. Static electricity, pilot lights, cigarettes and electrical arcing).
 - Airless spraying can cause static electricity. Always ground the pump and spraying surface. Always use a 3-wire grounded extension cord and power receptacle.
 - Do not use solvents containing halogenated hydrocarbons.
- ⚠ CAUTION** *Keep hose away from sharp objects. Bursting hoses may cause injury. Examine hoses regularly and replace if damaged.*
- Check hoses for weak or worn condition before each use, making certain that all connections are secure.

FAILURE TO FOLLOW THESE INSTRUCTIONS CAN RESULT IN SERIOUS INJURY INCLUDING DEATH.

Preparation

Airless painting systems, unlike most other power tools, require additional care to ensure proper working order.

CONSULT YOUR AIRLESS PAINT SPRAYER OWNER'S MANUAL FOR OPERATING INSTRUCTIONS.

Spraying Instructions

Professional looking results can be obtained by following the spray tips below.

1. Keep the gun perpendicular to the surface.

Always hold the gun perpendicular to the surface with the tip approximately 12" from the surface. If held at an angle (up and down or side to side), paint will build up unevenly, leave the work splotchy, and cause excessive overspray (See Figure 1).

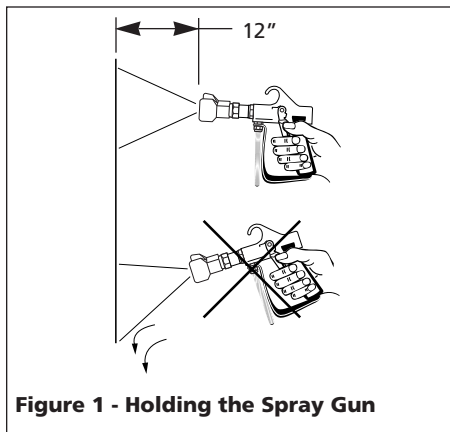

Figure 1 - Holding the Spray Gun

2. Move with a smooth arm stroke
Move the gun at a steady, even pace while keeping the gun perpendicular to the surface (See Figures 1 & 2). Do not fan the gun. Fanning the gun will cause excessive overspray and uneven coverage (See Figure 2).
3. Start moving the gun before triggering
To get a smooth overlap and prevent initial paint buildup, start your stroke movement before pulling the trigger. Release the trigger before stopping at the end of the stroke (See Figure 3).

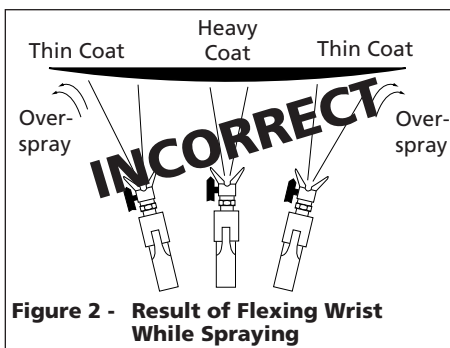

Figure 2 - Result of Flexing Wrist While Spraying

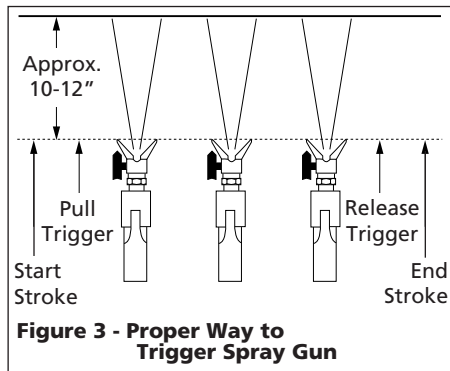

Figure 3 - Proper Way to Trigger Spray Gun

NOTE: To assure uniform paint coverage, overlap each stroke by 20% - 30% and use two coats with a cross pattern (one coat horizontal, second coat vertical).

INTERMITTENT USE

If you are spraying and decide to stop for several minutes, lock the spray gun trigger and submerge the tip in a container of suitable solvent (See Figure 4). This will prevent paint from hardening in the tiny spray opening and clogging the tip. **Be sure to release the pressure by turning the bypass knob to prime and switching off the pump.**

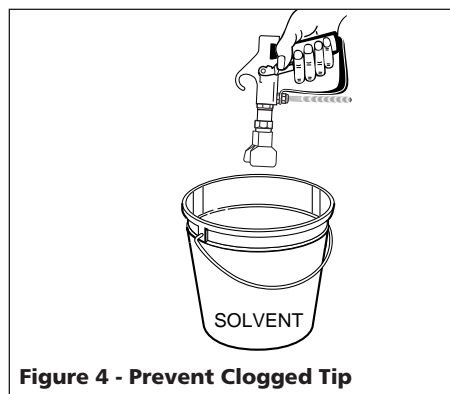
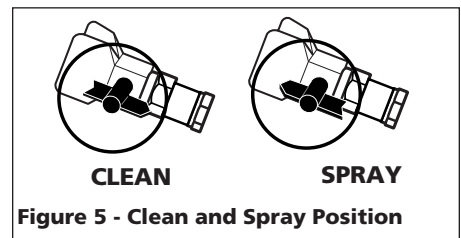

Figure 4 - Prevent Clogged Tip

CLEARING CLOGS

REVERSIBLE TIP: (Included)

1. Rotate the tip to the clean position (See Figure 5).
2. Point gun in a safe direction and spray. This should clear the tip of any blockage.
3. Rotate the tip back to the spray position and continue spraying (See Fig. 5).
4. If the clogging continues, clean or replace the gun filter and see the Preparation section of this manual for instruction on straining and thinning paint.



▲ NOTICE *Equipment damage can occur if a needle or sharp object is used to clean the tip. Tungsten carbide is brittle and can be chipped.*

FIXED TIP:

1. Turn off the motor and trigger the gun to relieve the pressure in unit.
2. Lock gun trigger.
3. Remove tip and tip guard from the gun.
4. Soak tip in water or appropriate solvent and brush away old paint or impurities with a toothbrush until the tip orifice has been cleared.

ADJUSTABLE TIP:

1. Turn adjustment knob fully counter-clockwise to open tip to largest spray pattern.
2. Pull trigger and spray into a bucket or container. This should clear the tip of any blockage.
3. If the clogging continues, clean or replace the gun filter and see the "Preparation" section of this manual for instructions on straining and thinning paint.

Maintenance

▲ NOTICE *Pump damage may occur if these instructions are not followed.*

- Do not use oil based solvents to clean equipment after using latex based coatings. Use only warm soapy water.
- Always replace clogged gun filters, do not attempt to clean them.
- Follow cleaning and storage instructions carefully.
- Do not use metal or other hard objects to pick dried paint material from Spray Tip Orifice.

FOLLOW INSTRUCTIONS INCLUDED WITH YOUR PAINT SPRAYER.

Maintenance (Continued)

1. Wipe inside of Suction Filter-Housing with a rag. Clean Suction Filter in a separate container of fluid and then reinsert into Suction Filter Housing.
2. Allow the solvent to circulate for an additional minute to ensure all air has been exhausted from the pump.

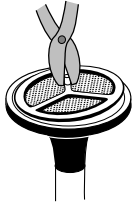
**Figure 6 - Remove Suction Filter**

3. Rotate Spray Tip to the cleaning position.
4. Release Trigger Lock.
5. Point Spray Gun into an empty waste bucket and pull the Trigger. Spray at least 1 gallon of fluid into waste bucket. To reduce splashing, direct the fluid stream along the inside of the bucket and well above the fluid level.
6. Engage Trigger Lock.
7. At this point the pump and spray gun are clean, but still require preparation for storage. Spray Tip Guard or any accessory being used still require cleaning.

CLEANING SPRAY TIP GUARD:**REFER TO PAINT SPRAYER SHUT-DOWN PROCEDURES.**

1. Remove Spray Tip with 13/16" or adjustable wrench.
2. Clean Tip Guard with a cleaning brush.
3. Turn Power Switch to OFF position.
4. With the gun pointed in a safe direction, pull the Gun Trigger with the Trigger Lock disengaged.

Limited Warranty

1. DURATION: 1 year from the date of purchase by the original purchaser, for defects in material or workmanship.
2. WHO GIVES THIS WARRANTY (WARRANTOR): Campbell Hausfeld / A Division of Scott Fetzer Co.
100 Production Drive
Harrison, Ohio 45030
Telephone: (800) 626-4401
3. WHO RECEIVES THIS WARRANTY (PURCHASER): The original purchaser (other than for purposes of resale or rental) of the Campbell Hausfeld product.
4. WHAT PRODUCTS ARE COVERED UNDER THIS WARRANTY: Any Campbell Hausfeld airless spray gun supplied or manufactured by the Warrantor.
5. WHAT IS COVERED UNDER THIS WARRANTY: Defects in material and workmanship which occur within the duration of the warranty period.
6. WHAT IS NOT COVERED UNDER THIS WARRANTY:
 - A. IMPLIED WARRANTIES, INCLUDING THOSE OF MERCHANTABILITY AND FITNESS FOR A PARTICULAR PURPOSE, ARE LIMITED TO ONE YEAR FROM THE DATE OF ORIGINAL PURCHASE. Some states do not allow the exclusion or limitation of incidental or consequential damages, so the above limitation or exclusion may not apply to you.
 - B. ANY INCIDENTAL, INDIRECT, OR CONSEQUENTIAL LOSS, DAMAGE OR EXPENSE THAT MAY RESULT FROM ANY DEFECT, FAILURE, OR MALFUNCTION OF THE CAMPBELL HAUSFELD PRODUCT. Some states do not allow the exclusion or limitation if incidental or consequential damages, so the above limitation may not apply to you.
 - C. Any failure that results from an accident, purchaser's abuse, neglect or failure to operate the products in accordance with the instruction provided in the owner's manual(s) provided with the product.
 - D. Pre-delivery service, i.e., assembly, oil, or lubricants and adjustments.
 - E. Normal adjustments which are explained in the owner's manual provided with the product.
 - F. Items or services that are normally required to maintain the product i.e., lubricants, filters, and gaskets.
 - G. Normal wear caused by or related to paint abrasion of valves and spray tips.
 - H. Damage to the product from use with chemicals not compatible with aluminum or high pressure spraying, e.g. halogenated hydrocarbons, sodium hypochlorite, etc.
7. RESPONSIBILITIES OF WARRANTOR UNDER THIS WARRANTY: Repair or replace, at Warrantor's option, products or components which have failed within the duration of the warranty period.
8. RESPONSIBILITIES OF PURCHASER UNDER THIS WARRANTY:
 - A. Deliver or ship the Campbell Hausfeld product to the nearest Campbell Hausfeld Authorized Service Center. Freight costs, if any, must be borne by the purchaser.
 - B. Use reasonable care in the operation and maintenance of the product as described in the owner's manual.
9. WHEN WARRANTOR WILL PERFORM REPAIR OR REPLACEMENT UNDER THIS WARRANTY:
 - A. Repair or replacement will be scheduled and according to the normal work flow at the servicing location, and depending on the availability of replacement parts.
 - B. If the purchaser does not receive satisfactory results from an Authorized Service Center, the purchaser should contact the Campbell Hausfeld Customer Service Department (see paragraph 2).

This warranty gives you specific legal rights, and you may also have other rights which vary from state to state.

S'il vous plaît lire et conserver ces instructions. Lire attentivement avant de monter, installer, utiliser ou de procéder à l'entretien du produit décrit. Se protéger ainsi que les autres en observant toutes les instructions de sécurité, sinon, il y a risque de blessure et/ou dégâts matériels! Conserver ces instructions comme référence.



Pistolets Vaporisateurs pour Pulvérisateurs de Peinture Sans Air

Pour Pièces de Rechange et Accessoires, Contacter Votre Centre de Service ou Appeler 1-800-626-4401

S'il vous plaît fournir l'information suivante:

- Numéro de modèle
- Numéro de série
- Description et numéro de la pièce

Correspondance:
The Campbell Group
Attn: Parts Department
100 Production Drive
Harrison, OH 45030 U.S.A.

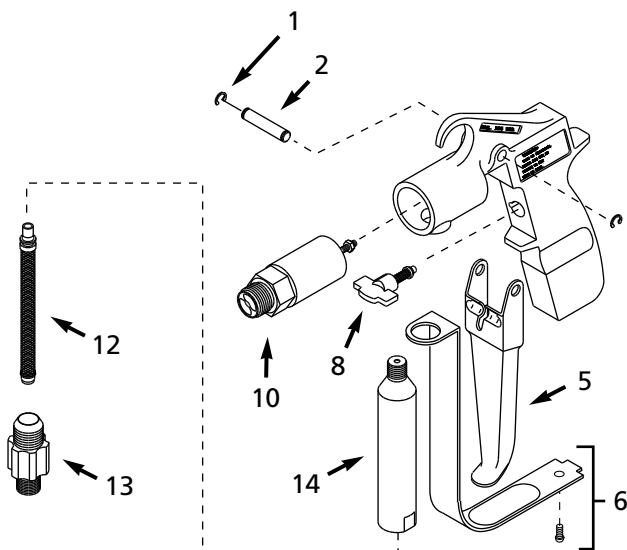

PISTOLET SEMI-PRO
S150 (AL150313AJ) - PLASTIQUE
S200 (AL200315AJ) - MÉTAL

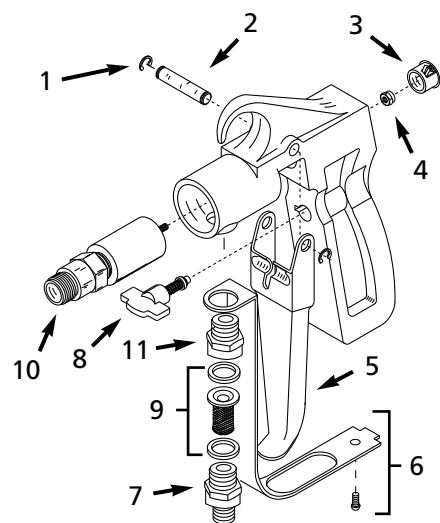

PISTOLET POUR CONSOMMATEUR
S100 (MP126103AJ)

Liste de Pièces de Rechange

N° de Réf.	Description	Numéro de Pièce	Qté.
1	Bague de Retenue	ST002500AV	2
2	Goupille de gâchette	AL024100AD	1
3	Bouchon	ST073706AV	1
4	Écrou d'arrêt	ST073804AV	1
5	Gâchette	AL023600AD	1
6	Manche avec vis	AL023703SV	1
7	■ Adaptateur de tuyau flexible	AL072300AV	1
8	Serrure de sûreté	AL117800SV	1
9	■ Ensemble de filtre	AL047400AJ	1
10	Soupape de pistolet	AL138700SV	1

N° de Réf.	Description	Numéro de Pièce	Qté.
11	■ Adaptateur de carter de filtre	AL072400AV	1
12	Filtre de pistolet (100 mailles)	AL086101AV	1
13	Adaptateur de tuyau flexible	AL072302SV	1
14	Carter de filtre long	AL139002SV	1
■	Ensemble de carter de filtre (7, 9 et 11 compris)	AL139000SV	1

FILTRES SEMI-PRO DISPONIBLES EN OPTION (Paquet double)

Filtre 30 mailles	AL086103AV
Filtre 50 mailles	AL086100AV
Filtre 200 mailles	AL086102AV

Pistolets Vaporisateurs pour Pulvérisateurs de Peinture Sans Air

Description

Les pulvérisateurs de peinture sans air peuvent pulvériser une variété de peintures latex, à base d'huile et alkyd, ainsi que les teintures, préservatifs et autres finis non-abrasifs. Les pulvérisateurs sont aussi assez puissants et polyvalents pour utiliser avec un assortiment d'accessoires (rouleaux, et prolongements extra de tuyaux, etc.).

Directives De Sécurité

Ce manuel contient de l'information très importante qui est fournie pour la SÉCURITÉ et pour ÉVITER LES PROBLÈMES D'ÉQUIPEMENT. Rechercher les symboles suivants pour cette information.

⚠ DANGER

Danger indique

une situation hasardeuse imminente qui RÉSULTERA en perte de vie ou blessures graves.

⚠ AVERTISSEMENT

Avertissement

indique une situation hasardeuse potentielle qui PEUT résulter en perte de vie ou blessures graves.

⚠ ATTENTION

Attention indique

une situation hasardeuse potentielle qui PEUT résulter en blessures.

⚠ AVIS

Avis indique

l'information importante pour éviter le dommage de l'équipement.

Déballage

Lors du déballage, l'examiner soigneusement pour rechercher toute trace de dommage susceptible de s'être produit en cours de transport. Serrer tous raccords, boulons, etc., avant d'utiliser le modèle.

⚠ AVERTISSEMENT

Ne pas faire

fonctionner un modèle qui a été endommagé pendant le transport, la manipulation ou l'utilisation. Le dommage peut résulter en éclatement et peut causer des blessures ou dégâts matériels.

Généralités Sur La Sécurité

1. Lire attentivement tous manuels compris avec ce produit. Se familiariser avec ce produit, ses commandes et son utilisation.



2. Garder tous les visiteurs à l'écart de/et NE JAMAIS permettre les enfants ni les animaux familiers dans l'endroit de travail.

3. Ne pas fumer ni manger pendant la pulvérisation de peinture, d'insecticides, ou autres matières inflammables.
4. Toujours travailler dans un environnement propre. Ne pas diriger le pistolet vaporisateur vers la poussière ou le débris pour éviter des blessures et d'endommager l'objet de travail.
5. Toujours suivre les instructions et précautions de sécurité fournies par le fabricant pendant la pulvérisation et le nettoyage (Se référer au MSDS).

⚠ AVERTISSEMENT

RISQUE D'INJECTION DE PEAU:

- La pulvérisation à pression élevée peut injecter les toxines dans le sang. S'il y arrive une injection, rechercher le soin médical urgent.

⚠ AVERTISSEMENT

Utiliser un masque respirateur et les vêtements protecteurs pendant la pulvérisation. Toujours pulvériser dans un endroit bien aéré pour éviter les risques de santé et d'incendie. Se référer aux Material Safety Data Sheets (MSDS) du matériel pulvérisé pour plus de renseignements.



- Ne jamais utiliser votre corps pour arrêter les fuites.
- Ne jamais pulvériser sans protecteur de buse.
- S'assurer que la serrure de gâchette fonctionne correctement. Se référer à la section d'entretien pour la méthode d'inspection.
- Toujours utiliser la serrure de gâchette lorsque vous ne pulvérisez pas.
- Ne pas enlever la buse de pulvérisation pendant le nettoyage de la pompe.
- Ne jamais laisser l'équipement pressurisé sans attention.
- Ne pas nettoyer la buse de pulvérisation pendant qu'elle soit fixée au pistolet. Enlever la buse du pistolet pour nettoyer le protecteur de buse.
- Assurer le serrage des raccordements haute pression.
- Ne pas utiliser des pinces pour serrer ou desserrer les raccordements haute pression.

⚠ AVERTISSEMENT

Ne jamais diriger ni

pulvériser vers soi-même, ni vers une autre personne. Ceci peut causer des blessures graves.

⚠ AVERTISSEMENT



Ne pas pulvériser de matériaux inflammables dans l'endroit d'une flamme ni d'une source d'allumage. Les moteurs, l'équipement et les contrôles électriques peuvent produire des arcs électriques qui peuvent allumer un gaz ou une vapeur inflammable. Ne jamais emmagasiner des liquides ni des gaz à proximité du modèle.

⚠ AVERTISSEMENT

Ne pas pulvériser

les acides ni les matériaux corrosifs, les produits chimiques toxiques, les engrais, ni les pesticides. L'utilisation de ces matériaux peut résulter en blessures graves ou perte de vie.

- N'utilisez pas de carburants pour le nettoyage de cet équipement.
- Garder l'endroit de pulvérisation bien aéré. Garder les portes et fenêtres ouvertes.
- Enlever toutes sources d'allumage (l'électricité statique, lampes témoins, cigarettes, et arcs électriques par exemples).
- La pulvérisation sans air peut produire l'électricité statique. Toujours mettre la pompe et la surface de pulvérisation à la terre. Utiliser un cordon prolongateur à 3 broches et une prise de courant mise à la terre.
- N'utilisez pas de dissolvants qui contiennent des hydrocarbures halogénés.

⚠ ATTENTION

Garder les

tuyaux à l'écart des objets pointus. L'éclatement d'un tuyau peut causer des blessures. Inspecter les tuyaux régulièrement et les remplacer si endommagés.

- Inspecter les tuyaux pour l'usure ou pour la faiblesse avant chaque utilisation. S'assurer que tous les raccordements soient bien serrés.

MANQUE DE SUIVRE CES INSTRUCTIONS PEUT RÉSULTER EN BLESSURES GRAVES, Y COMPRIS LA MORT.

Préparation

Les systèmes de peinture sans air exigent le soin additionnel par rapport à la plupart d'outils pour assurer le bon fonctionnement.

CONSULTER LE MANUEL D'UTILISATION DU PULVÉRISATEUR DE PEINTURE SANS AIR POUR LES INSTRUCTIONS D'OPÉRATION.

Instructions de Pulvérisation

Vous pouvez obtenir un résultat Professionnel en suivant les conseils ci-dessous.

1. Garder le pistolet perpendiculaire à la surface.

Toujours tenir le pistolet perpendiculaire à la surface avec la buse approximativement 30,48 cm (12 po) de la surface. Si vous tenez le pistolet à un angle (du haut en bas ou d'un côté à l'autre), la peinture s'accumulera de manière inégale, laissera des taches et causera la surpulvérisation excessive (Voir Figure 1).

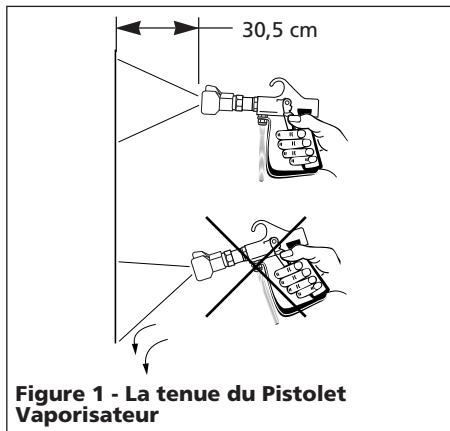

Figure 1 - La tenue du Pistolet Vaporisateur

2. Diriger le pistolet avec un coup de bras régulier
Diriger le pistolet à une allure modérée et égale avec le pistolet perpendiculaire à la surface (Voir Figures 1 & 2). Ne pas vanner le pistolet car ceci causera la surpulvérisation excessive et l'application inégale (Voir Figure 2).
3. Commencer le déplacement du pistolet avant de tirer sur la gâchette
Pour un recouvrement lisse sans accumulation de peinture, com-

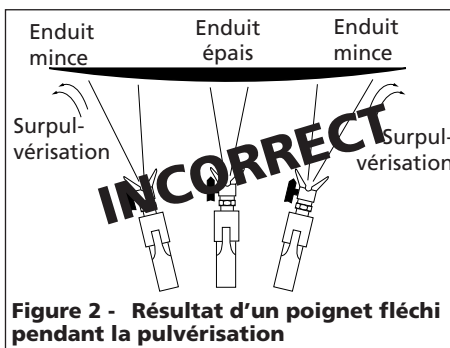

Figure 2 - Résultat d'un poignet fléchi pendant la pulvérisation

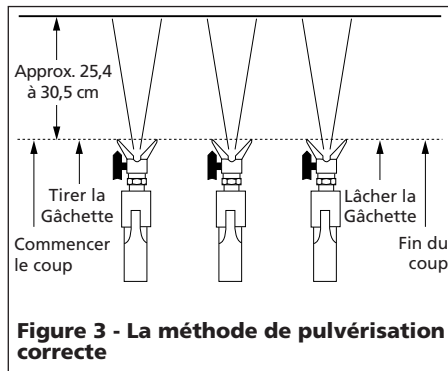

Figure 3 - La méthode de pulvérisation correcte

mencer le coup avant de tirer sur la gâchette. Lâcher la gâchette avant de s'arrêter au fin du coup (Voir Figure 3).

REMARQUE: Pour assurer un recouvrement de peinture uniforme, chevaucher chaque coup par 20% - 30% et enduire deux fois avec une configuration de croix (une horizontale, la deuxième verticale).

USAGE INTERMITTENT

Si vous arrêtez de pulvériser pendant plusieurs minutes, verrouiller la gâchette du pistolet et immerger la buse dans une boîte de dissolvant convenable (Voir Figure 4). Ceci empêchera que la peinture durcisse dans l'ouverture et bouche la buse. **S'assurer de dissiper la pression en tournant le bouton de dérivation à la position d'amorçage et en mettant la pompe hors circuit.**

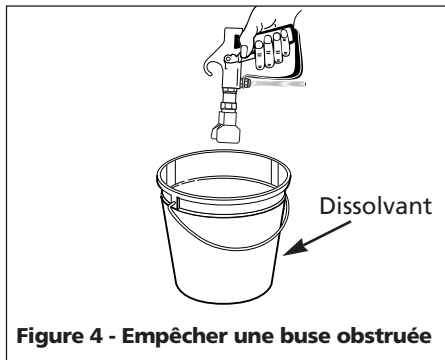

Figure 4 - Empêcher une buse obstruée

DÉBLOCAGE

BUSE RÉVERSIBLE: (Comprise)

1. Tourner la buse à la position de nettoyage (Voir Figure 5).
2. Diriger le pistolet dans une direction sûre et pulvériser. Ceci devrait débloquer la buse.
3. Tourner la buse à la position de pulvérisation et continuer la pulvérisation (Voir Fig. 5).
4. Si l'obstruction continue, nettoyer ou remplacer le filtre du pistolet et se référer à la section de Préparation du

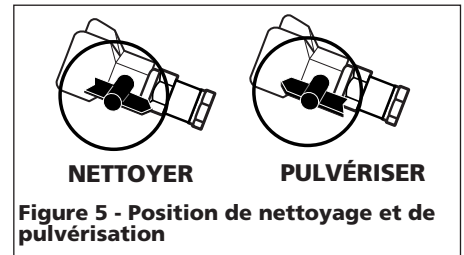

Figure 5 - Position de nettoyage et de pulvérisation

manuel pour les instructions de filtrage et d'amincissement de la peinture.

⚠ AVIS

N'utilisez pas une aiguille ni un objet pointu pour le nettoyage de la buse. Ceci peut endommager l'équipement. Les buses en carbure de tungstène sont fragiles et peuvent s'ébrécher.

BUSE FIXE:

1. Mettre le moteur hors circuit et tirer la gâchette du pistolet pour dissiper la pression dans le modèle.
2. Verrouiller la gâchette du pistolet.
3. Enlever la buse et le protecteur de buse du pistolet.
4. Faire tremper la buse dans l'eau ou dans un dissolvant convenable et la brosser avec une brosse à dents afin d'enlever la peinture ou impuretés du bout de la buse.

BUSE RÉGLABLE:

1. Tourner le bouton de réglage complètement au sens contraire des aiguilles d'une montre afin d'ouvrir la buse à sa configuration la plus large.
2. Tirer la gâchette et pulvériser dans un seau ou dans un récipient pour débloquer la buse.
3. Si l'obstruction continue, nettoyer ou remplacer le filtre du pistolet et se référer à la section de Préparation du manuel pour les instructions de filtrage et d'amincissement de la peinture.

Entretien

⚠ AVIS

Manque de suivre ces instructions peut causer du dommage à la pompe.

- Ne pas utiliser de dissolvants à base d'huile pour le nettoyage d'équipement après l'usage d'enduits latex. Utilisez l'eau tiède savonneuse seulement.
- Toujours remplacer les filtres de pistolet obstrués, ne pas essayer de les nettoyer.
- Suivre attentivement les instructions de nettoyage et d'entreposage.
- N'utilisez pas d'objets en métal ou durs pour l'enlèvement de matériel dans l'orifice de buse de pulvérisation.

Entretien (Suite)**SUIVRE LES INSTRUCTIONS COM-
PRISES AVEC VOTRE PULVÉRISA-
TEUR DE PEINTURE.**

1. Essuyer l'intérieur du Carter de Filtre d'Aspiration avec un torchon. Nettoyer le Filtre d'Aspiration dans un récipient séparément et l'introduire de nouveau dans le Carter de Filtre d'Aspiration.

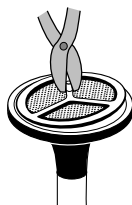
**Figure 6 - Enlever le filtre d'aspiration**

2. Permettre que le dissolvant circule pour une minute additionnelle afin d'assurer que tout l'air soit échappé de la pompe.
3. Tourner la buse de pulvérisation dans la position de nettoyage.
4. Lâcher la serrure de gâchette.
5. Diriger le Pistolet Vaporisateur dans un seau vide et tirer sur la gâchette. Pulvériser au moins 3,8 L (1 gal.) de liquide dans le seau. Pour réduire l'éclaboussement, diriger le jet de liquide le long du bord du seau au dessus du niveau de liquide.

**SE RÉFÉRER AUX PROCÉDURES
D'ARRÊT DU PULVÉRISATEUR DE
PEINTURE.**

6. Tourner l'Interrupteur à la position OFF (hors circuit).

7. Diriger le pistolet dans une direction sûre et tirer sur la gâchette avec la serrure de gâchette dégagée.
8. Engager la Serrure de Gâchette.
9. À ce moment, la pompe et le pistolet vaporisateur sont propres, mais requièrent la préparation pour l'entreposage. Le protecteur de buse et tous les accessoires utilisés doivent être nettoyés.

**NETTOYAGE DU PROTECTEUR DE
BUSE:**

1. Enlever la buse avec une clé de 20,6 mm (13/16 po) ou une clé à ouverture variable.
2. Nettoyer le protecteur de buse avec une brosse.

Garantie Limitée

1. DURÉE: Un an, à compter de la date d'achat par l'acheteur initial, contre les défauts de matière et de fabrication.
2. GARANTIE ACCORDÉE PAR (GARANT): Campbell Hausfeld / Scott Fetzer Co.
100 Production Drive
Harrison, Ohio 45030
Téléphone: (800) 626-4401
3. BÉNÉFICIAIRE DE CETTE GARANTIE (ACHETEUR): L'acheteur initial (sauf en cas d'achat dans un but de revente) du produit Campbell Hausfeld.
4. PRODUITS COUVERTS PAR LA PRÉSENTE GARANTIE: N'importe quel pistolet pulvérisateur sans air Campbell Hausfeld fourni ou fabriqué par le garant.
5. COUVERTURE DE LA PRÉSENTE GARANTIE: Défauts de matière et de fabrication qui se révèlent pendant la période de validité de la garantie.
6. LA PRÉSENTE GARANTIE NE COUVRE PAS:
 - A. LES GARANTIES IMPLICITES, Y COMPRIS CELLES DE COMMERCIALISABILITÉ ET D'ADAPTATION À UNE FONCTION PARTICULIÈRE SONT LIMITÉES À UN AN, À COMPTER DE LA DATE DE L'ACHAT INITIAL. Certaines Provinces n'autorisent pas l'exclusion ni la limitation des dommages fortuits ou indirects. La limitation ou exclusion précédente peut donc ne pas s'appliquer.
 - B. TOUT DOMMAGE, PERTE OU DÉPENSE FORTUIT OU INDIRECT POUVANT RÉSULTER DE TOUT DÉFAUT, PANNE OU MAUVAIS FONCTIONNEMENT DU PRODUIT CAMPBELL HAUSFELD. Certaines Provinces n'autorisent pas l'exclusion ni la limitation des dommages fortuits ou indirects. La limitation ou exclusion précédente peut donc ne pas s'appliquer.
 - C. Toute panne résultant d'un accident, d'une utilisation abusive, de la négligence ou d'une utilisation ne respectant pas les instructions données dans le(s) manuel(s) accompagnant le produit.
 - D. Service avant la livraison, i.e., montage, huile, ou graissage et réglages.
 - E. Réglages normaux expliqués dans le manuel de l'utilisateur accompagnant ce produit.
 - F. Articles ou services normalement requis pour l'entretien du produit i.e., graisses, filtres et joints d'étanchéité.
 - G. Usage normal causé par ou attribué par l'abrasion de peinture des soupapes et buses.
 - H. Dommage au produit causé par des produits chimiques qui ne conviennent pas à l'aluminium ou la pulvérisation haute pression, e.g. hydrocarbures halogénés, hypochlorite de sodium, etc.
7. RESPONSABILITÉS DU GARANT AUX TERMES DE LA PRÉSENTE GARANTIE: Réparation ou remplacement, au choix du garant, des produits ou pièces qui se sont révélés défectueux pendant la durée de validité de la garantie.
8. RESPONSABILITÉS DE L'ACHETEUR AUX TERMES DE LA PRÉSENTE GARANTIE:
 - A. Distribuer ou livrer le produit Campbell Hausfeld au Centre de Service Campbell Hausfeld Autorisé le plus près. Les frais, si applicable, sont la responsabilité de l'acheteur.
 - B. Utilisation et entretien du produit avec un soin raisonnable, ainsi que le décrit le(s) manuel(s) d'utilisation.
9. RÉPARATION OU REMPLACEMENT EFFECTUÉ PAR LE GARANT AUX TERMES DE LA PRÉSENTE GARANTIE:
 - A. La réparation ou le remplacement sera prévu et exécuté en fonction de la charge de travail dans le centre d'entretien et dépendra de la disponibilité des pièces de rechange.
 - B. Si l'acheteur n'est pas satisfait des services du centre de service autorisé il doit contacter le département du service après-vente de Campbell Hausfeld (voir le paragraphe 2).

Cette garantie limitée confère des droits précis. L'acheteur peut également jouir d'autres droits qui varient d'une Province à l'autre.

Sírvase leer y guardar estas instrucciones. Lea con cuidado antes de tratar de armar, instalar, manejar o darle servicio al producto descrito en este manual. Protéjase Ud. y a los demás observando todas las reglas de seguridad. El no seguir las instrucciones podría resultar en heridas y/o daños a su propiedad. Guarde este manual como referencia.



Pistolas Para Rociadoras de Pintura Sin Aire

Para Ordenar Repuestos y Accesorios, Comuníquese con el Distribuidor de Productos Campbell Hausfeld más cercano a su domicilio

Sírvase suministrarnos la siguiente información:
 - Número del modelo
 - Número de Serie (de haberlo)
 - Descripción y número del repuesto según la lista de repuestos

Puede escribirnos a:
 The Campbell Group
 Attn: Parts Department
 100 Production Drive
 Harrison, OH 45030 U.S.A.

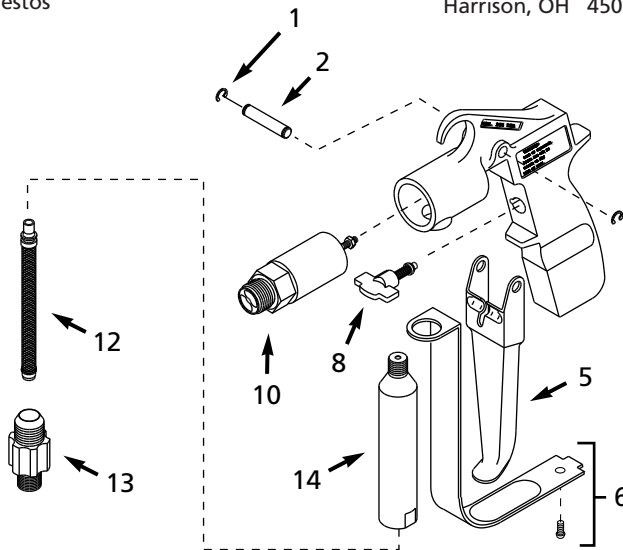

PISTOLA SEMI-PROFESIONAL
S150 (AL150313AJ) - PLASTICA
S200 (AL200315AJ) - METALICA

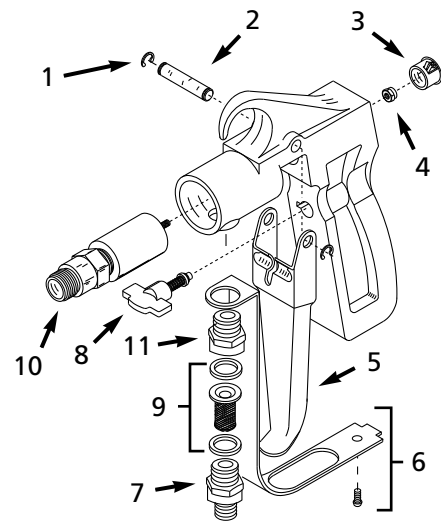

PISTOLA PARA USO DOMESTICO
S100 (MP126103AJ)

Lista de Repuestos

No. de Ref.	Descripción	Número del Repuesto	Ctd.
1	Anillo de retención	ST002500AV	2
2	Pasador del gatillo	AL024100AD	1
3	Conector	ST073706AV	1
4	Tuerca	ST073804AV	1
5	Gatillo	AL023600AD	1
6	Mango con tornillo	AL023703SV	1
7	■ Adaptador de mangueras	AL072300AV	1
8	Seguro	AL117800SV	1
9	■ Ensamblaje del filtro	AL047400AJ	1
10	Válvula de la pistola	AL138700SV	1
11	■ Adaptador (cubierta del filtro)	AL072400AV	1

No. de Ref.	Descripción	Número del Repuesto	Ctd.
12	Filtro de la pistola (# 100)	AL086101AV	1
13	Adaptador de mangueras	AL072302SV	1
14	Cubierta del filtro largo	AL139002SV	1
■	Ensamblaje de la cubierta del filtro (Incluye 7, 9 y 11)	AL139000SV	1

FILTROS SEMI-PRO OPCIONALES DISPONIBLES
 (Paquetes dobles)

Filtros # 30	AL086103AV
Filtros # 50	AL086100AV
Filtros # 200	AL086102AV

Pistolas Para Rociadoras de Pintura Sin Aire

Descripción

Las rociadoras de pintura sin aire están diseñadas para rociar una gran variedad de pinturas látex, a base de aceite y alquidas, al igual que tinturas, preservativos y otros materiales no abrasivos. Estas rociadoras son potentes y lo suficientemente versátiles para permitirle usar una gran variedad de accesorios (rodillos, mangueras más largas, etc.) que le permiten aumentar su eficacia.

Medidas de seguridad

Este manual contiene información que es muy importante que sepa y comprenda. Esta información se la suministramos como medida de SEGURIDAD y para EVITAR PROBLEMAS CON EL EQUIPO. Debe reconocer los siguientes símbolos.

▲ PELIGRO

Esto le indica

que hay una situación inmediata, que si no la evita, LE OCASIONARIA la muerte o heridas de gravedad.

▲ ADVERTENCIA

Esto le indica

que hay una situación posiblemente peligrosa, que si no la evita, PODRIA ocasionarle la muerte o heridas de gravedad.

▲ PRECAUCION

Esto le indica

que hay una situación posiblemente peligrosa, que si no la evita, PODRIA ocasionarle heridas menores o mode-radas

▲ AVISO

Esto le indica

una información importante, que de no seguirla, le podría ocasionar daños al equipo.

Para desempacar

Al desempacar este producto, revíselo con cuidado para cerciorarse de que esté en perfecto estado. Igualmente, cerciórese de apretar todos los pernos, tuercas, conexiones, etc. antes de usarlo.

▲ ADVERTENCIA

No debe utilizar la

unidad si se ha dañado durante el envío, manejo o uso. Los daños podrían ocasionar una explosión y ocasionarle heridas o daños a su propiedad.

Informaciones Generales de Seguridad

1. Lea con cuidado todos los manuales incluidos con este producto.

Familiarícese con los controles y el uso adecuado del equipo.



- Mantenga a los visitantes alejados y NUNCA permita la presencia de niños en el área de trabajo.
- No fume ni coma mientras esté rociando pintura, insecticidas u otras sustancias inflamables.
- Siempre trabaje en un área limpia. Para evitar heridas y daños a la pieza de trabajo, no apunte la pistola hacia áreas polvorientas o donde haya basura.
- Al rociar o limpiar el equipo, siempre siga las instrucciones y medidas de seguridad al respecto suministradas por el fabricante de los productos.

▲ ADVERTENCIA

PELIGRO DE INYECCION EN LA PIEL:

- La alta presión utilizada podría inyectarle toxinas en el sistema sanguíneo. Si esto ocurre, vaya al médico de emergencia.

▲ ADVERTENCIA

Use una máscara/respaldador y ropa protectora cuando vaya a rociar. Siempre rocíe en áreas bien ventiladas para evitar problemas de salud y peligros de incendios. Vea las instrucciones y medidas de seguridad al respecto suministradas por el fabricante del producto que vaya a rociar.



- Nunca trate de parar fugas con ninguna parte de su cuerpo.
- Nunca rocíe sin colocarle la tapa de protección a la boquilla.
- Cerciórese de que el seguro del gatillo esté en buen estado de funcionamiento. Vea las instrucciones para inspeccionarlo en la sección de mantenimiento.
- Colóquelo siempre el seguro al gatillo cuando no esté rociando.
- No desconecte la boquilla de la pistola para limpiar la bomba.
- Nunca se aleje de la unidad sin antes liberar la presión del sistema.
- No limpie la boquilla mientras esté conectada a la pistola. desconecte la boquilla de la pistola y limpie la tapa de protección.
- Cerciórese de que todas las conexiones del sistema de alta presión estén bien apretadas.
- No use pinzas (alicate) para apretar o aflojar las conexiones de alta presión.

▲ ADVERTENCIA

Nunca apunte la

pistola ni rocía hacia Ud. o ninguna per-

sona ya que podría ocasionarle heridas graves.

▲ ADVERTENCIA

No rocíe materiales inflamables cerca de llamas al descubierto o fuentes de ignición. Los motores, equipos eléctricos y controles podrían ocasionar arcos eléctricos que encenderían gases o vapores inflamables. Nunca almacene líquidos o gases inflamables cerca de la unidad.



▲ ADVERTENCIA

No rocíe ácidos,

materiales corrosivos, químicos tóxicos, fertilizantes o pesticidas. Estos materiales podrían ocasionarle la muerte o heridas de gravedad.

- No use combustibles para limpiar esta unidad.
- Mantenga el área de trabajo bien ventilada. Mantenga las puertas y ventanas abiertas.
- Aleje todas las fuentes de ignición (por ejemplo electricidad estática, llamas de pilotos, cigarrillos y arcos eléctricos).
- Al rociar sin aire podría ocasionar electricidad estática. Siempre conecte a tierra la unidad y la superficie que va a pintar. Siempre use cordones de extensión con tres alambres para conexión a tierra y tomacorrientes conectados a tierra adecuadamente.
- No use solventes que contengan hidrocarburos halogenados.

▲ PRECAUCION

Mantenga las

mangueras alejadas de objetos afilados. Si las mangueras explotan podrían ocasionarle heridas. Inspeccione las mangueras con regularidad y reemplácelas si están dañadas.

- Chequee las mangueras a ver si están desgastadas o rotas antes de cada uso, cerciórese de que todas las conexiones estén bien apretadas.

SI NO SIGUE ESTAS INSTRUCCIONES PODRIA OCASIONARLE HERIDAS GRAVES E INCLUSIVE LA MUERTE.

Preparación

Los sistemas e rociadoras de pintura sin aire, a diferencia de la mayoría de otras herramientas neumáticas o eléctricas, requieren cuidado adicional para garantizar su funcionamiento adecuado.

VEA LAS INSTRUCCIONES DE FUNCIONAMIENTO EN EL MANUAL DE SU ROCIADORA SIN AIRE.

Instrucciones para rociar

Los siguientes pasos le permitirán obtener acabados profesionales de primera calidad.

1. Mantenga la pistola perpendicular a la superficie.

Siempre sostenga la pistola perpendicular a la superficie con la boquilla a una distancia de 30,48cm. Si la sostiene en un ángulo (hacia arriba, hacia abajo o de lado) la pintura se acumulará en forma dispereja, el acabado lucirá mal y tendrá desperdicio excesivo de pintura (Vea la Figura 1).



Figura 1 - Cómo Sostener la Pistola

2. Desplazamiento parejo

Desplace la pistola en forma pareja y siempre mantenga la pistola perpendicular a la superficie (Vea las Figuras 1 & 2). Si mueve la muñeca ocasionará desperdicio excesivo de material y un acabado disperejo (Vea la Figura 2).

3. Comience el desplazamiento antes de oprimir el gatillo

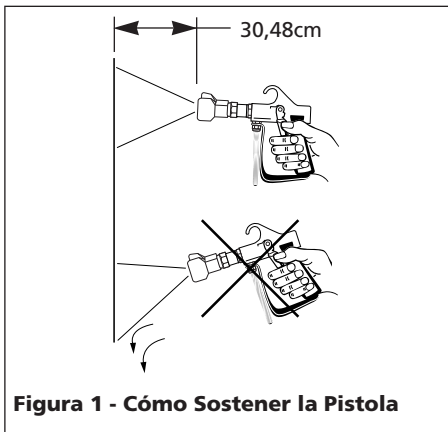
Comenzar el desplazamiento antes de oprimir el gatillo, le permite lograr un mejor acabado, sin rastros de empates, y evita la acumulación inicial de la pintura. Igualmente, es



Figura 2 - Resultados si mueve la muñeca al desplazar la pistola



Figura 3 - Método correcto para desplazar la pistola

recomendable soltar el gatillo antes de parar el desplazamiento (Vea la Figura 3).

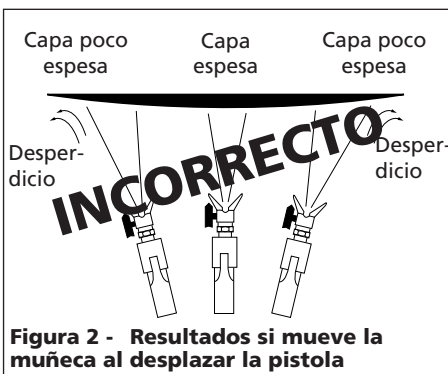
NOTA: Para garantizar un acabado parejo es recomendable que recubra 20% - 30% del área cubierta en cada desplazamiento utilizando patrones cruzados (uno horizontal y el otro vertical).

USO INTERMITENTE

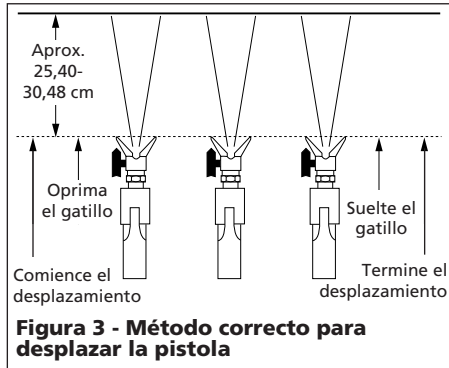
Si está pintando y decide descansar por varios minutos, póngale el seguro al gatillo y sumerja la boquilla en un envase con un solvente adecuado (Vea la Figura 4). Ésto evitará que la pintura se seque y obstruya la boquilla.

Cerciórese de liberar la presión girando la perilla de desvío hacia la posición "Prime" y apagando la bomba.



Figura 4 - Cómo Evitar que la Boquilla se obstruya

SI LA BOQUILLA SE OBSTRUYE:

BOQUILLAS REVERSIBLES: (Incluidas)

1. Gire la boquilla a la posición de limpieza (Vea la Figura 5).
2. Apunte la pistola hacia una posición segura y comience a rociar. Ésto eliminará cualquier obstrucción.
3. Coloque la boquilla en la posición para rociar y continúe rociando (Vea la Figura 5).
4. Si la boquilla continua obstruída, limpie o reemplace el filtro de la pistola y vea la sección "Preparación" de este manual.

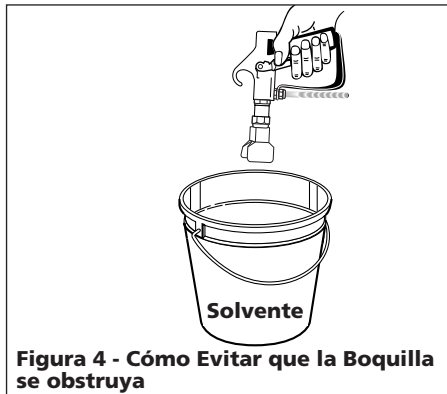

Figura 5 - Posiciones para Limpiar y Rociar

al donde se le ofrecen instrucciones para colar y diluir la pintura.

⚠ AVISO

El equipo se puede

dañar si utiliza una aguja o cualquier tipo de objeto afilado para limpiar la boquilla. El Carburo de Tungsteno es muy frágil y podría romperse.

BOQUILLAS FIJAS:

1. Apague el motor y oprima el gatillo para liberar la presión de la unidad.
2. Póngale el seguro al gatillo.
3. Desconecte la boquilla y la tapa protectora de la pistola.
4. Sumerja la boquilla en agua o un solvente adecuado y utilice un cepillo de dientes para eliminar todos los residuos de pintura o impurezas que pueden atascar el orificio de salida.

BOQUILLAS AJUSTABLES:

1. Gire la perilla completamente en sentido contrario a las agujas del reloj para abrir la boquilla al máximo.
2. Oprima el gatillo y rocíe dentro de un cubo o envase. Ésto eliminará cualquier residuo que pudiese estar obstruyendo el orificio de salida de la boquilla.
3. Si la boquilla continua obstruída, limpie o reemplace el filtro de la pistola y vea la sección "Preparación" de este manual donde se le ofrecen instrucciones para colar y diluir la pintura.

Mantenimiento

⚠ AVISO

Si no sigue

estas instrucciones la bomba se podría dañar.

- No use solventes a base de aceite para limpiar el equipo después de haber utilizado pinturas a base de látex. Sólo use agua tibia enjabonada.
- Siempre reemplace los filtros obstruídos, no trate de limpiarlos.
- Siga cuidadosamente las instrucciones para limpiar y almacenar las unidades.
- No use objetos de metal u otros materiales duros para quitarle los residuos de pintura seca al orificio de la boquilla.

Mantenimiento (Continuación)

SIGA LAS INSTRUCCIONES AL RESPECTO INCLUIDAS EN EL MANUAL DE INSTRUCCIONES DE LA ROCIADORA

1. Limpie el interior de la Cubierta del Filtro de Succión con un trapo. Limpie el filtro de succión en un envase de fluido separado y colóquelo la cubierta después.



Figura 6 - Cómo desconectar el filtro de succión

2. Deje que el solvente circule por un minuto adicional para garantizar que ha purgado todo el aire de la bomba.
3. Gire la boquilla hasta la posición de limpieza.
4. Quítele el seguro al gatillo.
5. Apunte la Pistola hacia un cubo vacío y oprima el gatillo. Continúe oprimiendo el gatillo hasta vaciar al menos 3,785 L de fluido en el cubo. Para evitar que el fluido salpique, dirija el chorro hacia el interior del cubo por encima del nivel del líquido.
8. Colóquelo el seguro al gatillo.
9. Ahora la bomba y la pistola están limpias, pero requieren preparación para almacenarlas. Todavía tendrá que limpiar la Tapa de Protección de la Boquilla o cualquier otro accesorio que haya utilizado.

PARA LIMPIAR LA TAPA DE PROTECCIÓN DE LA BOQUILLA

VEA LAS INSTRUCCIONES PARA APAGAR LA ROCIADORA DE PINTURA.

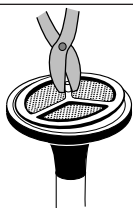
6. Coloque el interruptor en OFF (APAGADO).
7. Con la pistola apuntada a una dirección segura, oprima el gatillo con el seguro desactivado.

1. Desconecte la boquilla con una llave de 20,6mm o una llave inglesa.
2. Limpie la tapa de protección con un cepillo.

Garantía Limitada

1. DURACION: 1 año a partir de la fecha de compra por el comprador original
2. QUIEN OTORGA ESTA GARANTIA (EL GARANTE): Campbell Hausfeld / Scott Fetzer Company, 100 Production Drive, Harrison, Ohio 45030, Teléfono: (513) 367-4811
3. BENEFICIARIO DE ESTA GARANTIA (EL COMPRADOR): El comprador original (que no sea un revendedor) del producto Campbell Hausfeld.
4. PRODUCTOS CUBIERTOS POR ESTA GARANTIA: Cualquier pistola para rociadoras de pintura sin aire Campbell Hausfeld, suministrados o fabricados por el Garante.
5. COBERTURA DE LA GARANTIA: Los defectos de material y fabricación que ocurran dentro del período de validez de la garantía.
6. LO QUE NO ESTA CUBIERTO POR ESTA GARANTIA:
 - A. LAS GARANTIAS IMPLICITAS, INCLUYENDO LAS GARANTIAS DE COMERCIALIDAD Y CONVENIENCIA PARA UN FIN PARTICULAR, TAL COMO SE ESPECIFICA EN EL PARRAFO DE DURACION. En algunos estados no se permiten limitaciones a la duración de las garantías implícitas, por lo tanto, en tal caso esta limitación no es aplicable.
 - B. CUALQUIER PERDIDA DAÑO INCIDENTAL, INDIRECTO O CONSECUENTE QUE PUEDA RESULTAR DE UN DEFECTO, FALLA O MALFUNCIONAMIENTO DEL PRODUCTO CAMPBELL HAUSFELD. En algunos estados no se permite la exclusión o limitación de daños incidentales o consecuentes, por lo tanto, en tal caso esta limitación o exclusión no es aplicable.
 - C. Cualquier falla que resulte de un accidente, abuso, negligencia o incumplimiento de las instrucciones de funcionamiento y uso indicadas en el (los) manual(es) que se adjunta(n) al producto.
 - D. El servicio al producto antes de la venta, tales como ensamblaje, aceite o lubricantes y ajustes.
 - E. Los ajustes normales del producto tal como se explican en el manual de instrucciones que se adjunta al producto.
 - F. Los artículos o servicios normalmente requeridos para el mantenimiento del producto, tales como lubricantes, filtros y empaques.
 - G. Los desgastos normales debido al uso ocasionados o debidos a la abrasión de pintura o desgaste de las válvulas y boquillas.
 - H. Daños ocasionados debido al uso de químicos que no sean compatibles con aluminio o sistemas para rociar a altas presiones, por ejemplo hidrocarburos halogenados, hipocloruro de sodio, etc:
7. RESPONSABILIDADES DEL GARANTE BAJO ESTA GARANTIA: Reparar o reemplazar, como lo decida el Garante, los productos o componentes defectuosos dentro del período de validez de la garantía.
8. RESPONSABILIDADES DEL COMPRADOR BAJO ESTA GARANTIA:
 - A. Entregar o enviar el producto o componente Campbell Hausfeld al Centro de Servicio autorizado Campbell Hausfeld más cercano. Los gastos de flete, de haberlos, deben ser pagados por el comprador.
 - B. Tener cuidado al utilizar el producto, tal como se indica(n) en el (los) manual(es) del propietario.
9. CUANDO EFECTUARA EL GARANTE LA REPARACION O REEMPLAZO CUBIERTO BAJO ESTA GARANTIA:
 - A. La reparación o reemplazo dependerá del flujo normal de trabajo del centro de servicio y de la disponibilidad de repuestos.
 - B. Si el comprador no recibe resultados satisfactorios en el Centro de Servicio a Clientes de Campbell Hausfeld. (Ver Párrafo 2).

Esta Garantía Limitada le otorga derechos legales específicos, y usted también puede tener otros derechos que varían de un Estado a otro.