

Description

The DH3200 spray gun is a general purpose bleeder type spray gun for use with small, low volume, continuously running air compressors. It is not recommended for use with tank type compressors with an automatic pressure switch control.

Description

Le pistolet vaporisateur DH3200 est un pistolet tous usages de type purgeur conçu pour l'utilisation avec les petits compresseurs d'air à bas volume et à opération continue. L'utilisation avec les compresseurs à réservoirs avec manostats automatiques n'est pas recommandée.

Descripción

La pistola pulverizadora DH3200, con purgador, está diseñada para usos múltiples y puede utilizarse con compresores de aire pequeños, de uso continuo, que suministren volúmenes bajos de aire. Esta pistola no está diseñada para utilizarse con compresores de aire con tanque incorporado que tengan un presostato para regular su funcionamiento.

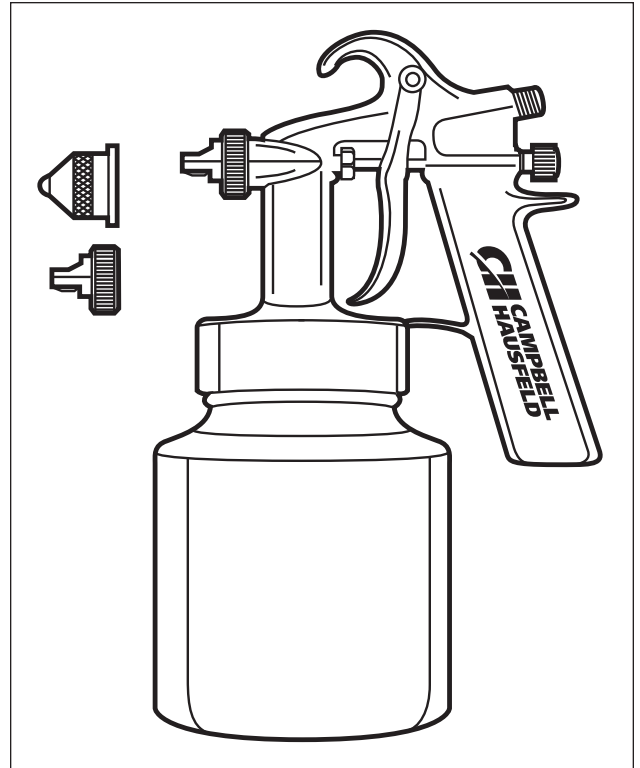

Specifications

| | |
|---------------------------|--|
| Feed Type | Pressure |
| Mix Type | Internal/External |
| Bleed Type | Bleeder |
| Fluid Nozzle I.D. | 0.050 inch (1.3mm) |
| Max. Inlet Air Pressure | 50 PSIG |
| Air Req'd (SCFM @ 40 PSI) | 2.7 Continuous |
| Pattern Size | 6.5 inch @ 40 PSI 8 inch Distance from work piece |
| Air Inlet | 1/4 NPS (M) |
| Fluid Nozzle Material | Zinc plated steel |
| Fluid Needle Material | Steel |

Spécifications

| | |
|---|---|
| Alimentation | Pression |
| Mélange | Interne/Externe |
| Type de Purgeur | Purgeur |
| D.I. de Buse de Fluide | 1,3 mm (0,050 po) |
| Pression D'Arrivée D'Air Max | 345 kPa |
| Demande D'Air m ³ /min à 276 kPa | 0,076 Continu |
| Taille de Configuration | 16,5 cm à 276 kPa Distance de 20,32 cm de l'objet de travail |
| Arrivée D'Air | 1/4 NPS (M) |
| Matériel de Buse de Fluide | Acier plaqué de zinc |
| Matériel d'Aiguille de Fluide | Acier |

Especificaciones

| | |
|--|---|
| Sistema de alimentación | A presión |
| Mezcla de material | Interno/Externo |
| Tipo de purgador | Purgador |
| Diám. Interno de la boquilla de fluido | 1,3 mm (0,050 pulg.) |
| Presión máx. suministro de aire | 3,45 bar |
| Consumo de aire m ³ /min a 2,76 bar | 0,076 (continuo) |
| Diámetro del patrón | 16,5 cm a 2,76 bar a 20,32 cm de la pieza de trabajo |
| Entrada de aire | 6,4 mm (1/4") NPS (M) |
| Material de la boquilla | Acero galvanizado con zinc |
| Material de la aguja | Acero |

**REGISTER YOUR PRODUCT
ONLINE NOW!**
<http://www.campbellhausfeld.com>

**ENREGISTREZ VOTRE PRODUIT
EN LIGNE MAINTENANT !**
<http://www.campbellhausfeld.com>

**¡REGISTRE SU PRODUCTO
EN LÍNEA AHORA MISMO!**
<http://www.campbellhausfeld.com>

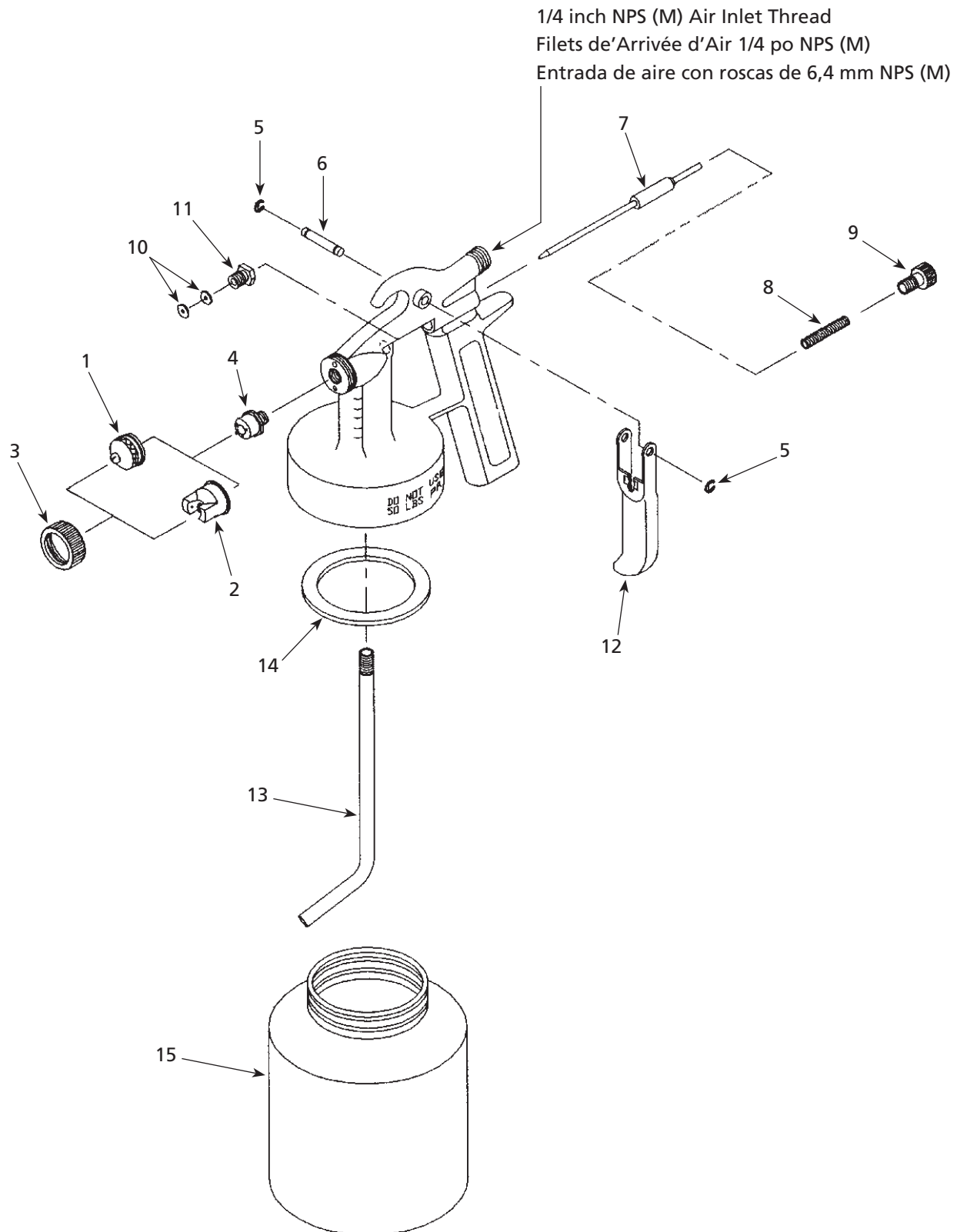

For Replacement Parts, call 1-800-543-6400

Please provide following information:

- Model number
- Serial number or date code (if any)
- Part description and number as shown in parts list

Address parts correspondence to:

The Campbell Group
Attn: Parts Department
100 Production Drive
Harrison, OH 45030 U.S.A.

Replacement Parts List

| Ref. No. | Description | Part Number | Qty. |
|----------|------------------------------|-------------|------|
| 1 | Air cap (internal mix) | -- | 1 |
| 2 | Air cap (external mix) | -- | 1 |
| 3 | Air cap lock ring | -- | 1 |
| 4 | Fluid nozzle, 9/16 inch Hex. | -- | 1 |
| 5 | Snap retaining ring | -- | 2 |
| 6 | Trigger pin | -- | 1 |
| 7 | Fluid needle assembly | -- | 1 |
| 8 | Fluid needle spring | -- | 1 |
| 9 | Material adjustment knob | -- | 1 |
| 10 | Packing | -- | 3 |

| Ref. No. | Description | Part Number | Qty. |
|----------|----------------------------|-------------|------|
| 11 | Packing nut, 3/8 inch Hex. | -- | 1 |
| 12 | Trigger | -- | 1 |
| 13 | Material tube | DH076300AV | 1 |
| 14 | Canister gasket | DH320400AV | 1 |
| 15 | 1 Quart canister | DH054001AV | 1 |
| -- | Not available | | |

www.campbellhausfeld.com

Pour Pièces De Rechange, appeler 1-800-543-6400

S'il vous plaît fournir l'information suivante:

- Numéro du modèle
- Numéro de série or code de date (si applicable)
- Description et numéro de la pièce

Correspondance:

The Campbell Group
Attn: Parts Department
100 Production Drive
Harrison, OH 45030 U.S.A.

Liste de Pièces de Rechange

| No. de Réf. | Description | No. de Pièce | Qté. |
|-------------|----------------------------------|--------------|------|
| 1 | Capuchon d'air (mélange interne) | -- | 1 |
| 2 | Capuchon d'air (mélange externe) | -- | 1 |
| 3 | Bague de verouillage | -- | 1 |
| 4 | Buse de fluide, 9/16 po Hex. | -- | 1 |
| 5 | Bague d'arrêt | -- | 2 |
| 6 | Goupille de gâchette | -- | 1 |
| 7 | Assem. d'aiguille de fluide | -- | 1 |
| 8 | Ressort d'aiguille de fluide | -- | 1 |
| 9 | Bouton de réglage de matériel | -- | 1 |
| 10 | Garnitures | -- | 3 |

| No. de Réf. | Description | No. de Pièce | Qté. |
|-------------|---------------------------------|--------------|------|
| 11 | Écrou de garniture, 3/8 po Hex. | -- | 1 |
| 12 | Gâchette | -- | 1 |
| 13 | Tube de matériel | DH076300AV | 1 |
| 14 | Joint d'étanchéité de la boîte | DH320400AV | 1 |
| 15 | Boîte, 1 litre | DH054001AV | 1 |
| -- | Pas disponible | | |

