

Please read and save these instructions. Read carefully before attempting to assemble, install, operate or maintain the product described. Protect yourself and others by observing all safety information. Failure to comply with instructions could result in personal injury and/or property damage! Retain instructions for future reference.



HUSKY

Siphon-Feed Sandblaster

Description

Siphon-feed sandblasters are designed for cleaning and removing rust, scale, and paint. It is the ideal method for stripping, polishing and etching projects. This equipment can be used with sand, abrasive powders, water and other liquids.

Specifications

Nozzle MaterialCeramic
Nozzle Size3/16"
Max. psi125
Cont. Use Air Req. (SCFM)	
@ 40 psi4.4
@ 90 psi9.6
@ 125 psi12.4
Air Inlet1/4"

Safety Guidelines

This manual contains information that is very important to know and understand. This information is provided for SAFETY and to PREVENT EQUIPMENT PROBLEMS. To help recognize this information, observe the following symbols.

⚠ DANGER Danger indicates an imminently hazardous situation which, if not avoided, will result in death or serious injury.

⚠ WARNING Warning indicates a potentially hazardous situation which, if not avoided, could result in death or serious injury.

⚠ CAUTION Caution indicates a potentially hazardous situation which, if not avoided, may result in minor or moderate injury.

ℹ NOTICE Notice indicates important information, that if not followed, may cause damage to equipment.

Unpacking

After unpacking the sandblasting kit, carefully inspect for any damage that may have occurred during transit. Check for loose, missing or damaged parts.

General Safety Information

CALIFORNIA PROPOSITION 65

⚠ DANGER

You can create dust when you cut, sand, drill or grind materials such as wood, paint, metal, concrete, cement, or other masonry. This dust often contains chemicals known to cause cancer, birth defects, or other reproductive harm. Wear protective gear.



⚠ WARNING Do not misuse this product. Excessive exposure to vibration, work in awkward positions, and repetitive work motions can cause injury to hands and arms. Stop using any tool if discomfort, numbness, tingling or pain occur, and consult a physician.

1. Read this instruction manual before connecting this device to the compressor.
2. Safety glasses or face shield, gloves and a NIOSH approved respirator must be worn during operation. Always work in a well ventilated area.



Figure 1



3. During operation, do not expose the hands or skin directly in the line of the blast nozzle.
4. After installation, inspect to make sure all components seal properly.
5. Keep children away at all times. All visitors must be kept a safe distance and wear safety glasses, gloves and a respirator.
6. Do not exceed the maximum operating pressure of the sandblasting equipment (125 psi).

⚠ WARNING Disconnect the sandblaster from the air supply before changing accessories or attempting to install, service, relocate or perform any maintenance.

7. Check hoses and air lines for weak or worn condition before each use. Make sure all connections are secure before use.

⚠ WARNING Do not point the sandblast gun at anyone or objects other than the intended work object.

8. Do not depress the trigger when connecting the air supply hose.

⚠ DANGER Do not work around oily rags or flammable liquids. Sand striking metal can cause a spark and create a fire or explosion.



Figure 2

REMINDER: Keep your dated proof of purchase for warranty purposes! Attach it to this manual or file it for safekeeping.

General Safety Information (Continued)

WARNING Do not spray acids or caustics.



Figure 3

Assembly

1. Attach material hose to the pick-up tube. Place pick-up tube in bag of medium. (See Figure 4).
2. Attach the air compressor hose to the air inlet (1/4" NPT(F)) at the bottom of the gun handle. An optional quick coupler and connector can be used to attach the hose to the gun.

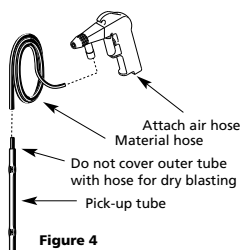

Figure 4

Operation

1. Locate the compressor as far away as possible from the sandblasting area to minimize the dust in the compressor intake.
2. The air supply must be clean and free of moisture and oil.
3. Use a compressor that can supply enough air (See Specifications). A compressor too small will cause air pressure to drop and the sandblaster will not operate satisfactorily.
4. Always trial test the sandblaster to make sure the job is done without damage by testing on a hidden surface.
5. Always filter (screen) the abrasive material to remove any caked material and debris to prevent clogging.
6. Do not try to spray thick liquids or large grain size abrasives.
7. Use the lowest effective pressure on soft surfaces to prevent pitting the surface.
8. Liquids, such as soap and water, can be sprayed for cleaning purposes on automobiles, lawn chairs, etc.
9. With air hose and material hose connected, and wearing proper safety equipment, aim sandblast gun at surface and pull trigger.
10. Whenever the nozzle is removed and cleaned or replaced, use a brush to clean the threads and replace the o-ring.

Type of Abrasive (Sieve/Size)	Application
Sand (20-40)	General purpose use. Removing light rust and paint from metal, wood or other surfaces; wood finishing; metal cleaning; glass and stone etching; hole drilling in glass, brick or cement block; light stone cleaning; exterior automotive parts cleaning and water deposit removal
Sand (50-100)	Used for a fine polish finish or antique wood finish, brass and silver polishing, automotive parts cleaning and polishing, sheet metal surface polishing, and fine glass etching
Aluminum oxide	Heavy rust removal and rough surface paint removal
Corn cob meal	Wood and glass cleaning (fine)
Walnut or pecan shells (ground)	Wood and glass cleaning (coarse)
Plastic beads	Removal of flash, burrs and paint from metal or glass without abrading work

NOTE: Abrasive media that has not been cleaned and screened could contain material that will clog the gun nozzle and should be avoided.

MOISTURE IN COMPRESSED AIR

Moisture in compressed air will form into droplets as the air comes from the compressor pump. When humidity is high or when a compressor is in continuous use for an extended period of time, moisture will collect in the tank. When using a sandblast gun, this water will be carried from the tank through the hose and out of the gun as droplets mixed with the material being sprayed.

IMPORTANT: THIS CONDENSATION WILL CAKE THE SAND AND CLOG THE SANDBLASTING GUN. A CLOGGED GUN WILL NOT OPERATE. A compressed air dryer and/or air line filter will help eliminate this moisture.

For Replacement Parts, call 1-800-543-6400

Please provide following information:

- Model number
- Stamped-in code
- Part description and number as shown in parts list

Address parts correspondence to:

The Campbell Group
 Attn: Parts Department
 100 Production Drive
 Harrison, OH 45030 U.S.A.

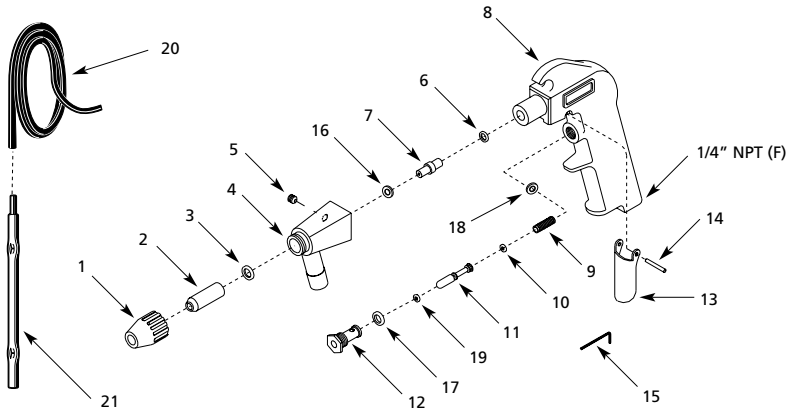

Replacement Parts List

Ref. No.	Description	Part No.	Qty.
1	Gun tip	AT210100AV	1
2A	Ceramic nozzle	●	1
2B	Carbide nozzle	▲	1
3	Nozzle seal	●▲	1
4	Gun nose	AT210400AV	1
5	Set screw	---	1
6	O-ring	●▲	1
7	Air jet	●▲	1
8	Gun body	---	1
9	Valve spring	■	1
10	O-ring	■	2
11	Valve plug	■	1
12	Valve core	■	1
13	Trigger	■	1
14	Trigger pin	■	1
15	Allen wrench	SV109301AV	1
16	O-ring	●▲	1
17	Valve seal	■	1
18	Core seal	■	1
19	O-ring	■	1
20	Pickup tube	SV900900AV	1
21	Material Hose	SV901000AJ	1
■	Trigger and valve repair kit	SV212000AV	1

● Order Model No. MP3109 for ceramic nozzle and jet kit

▲ Order Model No. MP3110 for carbide nozzle and jet kit

Suggested Uses

Type of Abrasive (Sieve/Size)	Application	Distance from Work	psi	Suggestions
Sand (30-50) Glass beads	Etching and drilling holes in glass	1 - 4"	40 - 90	Move gun back and forth over the template in a brushing manner. Blast at a 90° angle. For fine polishing, use glass beads for the abrasive. For drilling holes, use 30 sieve sand.
Sand (40) Ground walnut shells	Antiquing or weathering wood	2 - 6"	40 - 90	Use brushing strokes and watch the abrasion rate carefully. Soft wood will wear faster than hardwood. Smaller grit sizes gives smoother finish. Start with low pressure and gradually build up pressure. Blast at a 45° angle.
Sand (50-100) Glass beads, ground walnut shells	Wood sanding and refinishing furniture	1 - 6"	40 - 70	Use brushing strokes and watch the abrasion rate carefully. Use walnut shells for coarse finishing and glass beads or fine sand for fine finishing. Blast at a 45° angle.
Sand (20-40)	Cleaning barbeque grills and iron pots	1 - 4"	50 - 125	Be sure to mask any glass or painted surface that could be accidentally damaged. Blast at a 80 - 90° angle.
Sand (20-40) Aluminum oxide	Cleaning automotive parts	1 - 4"	40 - 80	Use larger grit sand on a hidden area. If the base material is being damaged, use a smaller grit. Blast at a 80 - 90° angle.
Sand (20-40)	Cleaning and stripping masonry	1 - 4"	50 - 125	Use a heavy grit sand with a sweeping overlapping stroke. Blast at a 80 - 90° angle.
Ground pecan or walnut shells and corn cob meal	Cleaning or preparing for paint	1 - 6"	40 - 125	Use brushing strokes and watch the abrasion rate carefully. Soft wood will wear faster than hard wood. Smaller grit sizes give a smoother finish. Start with low pressure and gradually build up pressure. Blast at a 45 - 60° angle.
Sand (20-50) Aluminum oxide (50-80)	Cleaning or stripping outdoor equipment	1 - 3"	50 - 125	Remove flaking paint first with wire brush, then sandblast with a heavy grit abrasive. Multiple layer of old paint should be scraped first. Prime immediately following sandblasting to prevent corrosion. Blast at a 45 - 60° angle.

Troubleshooting Chart

Symptom	Possible Cause(s)	Corrective Action
Low or no air pressure	<ol style="list-style-type: none"> 1. Regulator set incorrectly 2. Pinched hose 3. Dirty compressor filter 	<ol style="list-style-type: none"> 1. Reset regulator 2. Straighten hose 3. Clean or replace filter
Material not blasting from gun	<ol style="list-style-type: none"> 1. Clogged material hose 2. Buildup around jet 3. Damp or heavy material 4. Water in air supply 	<ol style="list-style-type: none"> 1. Lower the pressure below 40 psi. Firmly hold the gun tip flat against the ground and pull the trigger to force the material back out of the material hose 2. Remove nozzle and clean around jet 3. Replace with dry abrasive. (Damp material can be dried and reused) 4. Drain air tank and install air filter, See "Moisture in Compressed Air" box

Troubleshooting Chart (Continued)

Symptom	Possible Cause(s)	Corrective Action
Gun will not shut off - trigger stuck	Damaged o-rings in air valve	Remove and replace o-rings
Sputtering - low vacuum	1. Worn jet and/or nozzle 2. Abrasive buildup around jet/nozzle	1. Replace jet and/or nozzle 2. Remove nozzle and jet and clean. Make sure the threads are clean before re-assembling
Sputtering - air/abrasive leaks at nozzle/jet area	1. Loose nozzle or jet 2. Damaged o-ring	1. Tighten nozzle or jet 2. Replace o-ring
Sputtering - vacuum leak	1. Loose material hose 2. Damaged o-ring	1. Tighten material hose 2. Replace o-ring
Sputtering - particle clogging	Hose connector hole is covered	Uncover hose connector hole

Limited Warranty - Husky by Campbell Hausfeld

- DURATION: From the date of purchase by the original purchaser as follows: Standard Duty Products - One Year, Serious Duty Products - Two Years, Extreme Duty Products - Three Years.
 - WHO GIVES THIS WARRANTY (WARRANTOR): Campbell Hausfeld / Scott Fetzer Company, 100 Production Drive, Harrison, Ohio, 45030, Telephone: (800) 543-6400
 - WHO RECEIVES THIS WARRANTY (PURCHASER): The original purchaser (other than for purposes of resale) of the Campbell Hausfeld product.
 - WHAT PRODUCTS ARE COVERED BY THIS WARRANTY: Any Campbell Hausfeld nailer, stapler, air tool, spray gun, inflator or air accessory supplied or manufactured by Warrantor.
 - WHAT IS COVERED UNDER THIS WARRANTY: Substantial defects in material and workmanship which occur within the duration of the warranty period.
 - WHAT IS NOT COVERED UNDER THIS WARRANTY:
 - Implied warranties, including those of merchantability and FITNESS FOR A PARTICULAR PURPOSE ARE LIMITED FROM THE DATE OF ORIGINAL PURCHASE AS STATED IN THE DURATION. If this product is used for commercial, industrial or rental purposes, the warranty will apply for ninety (90) days from the date of purchase. Some States do not allow limitation on how long an implied warranty lasts, so the above limitations may not apply to you.
 - ANY INCIDENTAL, INDIRECT, OR CONSEQUENTIAL LOSS, DAMAGE, OR EXPENSE THAT MAY RESULT FROM ANY DEFECT, FAILURE, OR MALFUNCTION OF THE CAMPBELL HAUSFELD PRODUCT. Some States do not allow the exclusion or limitation of incidental or consequential damages, so the above limitation or exclusion may not apply to you.
 - Any failure that results from an accident, purchaser's abuse, neglect or failure to operate products in accordance with instructions provided in the owner's manual(s) supplied with product. Accident, purchaser's abuse, neglect or failure to operate products in accordance with instructions shall also include the removal or alteration of any safety devices. If such safety devices are removed or altered, this warranty is void.
 - Normal adjustments which are explained in the owner's manual(s) provided with the product.
 - Items or service that are normally required to maintain the product, i.e. o-rings, springs, bumpers, debris shields, driver blades, fuses, batteries, gaskets, packings or seals, fluid nozzles, needles, sandblast nozzles, lubricants, material hoses, filter elements, motor vanes, abrasives, blades, cut-off wheels, chisels, chisel retainers, cutters, collets, chucks, rivet jaws, screw driver bits, sanding pads, back-up pads, impact mechanism, or any other expendable part not specifically listed. These items will only be covered for ninety (90) days from date of original purchase. Underlined items are warranted for defects in material and workmanship only.
 - RESPONSIBILITIES OF WARRANTOR UNDER THIS WARRANTY: Repair or replace, at Warrantor's option, products or components which are defective, have malfunctioned and/or failed to conform within duration of the warranty period.
 - RESPONSIBILITIES OF PURCHASER UNDER THIS WARRANTY:
 - Provide dated proof of purchase and maintenance records.
 - Deliver or ship the Campbell Hausfeld product or component to the nearest Campbell Hausfeld Authorized Service Center. Freight costs, if any, must be borne by the purchaser.
 - Use reasonable care in the operation and maintenance of the products as described in the owner's manual(s).
 - WHEN WARRANTOR WILL PERFORM REPAIR OR REPLACEMENT UNDER THIS WARRANTY: Repair or replacement will be scheduled and serviced according to the normal work flow at the servicing location, and depending on the availability of replacement parts.
- This Limited Warranty applies in the United States, Canada and Mexico only and gives you specific legal rights. You may also have other rights which vary from state to state or country to country.

S'il vous plaît lire et conserver ces instructions. Lire attentivement avant de monter, installer, utiliser ou de procéder à l'entretien du produit décrit. Se protéger ainsi que les autres en observant toutes les instructions de sécurité, sinon, il y a risque de blessure et/ou dégâts matériels! Conserver ces instructions comme référence.



HUSKY.

Décapeuse au Sable à Siphon

Description

Les décapeuses au sable à siphon sont conçues pour nettoyer et retirer la rouille, le tartre et la peinture. C'est la méthode idéale pour le dégrainage, le polissage et le décapage. Cet équipement peut être utilisé avec le sable, les poudres abrasives, l'eau et autres liquides.

Spécifications

Matériel de BuseCéramique
Taille de Buse3/16 po
psi Maximale862 kPa
Exigence D'Air Usage Cont.	
À 276 kPa0,12
À 621 kPa0,27
À 862 kPa0,35
Arrivée d'air1/4 po

Directives de Sécurité

Ce manuel contient de l'information très importante qui est fournie pour la SÉCURITÉ et pour ÉVITER LES PROBLÈMES D'ÉQUIPEMENT. Rechercher les symboles suivants pour cette information.

ADANGER Danger indique une situation hasardeuse imminente qui RÉSULTERA en perte de vie ou blessures graves.

AVERTISSEMENT Avertissement indique une situation hasardeuse potentielle qui PEUT résulter en perte de vie ou blessures graves.

ATTENTION Attention indique une situation hasardeuse potentielle qui PEUT résulter en blessures.

AVIS Avis indique de l'information importante pour éviter le dommage de l'équipement.

Déballage

Lors du déballage, l'examiner soigneusement pour rechercher toute trace de dommage susceptible de s'être produit en cours de transport et l'inspecter pour des pièces délogées, manquantes ou endommagées.

Généralités sur la Sécurité

PROPOSITION 65 CALIFORNIE

ADANGER Vous pouvez créer de la poussière en coupant, ponçant, perçant ou meulant les matériaux tels que le bois, la peinture, le métal, le béton, le ciment ou autre maçonnerie. Cette poussière contient souvent des produits chimiques reconnus pour causer le cancer, les déformations congénitales ou autres problèmes de la reproduction. Portez de l'équipement de protection.



AVERTISSEMENT Ne pas abuser ce produit. L'exposition excessif à la vibration, au travail dans les positions d'accès difficile et le mouvement répétitif peuvent causer des blessures aux mains et aux bras. Arrêter d'utiliser un outil et consulter un médecin si vous avez le malaise, l'engourdissement, le picotement, ou la douleur.

1. Lire ce manuel avant de brancher cet appareil au compresseur.
2. Il est nécessaire de porter des lunettes de sécurité ou un écran pour visage, des gants et un respirateur approuvé par NIOSH pendant le fonctionnement. Toujours travailler dans un endroit bien ventilé.



Figure 1



3. Ne pas exposer les mains ou la peau dans le chemin de la buse de décapage pendant son fonctionnement.
4. Inspecter les pièces détachées après l'installation pour assurer un branchement sûr.
5. Ne jamais permettre les enfants dans l'endroit de travail. Tous les visiteurs doivent se tenir à distance et doivent porter des lunettes de sécurité, des gants et un respirateur.
6. Ne pas dépasser la pression de service maximale de cet équipement de décapage 862 kPa (125 psi).
7. Vérifier les tuyaux et les canalisations d'air pour rechercher tout signe de faiblesse ou d'usure avant chaque utilisation. Assurer que tous les raccords sont sûrs avant l'utilisation.

AVERTISSEMENT Débrancher l'équipement de décapage de la source d'air avant de changer les accessoires ou avant d'essayer d'installer, de déplacer ou de procéder à l'entretien.

8. Ne pas appuyer sur la gâchette pendant le branchement du tuyau d'air.

ADANGER Ne pas travailler près des torchons huileux ou des



Figure 2

MÉMENTO: Gardez votre preuve datée d'achat à fin de la garantie!
Joignez-la à ce manuel ou classez-la dans un dossier pour plus de sécurité.

Généralités sur la Sécurité (suite)

liquides inflammables. Le sable qui décape le métal peut produire une étincelle qui peut résulter en feu ou en explosion.

AVERTISSEMENT Ne pas pulvériser les produits acides ou caustiques.



Figure 3

Montage

1. Attacher le tuyau de matériel au tuyau de recueil. Placer le tuyau de recueil dans le sac de matériel. (Voir Figure 4).

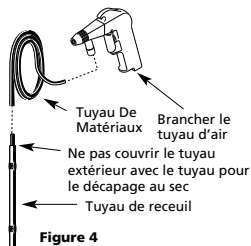

Figure 4

2. Fixer le tuyau du compresseur d'air à l'arrivée d'air (1/4 po NPT(F)) au fond du manche du pistolet. Un raccord rapide facultatif peut être utilisé pour fixer le tuyau au pistolet.

Fonctionnement

1. Situer le compresseur d'air aussi loin que possible de l'endroit de décapage afin de réduire la poussière dans l'arrivée du compresseur.
 2. La source d'air doit être propre et libre d'humidité et d'huile.
 3. Utiliser un compresseur qui peut fournir assez d'air (Voir la section Spécifications). Un compresseur trop
- petit peut causer une perte de pression et l'appareil de décapage ne fonctionnera pas bien.
 4. Toujours mettre l'appareil pour le décapage à l'épreuve sur une surface cachée avant d'utiliser pour votre projet.
 5. Toujours tamiser (filtrer) les matériaux abrasifs pour enlever le matériel sec et le débris pour empêcher le blocage.
 6. Ne pas essayer de pulvériser les liquides épais ou les abrasifs à gros grains.
 7. Utiliser une pression basse sur les objets doux afin d'éviter la piqure.
 8. Les liquides tels que le savon et l'eau peuvent être pulvérisés pour laver les automobiles, lawn chairs, etc.
 9. Avec les tuyaux d'air de matériel branchés, et en portant des lunettes de sécurité convenables, diriger le pistolet pour décapage au sable vers la surface et tirer la gâchette.
 10. Lorsque la buse est enlevée et nettoyée ou remplacée, utiliser une brosse pour nettoyer les filets et remplacer le joint torique.

Type D'Abrasif (Taille/Crible)	Application
Sable (20-40)	Usage général. Enlèvement de la rouille légère et de la peinture du métal, bois ou autres surfaces; la finition du bois; le nettoyage du métal; la gravure de verre et de pierre; le perçage des trous dans le verre, la brique ou blocs de béton; le nettoyage de pierre léger; le nettoyage et enlèvement des dépôts d'eau des pièces d'automobiles
Sable (50-100)	Utiliser pour un fini fin ou pour la finition des antiques, le polissage du laiton et de l'argenterie, le nettoyage et le polissage des pièces d'automobiles, le polissage de surface de tôle et la gravure du verre fin
Alumine	L'enlèvement de la rouille lourde et de surfaces de peinture rugueuses
Poudre d'épi de maïs	Le nettoyage du bois et du verre (fin)
Écales de noix ou de pacanes (moulus)	Le nettoyage du bois et du verre (brut)
Perles en plastique	L'enlèvement de la brocaille, la bavure et la peinture du métal ou de verre sans frotter l'objet de travail.

REMARQUE: Éviter l'abrasif qui n'a pas été nettoyé et criblé car il peut contenir du matériel qui peut obstruer la buse du pistolet.

L'HUMIDITÉ DANS L'AIR COMPRIMÉ

L'humidité dans l'air comprimé peut former des gouttelettes où l'air sort de la pompe du compresseur. L'humidité peut s'accumuler dans le réservoir quand l'humidité est haute ou si un compresseur est utilisé continuellement ou pour un temps prolongé. Pendant l'utilisation d'un pistolet pour le décapage au sable, cet air se transportera du réservoir à travers du tuyau et hors du pistolet en forme de gouttelettes mélangées avec le matériel utilisé.

IMPORTANT: CETTE CONDENSATION PEUT CAUSER L'AGGLUTINAGE DU SABLE ET PEUT OBSTRUER LE PISTOLET. UN PISTOLET OBSTRUÉ NE FONCTIONNERA PAS.

Un sècheur pour air comprimé et/ou un filtre en canalisation peut aider à éliminer l'humidité.

Pour les Pièces de Rechange, appeler 1-800-543-6400

S'il vous plaît fournir l'information suivante:

- Numéro du modèle
- Code Estampé
- Description et numéro de la pièce

Correspondance:

The Campbell Group
Attn: Parts Department
100 Production Drive
Harrison, OH 45030 U.S.A.

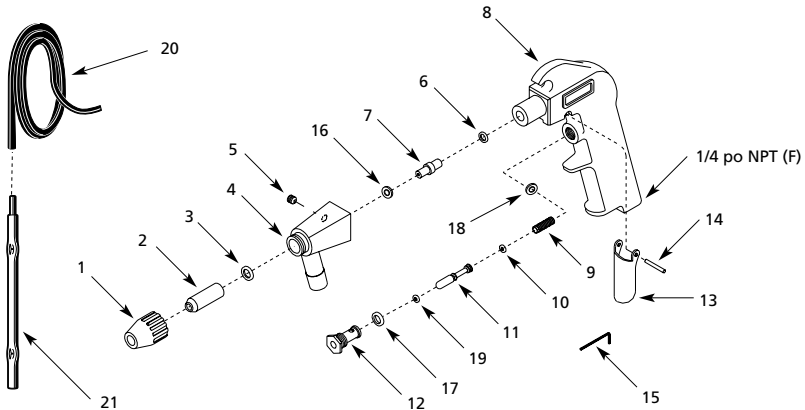

Liste de Pièces de Rechange

N° de Réf.	Description	N° de Pièce	Qté.
1	Bec du pistolet	AT210100AV	1
2A	Buse céramique	●	1
2B	Buse carbure	▲	1
3	Joint de buse	●▲	1
4	Nez du pistolet	AT210400AV	1
5	Vis de pression	---	1
6	Joint torique	●▲	1
7	Jet d'air	●▲	1
8	Corps du pistolet	---	1
9	Ressort de soupape	■	1
10	Joint torique	■	2
11	Tournant	■	1
12	Noyau de soupape	■	1
13	Gâchette	■	1
14	Goupille	■	1
15	Clé hexagonale	SV109301AV	1
16	Joint torique	●▲	1
17	Joint de soupape	■	1
18	Joint de noyau	■	1
19	Joint torique	■	1
20	Tuyau de receuil	SV900900AV	1
21	Tuyau de matériel	SV901000AJ	1
■	Nécessaire pour la réparation de gâchette et de soupape	SV212000AV	1

- Commander le Modèle MP3109 pour la buse céramique et le jeu de jet
- ▲ Commander le Modèle MP3110 pour la buse carbure et le jeu de jet

Usages Suggérés

Type D'Abrasive (Sieve/Size)	Application	Distance du Travail	kPa	Suggestions
Sable (30-50) Perles en verre	Gravure et perçage des trous dans le verre	1 - 4 po	276 - 621	Diriger le pistolet en avant et en arrière sur le patron de manière "brossage". Décaper à un angle de 90°. Pour le polissage fin, utiliser des perles en verre. Pour le perçage des trous, utiliser le sable 30.
Sable (40) Écales de noix	Les finis antique et la patine de bois	2 - 6 po	276 - 621	Utiliser des coups de brosse et observer le taux d'abrasion soigneusement. Le bois tendre s'utilisera plus vite que le bois dur. La taille de particules plus petite donne un fini plus fin. Commencer avec la pression basse et augmenter la pression graduellement. Décaper à un angle de 45°.
Sable (50-100) Perles en verre, écales de noix moulus	Sablage du bois et la finition des meubles	1 - 6 po	276 - 483	Utiliser des coups de brosse et observer le taux d'abrasion soigneusement. Utiliser des écales de noix pour la finition rude et les perles en verre ou du sable fin pour un fini fin. Décaper à un angle de 45°.
Sable (20-40)	Le nettoyage des barbecues et des marmites en fer	1 - 4 po	345 - 862	Protéger toutes surfaces en verre ou surfaces peintes qui peuvent être endommagées. Décaper à un angle de 80-90°.
Sable (20-40) Alumine	Le nettoyage des barbecues et des marmites en fer	1 - 4 po	276 - 552	Utiliser des particules plus larges sur une surface cachée. Si le matériel est endommagé, essayer une taille de particules plus petite. Décaper à un angle de 80-90°.
Sable (20-40)	Nettoyage et le décapage de la maçonnerie	1 - 4 po	345 - 862	Utiliser le sable à particules larges avec un coup allongé et chevauché. Décaper à un angle de 80-90°.
Écales de pacanes et de noix moulus et poudre d'épi de maïs	Nettoyage ou préparation pour la peinture	1 - 6 po	276 - 862	Utiliser des coups de brosse et observer le taux d'abrasion soigneusement. Le bois tendre s'utilisera plus vite que le bois dur. Les tailles de particules plus petites donnent un fini plus fin. Commencer avec une basse pression et l'augmenter graduellement. Décaper à un angle de 45-60°.
Sable (20-50) Alumine (50-80)	Nettoyage ou décapage d'équipement de plein air	1 - 3 po	345 - 862	Enlever la peinture qui s'écaille avec une brosse métallique et procéder avec le décapage au sable avec un abrasif lourd. Les couches multiples de peinture doivent être grattées avant le décapage. Apprêter immédiatement après le décapage pour éviter la corrosion. Décaper à un angle de 45-60°.

Guide de Dépannage

Symptôme	Cause(s) Possible(s)	Mesure(s) Corrective(s)
Pression d'air basse ou manque de pression	<ol style="list-style-type: none"> Réglage du régulateur incorrect Tuyau pincé Filtre de compresseur sale 	<ol style="list-style-type: none"> Régler à nouveau le régulateur Ranger le tuyau Nettoyer ou remplacer le filtre
Le matériel ne sort pas du pistolet	<ol style="list-style-type: none"> Tuyau flexible de matériaux obstrué Accumulation autour du jet Matériel trempé ou lourd Eau dans l'air 	<ol style="list-style-type: none"> Baisser la pression sous 276 kpa. Tenir le bout du pistolet contre la terre et tirer la gâchette afin de forcer le matériel du tuyau Enlever la buse et nettoyer autour du jet Remplacer avec de l'abrasif sec (l'abrasif trempé peut être séché et utiliser à nouveau) Vider le réservoir d'air et installer un filtre d'air, voir la section "Humidité dans L'air Comprimé"

Guide de Dépannage (Suite)

Symptôme	Cause(s) Possible(s)	Mesure(s) Corrective(s)
Gâchette grippée - Pistolet ne s'arrête pas	Joints toriques dans la soupape d'air endommagés	Enlever et remplacer les joints toriques
Crépitement - vide bas	1. Jet et/ou busé usé(s) 2. Accumulation d'abrasif autour du jet/buse	1. Remplacer le jet et/ou la buse 2. Enlever la buse et le jet et les nettoyer. Assurer que les filets sont propres avant d'assembler à nouveau
Crépitement - Fuite d'air/abrasif à l'endroit de la buse/jet	1. Buse ou jet dégagé(s) 2. Joint torique endommagé	1. Serrer la buse ou le jet 2. Remplacer le joint torique
Crépitement - fuite de vide	1. Tuyau de matériaux dégagé 2. Joint torique endommagé	1. Serrer le tuyau de matériaux 2. Remplacer le joint torique
Crépitement - obstruction de particules	Trou du raccord de tuyau couvert	Découvrir le trou du raccord de tuyau

Garantie Limitée - Husky par Campbell Hausfeld

- DURÉE: À partir de la date d'achat par l'acheteur original comme suit - Produits À Service Standard (Standard Duty) - Un An, Produits À Service Sérieux (Serious Duty) - Deux Ans, Produits À Service Extrême (Extreme Duty) - Trois Ans.
- GARANTIE ACCORDÉE PAR (GARANT): Campbell Hausfeld/Scott Fetzer Company, 100 Production Drive, Harrison, Ohio, 45030, Téléphone: (800) 543-6400
- BÉNÉFICIAIRE DE CETTE GARANTIE (ACHETEUR): L'acheteur original (sauf en cas de revente) du produit Campbell Hausfeld.
- PRODUITS COUVERTS PAR CETTE GARANTIE: Tous les outils de fixation (clouuses et agrafeuses), outils pneumatiques, pistolets vaporisateurs, gonfleurs ou accessoires pneumatiques Campbell Hausfeld qui sont fournis par ou fabriqués par le Garant.
- COUVERTURE DE LA PRÉSENTE GARANTIE: Défauts de matière et de fabrication considérables qui se révèlent pendant la période de validité de la garantie.
- LA PRÉSENTE GARANTIE NE COUVRE PAS:
 - Les garanties implicites, y compris celles de commercialisabilité et D'ADAPTION À UNE FONCTION PARTICULIÈRE SONT LIMITÉES À PARTIR DE LA DATE D'ACHAT INITIALE TELLE QU'INDIQUÉE DANS LA SECTION DURÉE. Si ce produit est utilisé pour une fonction commerciale, industrielle ou pour la location, la durée de la garantie sera quatre-vingt-dix (90) jours à compter de la date d'achat. Quelques Provinces (États) n'autorisent pas de limitations de durée pour les garanties implicites. Les limitations précédentes peuvent donc ne pas s'appliquer.
 - TOUT DOMMAGE, PERTE OU DÉPENSE FORTUIT OU INDIRECT POUVANT RÉSULTER DE TOUT DÉFAUT, PANNE OU MAUVAIS FONCTIONNEMENT DU PRODUIT CAMPBELL HAUSFELD. Quelques Provinces (États) n'autorisent pas l'exclusion ni la limitation des dommages fortuits ou indirects. La limitation ou exclusion précédente peut donc ne pas s'appliquer.
 - Toute panne résultant d'un accident, d'une utilisation abusive, de la négligence ou d'une utilisation ne respectant pas les instructions données dans le(s) manuel(s) accompagnant le produit. Un accident, l'utilisation abusive par l'acheteur, la négligence ou le manque de faire fonctionner les produits selon les instructions comprend aussi l'enlèvement ou la modification de n'importe quel appareil de sûreté. Si ces appareils de sûreté sont enlevés ou modifiés, la garantie sera annulée.
 - Réglages normaux qui sont expliqués dans le(s) manuel(s) d'utilisation accompagnant le produit.
 - Articles ou services qui sont exigés pour l'entretien du produit; Joints torique, ressorts, amortisseurs, écrans de débris, lames d'entraînement, fusibles, batteries, joints d'étanchéité, garnitures ou joints, buses de fluide, aiguilles, buses de sablage, graisses, tuyaux de matériaux, cartouches filtrantes, pales de moteur, abrasifs, lames, meules de coupage, burins, fixe-burins, coupeuses, douilles de serrage, mandrins, mâchoires de rivet, lames de tournevis, tampons de sablage, tampons de sauvegarde, mécanisme de percussion ou toute pièce qui n'est pas indispensable et qui n'est pas indiquée. Ces articles seront couverts pour quatre-vingt-dix (90) jours à partir de la date d'achat original. Les articles soulignés sont garanties pour défauts de matière et de fabrication seulement.
- RESPONSABILITÉS DU GARANT AUX TERMES DE CETTE GARANTIE: Réparation ou remplacement, au choix du Garant, des produits ou pièces qui se sont révélés défectueux pendant la durée de validité de la garantie.
- RESPONSABILITÉS DE L'ACHETEUR AUX TERMES DE CETTE GARANTIE:
 - Fournir une preuve d'achat datée et un état d'entretien.
 - Livraison ou expédition du produit ou de la pièce Campbell Hausfeld au Centre De Service Autorisé Campbell Hausfeld. Taux de frais, si applicables, sont la responsabilité de l'acheteur.
 - Utilisation et entretien du produit avec un soin raisonnable, ainsi que le décri(vent) le(s) manuel(s) d'utilisation.
- RÉPARATION OU REMPLACEMENT EFFECTUÉ PAR LE GARANT AUX TERMES DE LA PRÉSENTE GARANTIE: La réparation ou le remplacement sera prévu et exécuté en fonction de la charge de travail dans le centre de service et dépendra de la disponibilité des pièces de rechange.

Cette Garantie Limitée s'applique aux É.-U., au Canada et au Mexique seulement et vous donne des droits juridiques précis. L'acheteur peut également jouir d'autres droits qui varient d'une Province, d'un État ou d'un Pays à l'autre.

Ver la Garantía en página 16 para información importante sobre el uso comercial de este producto.

Manual de Instrucciones & Lista de Repuestos

HDS126

Sírvase leer y guardar estas instrucciones. Lea con cuidado antes de tratar de armar, instalar, manejar o darle servicio al producto descrito en este manual. Protéjase Ud. y a los demás observando todas las reglas de seguridad. El no seguir las instrucciones podría resultar en heridas y/o daños a su propiedad. Guarde este manual como referencia.



HUSKY

Arenadora con Alimentación por Sifón

Descripción

Las arenadoras con alimentación por sifón están diseñadas para limpiar y quitar el óxido, residuos y pintura. Es un método ideal para desenfocar, pulir y grabar al agua fuerte. Esta pistola se puede utilizar con arena, polvos abrasivos, agua y otros líquidos.

Especificaciones

Material de boquilla Cerámico
Tamaño de la boquilla 4,8 mm (3/16")
Presión Máxima 8,62 bar
Req. de Aire para Uso Cont.	
@ 2,76 bar 0,12 m ³ /min
@ 6,21 bar 0,27 m ³ /min
@ 8,62 bar 0,35 m ³ /min
Entrada de aire 6,4 mm (1/4")

Medidas de Seguridad

Este manual contiene información que es muy importante que sepa y comprenda. Esta información se la suministramos como medida de SEGURIDAD y para EVITAR PROBLEMAS CON EL EQUIPO. Debe reconocer los siguientes símbolos.

PELIGRO Esto le indica

que hay una situación inmediata que LE OCASIONARIA la muerte o heridas de gravedad.

ADVERTENCIA Esto le indica

que hay una situación que PODRIA ocasionarle la muerte o heridas de gravedad.

PRECAUCION Esto le indica

que hay una situación que PODRIA ocasionarle heridas no muy graves.

AVISO Esto le indica

una información importante, que de no seguirla, le podría ocasionar daños al equipo.

Desempaque

Al desempacar la pistola rociadora de arena, revísela con cuidado para cerciorarse de que esté en perfecto estado. Igualmente, cerciórese de apretar todas las conexiones y revísela para ver si le faltan piezas.

Informaciones Generales de Seguridad

PROPOSICIÓN DE CALIFORNIA 65

PELIGRO

Quando corta lija, taladra o pule materiales como por ejemplo madera, pintura, metal, hormigón, cemento, u otro tipo de mampostería se puede producir polvo. Con frecuencia este polvo contiene productos químicos que se conocen como causantes de cáncer, defectos congénitos u otros daños reproductivos. Use equipo de protección.



ADVERTENCIA No haga mal uso

de esta herramienta. La exposición excesiva a vibraciones, el trabajo en posiciones incómodas y los movimientos repetidos del trabajo pueden causar daños a las manos y los brazos. Suspenda el uso de cualquier herramienta si se presenta alguna incomodidad, pérdida de sensación, hormigueo o dolor y consulte a un médico.

1. Lea este manual de instrucciones antes de conectar la unidad al compresor de aire.
2. Siempre debe utilizar anteojos de seguridad o una máscara, guantes y un respirador aprobado por la organización NIOSH, o un organismo regulatorio de su país, para operar esta rociadora. Siempre trabaje en áreas bien ventiladas.



Figura 1



3. Nunca exponga sus manos o piel directamente al chorro de arena que sale por la boquilla.
4. Después de instalar la unidad, revise las conexiones para cerciorarse de que estén adecuadamente apretadas.
5. Mantenga a los niños alejados del área de trabajo. Igualmente, todos los visitantes se deben mantener a una distancia prudente y usar anteojos de seguridad, guantes y repirador.
6. Nunca exceda la presión máxima de trabajo de la rociadora de arena (8,58 bar) (125 psi).

ADVERTENCIA Desconecte la rociadora de arena de la fuente de suministro de aire antes de cambiar de accesorios o tratar de instalarla, darle servicio, reubicarla o darle cualquier tipo de mantenimiento.

7. Antes de cada uso cerciórese de que las mangueras y líneas de aire estén en buenas condiciones de funcionamiento. Igualmente, cerciórese de que todas las conexiones estén bien apretadas.

ADVERTENCIA No apunte la rociadora de arena hacia nadie u objetos que no sean la pieza de trabajo.

8. No oprima el gatillo mientras esté conectando la manguera de suministro de aire.

PELIGRO No trabaje cerca de trapos empapados de aceite o líquidos inflamables. El impacto de la arena con el metal podría ocasionar



Figura 2

RECORDATORIO: ¡Guarde su comprobante de compra con fecha para fines de la garantía! Adjúntela a este manual o archívela en lugar seguro.

Informaciones Generales de Seguridad

(Continuación)

chispas creando incendios o explosiones.



Figura 3

ADVERTENCIA No rocíe ácidos o cáusticos.

Ensamblaje

1. Conecte la manguera de material al tubo de recolección. Coloque el tubo del recolector en una bolsa mediana. (Vea la Figura 4).
2. Conecte la manguera del compresor de aire al orificio de entrada de aire (6,4 mm (1/4" NPT)(H)) ubicado en la parte inferior del mango de la

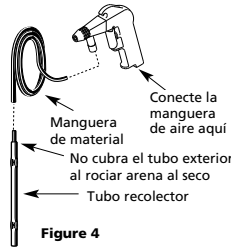

Figure 4

pistola. Puede utilizar un acoplador rápido opcional y un conector para conectar la manguera a la pistola.

Funcionamiento

1. Ubique el compresor lo más lejos posible del área de trabajo para minimizar la cantidad de polvo que entre al compresor.
2. El aire suministrado debe estar limpio y libre de residuos de agua y aceite.
3. Use un compresor que pueda suministrar suficiente aire (Vea las especificaciones). Un compresor demasiado pequeño ocasionaría una baja de presión y la rociadora de arena no funcionaría adecuadamente.
4. Siempre pruebe la rociadora de arena rociando en una parte fuera de vista para cerciorarse de que no va a dañar la pieza.
5. Siempre filtre (con un filtro de rejilla) el material abrasivo para evitar el paso de material aglutinado y basurilla y evitar que se obstruya la unidad.
6. No trate de rociar líquidos espesos o abrasivos en granos muy grandes.
7. Use la presión más baja en superficies delicadas para evitar daños.
8. Líquidos, tales como agua enjabonada, pueden rociarse para lavar automóviles, sillas de patios, etc.
9. Una vez que haya conectado las mangueras de aire y material, y se haya puesto el equipo de seguridad adecuado, apunte la pistola de la rociadora de arena hacia la superficie de trabajo y oprima el gatillo.
10. Cada vez que desconecte la boquilla, para limpiarla o reemplazarla, use un cepillo para limpiar las rosas y reemplace el anillo en O.

Tipo de Abrasivo (Cernido/Tamaño)	Aplicación
Arena (20-40)	Todo tipo de uso. Para eliminar capas ligeras de óxido y pintura de metales, maderas u otras superficies; acabado de maderas; limpiar metal; grabado de vidrio y piedra; taladrar vidrios, ladrillos o bloques de cemento; limpiar piedras; limpiar piezas exteriores de automóviles y eliminar depósitos de agua
Arena (50-100)	Usada para pulir superficies finas o madera antigua, pulir bronce y plata, limpiar y pulir piezas de automóviles, pulir superficies metálicas y grabado de vidrio fino
Óxido de Aluminio	Para eliminar capas gruesas de óxido y pintura de superficies rústicas
Granos de mazorca molida	Limpian maderas y vidrios (finos)
Cáscara de nuez o pacana (molidas)	Limpian maderas y vidrios (rústicos)
Balines de plástico	Para eliminar rebabas, quemaduras y pintura de metales o vidrios sin dañarlos.

NOTA: Los abrasivos impuros podrían obstruir la boquilla de la pistola y no se deben usar.

HUMEDAD EN EL AIRE COMPRIMIDO

La humedad que se acumula en el aire comprimido se convierte en gotas a medida que sale del cabezal del compresor de aire. Cuando el nivel de humedad es muy alto o cuando el compresor ha estado en uso continuo por mucho tiempo, ésta se acumulará en el tanque. Al usar una rociadora de arena, esta agua saldrá a través de la manguera y la pistola en forma de gotas mezclada con el material que esté rociando.

IMPORTANTE: ESTA CONDENSACION OCASIONARA QUE LA ARENA SE AGLUTINE Y OBSTRUYA LA PISTOLA. SI LA PISTOLA SE OBSTRUYE NO FUNCIONARA.

Un secador de aire comprimido y/o un filtro para la línea de aire eliminarían este problema.

Para Ordenar Repuestos, Sírvase Llamar al Concesionario más Cercano a su Domicilio

Sírvase darnos la siguiente información:

- Número del modelo
- Número de Serie o código con fecha (de haberlo)
- Descripción y número del repuesto según la lista de repuestos

Puede escribirnos a:

The Campbell Group
Attn: Parts Department
100 Production Drive
Harrison, OH 45030 U.S.A.

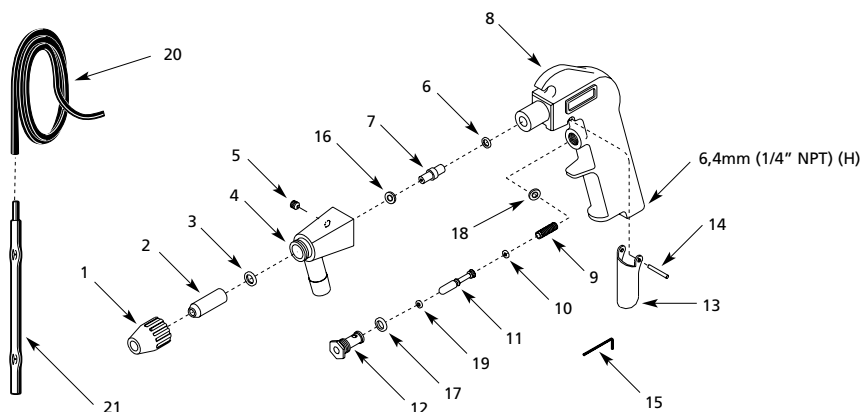

Lista de Repuestos

No. de Ref.	Descripción	No.	Ctd.
1	Boquilla de la pistola	AT210100AV	1
2A	Boquilla de cerámica	●	1
2B	Boquilla de carburo	▲	1
3	Sello	●	1
4	Boquilla	AT210400AV	1
5	Tornillo de fijación	---	1
6	Anillo en O	● ▲	1
7	Propulsor de aire	● ▲	1
8	Cuerpo de la pistola	---	1
9	Resorte de la válvula	■	1
10	Anillo en O	■	2
11	Tapón de la válvula	■	1
12	Válvula (parte interna)	■	1
13	Gatillo	■	1
14	Pasador del gatillo	■	1
15	Llave Allen	SV109301AV	1
16	Anillo en O	● ▲	1
17	Sello de la válvula	■	1
18	Sello interno	■	1
19	Anillo en O	■	1
20	Tubo recolector	SV900900AV	1
21	Manguera de material	SV901000AJ	1
■	Juego de repuestos para reparar el gatillo & válvula	SV212000AV	1

- (●) Ordene el Modelo MP3109 para el juego de boquilla de cerámica y propulsor de aire
(▲) Ordene el Modelo MP3110 para el juego de boquilla de carburo y propulsor de aire

Usos Sugeridos

Tipo de Abrasivo (Cernido/Tamaño)	Aplicación	Distancia de la Superficie	bar (psi)	Sugerencias
Arena (30-50) Balines de vidrio	Para grabar o taladrar vidrios	2,54 cm - 10,16 cm	2,76 bar - 6,21 bar	Mueva la pistola de atrás hacia adelante y siga un patrón como si estuviera usando una brocha. Rocíe en un ángulo de 90°. Para pulir superficies finas, use balines de vidrio como abrasivo. Para abrir orificios (taladrar), use arena de grado 30.
Arena (40) Cáscaras molidas de nuez	Preparación o meteorización de maderas	5,08 cm - 15,24 cm	2,76 bar - 6,21 bar	Use la pistola como una brocha y observe la rapidez de la abrasión con cuidado. Las maderas blandas se desgastarán más rápido que las duras. Mientras más fino sea el abrasivo el acabado será de mejor calidad. Comience con una presión baja y aumentela gradualmente. Rocíe en un ángulo de 45°.
Arena (50-100) balines de vidrio, cáscara molida de nuez	Para lijar maderas y acabar muebles	2,54 cm - 15,24 cm	2,76 bar - 4,83 bar	Use la pistola como un a brocha y observe la rapidez de la abrasión con cuidado. Use cáscara molida de nuez para acabados rústicos o arena fina para acabados de mejor calidad. Rocíe en un ángulo de 45°.
Arena (20-40)	Para limpiar anafes y ollas de hierro	2,54 cm - 10,16 cm	3,45 bar - 8,62 bar	Cerciórese de cubrir las superficies de vidrio o pintadas que se podrían dañar accidentalmente. Rocíe en un ángulo de 80° - 90°.
Arena (20-40) óxido de aluminio	Para limpiar piezas de automóviles	2,54 cm - 10,16 cm	2,76 bar - 5,52 bar	Use arena más gruesa en las superficies fuera de la vista. Si el material se está dañando, use una arena más fina. Rocíe en un ángulo de 80° - 90°.
Arena (20-40)	Para limpiar y raspar manpostería	2,54 cm - 10,16 cm	3,45 bar - 8,62 bar	Use arena más gruesa y dele varias manos. Rocíe en un ángulo de 80° - 90°.
Cáscaras molidas de pecano o nuez y ma-zorca molida	Para limpiar o preparar superficies para pintar	2,54 cm - 15,24 cm	2,76 bar - 8,62 bar	Use la pistola como un a brocha y observe la rapidez de la abrasión con cuidado. Las maderas blandas se desgastarán más rápido que las duras. Mientras más fino sea el abrasivo el acabado será de mejor calidad. Comience con una presión baja y aumentela gradualmente. Rocíe en un ángulo de 45° - 60° .
Arena (20-50) Óxido de aluminio (50-80)	Para limpiar o raspar equipos a aire libre	2,54 cm - 7,62 cm	3,45 bar - 8,62 bar	Primero quítele la pintura desconchada con un cepillo de alambre, después use la rociadora de arena con un abrasivo fuerte. Si hay varias capas de pintura vieja, las debe raspar primero. Inmediatamente después, cúbrala con una capa de anticorrosivo para evitar que se oxide. Rocíe en un ángulo de 45° - 60°.

Guía de Diagnóstico de Averías

Problema	Posible(s) Causa(s)	Acción a Tomar
La presión está baja o no hay nada de presión	<ol style="list-style-type: none"> 1. El regulador está fijado incorrectamente 2. Hay una manguera rota 3. El filtro del compresor de aire está sucio 	<ol style="list-style-type: none"> 1. Fije el regulador 2. Enderece la manguera 3. Limpie o reemplace el filtro
El material no sale de la pistola	<ol style="list-style-type: none"> 1. La manguera de material está obstruida 2. El propulsor está obstruido 3. El material está húmedo o muy espeso (pesado) 4. Hay agua en el aire suministrado 	<ol style="list-style-type: none"> 1. Reduzca la presión a menos de 2,76 bar. Sostenga con firmeza la boquilla de la pistola contra el piso y oprima el gatillo para forzar el material a salir de la manguera 2. Desconecte la boquilla y límpiele el propulsor 3. Reemplácelo con abrasivo seco. (El material húmedo se puede secar para usarlo otra vez) 4. Drene el tanque de aire e instale un filtro de aire, Vea la sección "Humedad en el aire comprimido"

Guía de Diagnóstico de Averías

Problema	Posible(s) Causa(s)	Acción a Tomar
La pistola no cesa de rociar - el gatillo está atascado	Los anillos en O de la válvula de aire están dañados	Reemplace los anillos en O
Chisporroteo - el nivel del sistema al vacío está bajo	1. La boquilla o el propulsor están desgastados 2. Hay acumulación de abrasivos en el propulsor/boquilla	1. Reemplace el propulsor y/o la boquilla 2. Desconecte la boquilla y el propulsor y límpielos. Cerciórese de que las rosas estén limpias antes de conectarlos una vez más
Chisporreo - fuga de aire/abrasivo en la boquilla/propulsor	1. La boquilla o el propulsor están flojos 2. El anillo en O está dañado	1. Apriete la boquilla o el propulsor 2. Reemplace el anillo en o
Chisporreo - fuga en el sistema al vacío	1. La manguera de material está floja 2. El anillo en O está dañado	1. Apriete la manguera de material 2. Reemplace el anillo en o
Chisporreo - obstrucción	El orificio del conector está cubierto	Destape el orificio del conector

Garantía Limitada - Husky por Campbell Hausfeld

- DURACION: A partir de la fecha de compra por el comprador original tal como se especifica a continuación: Productos Estándard (Standard Duty) - Un año, Productos Resistentes (Serious Duty) - Dos años, Productos Robustos (Extreme Duty) - Tres años.
- QUIEN OTORGA ESTA GARANTIA (EL GARANTE: Campbell Hausfeld / The Scott Fetzer Company 100 Production Drive, Harrison, Ohio 45030 Teléfono: (800) 543-6400
- QUIEN RECIBE ESTA GARANTIA (EL COMPRADOR): El comprador original (que no sea un revendedor) del producto Campbell Hausfeld.
- PRODUCTOS CUBIERTOS POR ESTA GARANTIA: Cualquier clavadora, grapadora, herramienta neumática, pistola pulverizadora, inflador o accesorio neumático suministrado o fabricado por el Garante.
- COBERTURA DE LA GARANTIA: Los defectos substanciales de material y fabricación que ocurran dentro del periodo de validez de la garantía.
- LO QUE NO ESTA CUBIERTO POR ESTA GARANTIA:
 - Las garantías implícitas, incluyendo aquellas de comercialidad e IDONEIDAD PARA FINES PARTICULARES, ESTAN LIMITADOS A LO ESPECIFICADO EN EL PARRAFO DE DURACION. Si este producto es empleado para uso comercial, industrial o para renta, la garantía será aplicable por noventa (90) días a partir de la fecha de compra. En algunos estados no se permiten limitaciones a la duración de las garantías implícitas, por lo tanto, en tales casos esta limitación no es aplicable.
 - CUALQUIER PERDIDA DAÑO INCIDENTAL, INDIRECTO O CONSECUENTE QUE PUEDA RESULTAR DE UN DEFECTO, FALLA O MALFUNCIONAMIENTO DEL PRODUCTO CAMPBELL HAUSFELD. En algunos estados no se permite la exclusión o limitación de daños incidentales o consecuentes, por lo tanto, en tales casos esta limitación o exclusión no es aplicable
 - Cualquier falla que resulte de un accidente, abuso, negligencia o incumplimiento de las instrucciones de funcionamiento y uso indicadas en el (los) manual(es) que se adjunta(n) al producto. Dichos accidentes, abusos por parte del comprador, o falta de operar el producto siguiendo las instrucciones del manual de instrucciones suministrado también debe incluir la desconexión o modificación de los instrumentos de seguridad. Si dichos instrumentos de seguridad son desconectados, la garantía quedaría cancelada.
 - Los ajustes normales explicados en el(los) manual(es) suministrado(s) con el producto.
 - Artículos o servicios normalmente requeridos para el mantenimiento del producto, tales como: anillos en O, resortes, amortiguadores, defensas, hojas de impulsor, fusibles, baterías, empaques, almohadillas o sellos, boquillas de fluido, agujas, boquillas para rociar arena, lubricantes, mangueras de material, elementos filtrantes, alabes de motores, abrasivos, hojillas, discos para cortar, cinceles, retenes para cinceles, cortadores, collarines, mandriles, mordazas para remachadoras, brocas para desarmadores, almohadillas para lijar, soportes de almohadillas, mecanismo de impacto o cualquier otro artículo desgastable que no se haya enumerado específicamente. Estos artículos sólo estarán cubiertos bajo esta garantía por noventa (90) días a partir de la fecha de compra original. Los artículos subrayados sólo están garantizados por defectos de material o fabricación.
- RESPONSABILIDADES DEL GARANTE BAJO ESTA GARANTIA: Reparar o reemplazar, como lo decida el Garante, los productos o componentes que estén defectuosos, se hayan dañado o hayan dejado de funcionar adecuadamente, durante el periodo de validez de la garantía
- RESPONSABILIDADES DEL COMPRADOR BAJO ESTA GARANTIA:
 - Suministrar prueba fechada de compra y la historia de mantenimiento del producto.
 - Entregar o enviar el producto o componente Campbell Hausfeld al Centro de Servicio autorizado Campbell Hausfeld más cercano. Los gastos de flete, de haberlos, deben ser pagados por el comprador.
 - Seguir las instrucciones sobre operación y mantenimiento del producto, tal como se indica(n) en el (los) manual(es) del propietario
- CUANDO EFECTUARA EL GARANTE LA REPARACION O REEMPLAZO CUBIERTO BAJO ESTA GARANTIA: La reparación o reemplazo dependerá del flujo normal de trabajo del centro de servicio y de la disponibilidad de repuestos.

Esta garantía limitada es válida sólo en los EE.UU., Canadá y México y otorga derechos legales específicos. Usted también puede tener otros derechos que varían de un Estado a otro, o de un país a otro.