

Replacing a Large Axial Pump or a Camshaft Pump

Instruction Sheet

1. Remove four bolts and lock washers holding pump to engine. Keep for reuse.

Note: Large axial pumps do not require lock washers.
2. Slide old pump away from engine shaft. Keep small rectangular shaft key to reuse on new pump.
3. *Tip: Before installing pump, it is best to apply a copper based anti-seize compound to the engine shaft. This allows easier removal of the pump from the engine in the future.*
 - a. Hold rectangular shaft key in place on engine shaft keyway.
 - b. Align keyway of pump shaft with engine shaft keyway.
 - c. Slide pump onto engine shaft.
 - d. Insert hex head bolts through lock washers, then through mounting holes of pump.

Note: Large axial pumps do not require lock washers. Hand tighten. Make sure mounting area of pump is all the way against mounting pads of engine, then tighten four bolts. Torque to 160 in-lbs.

REPAIR MANUAL FOR PRESSURE WASHERS NOW AVAILABLE!

- Step-by-step instructions lead you through the removal, inspection and replacement of key parts
- Jam-packed with pictures, line art and exploded views

To order call
1-800-330-0712

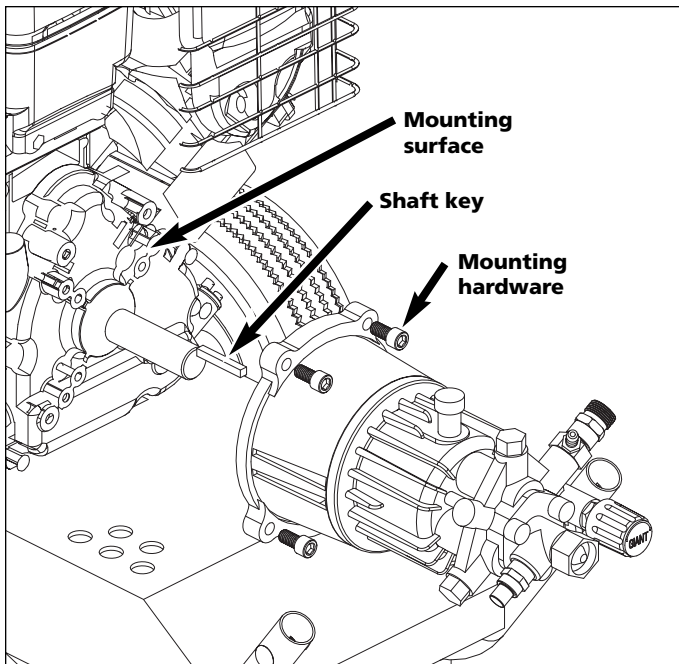

Large axial pump

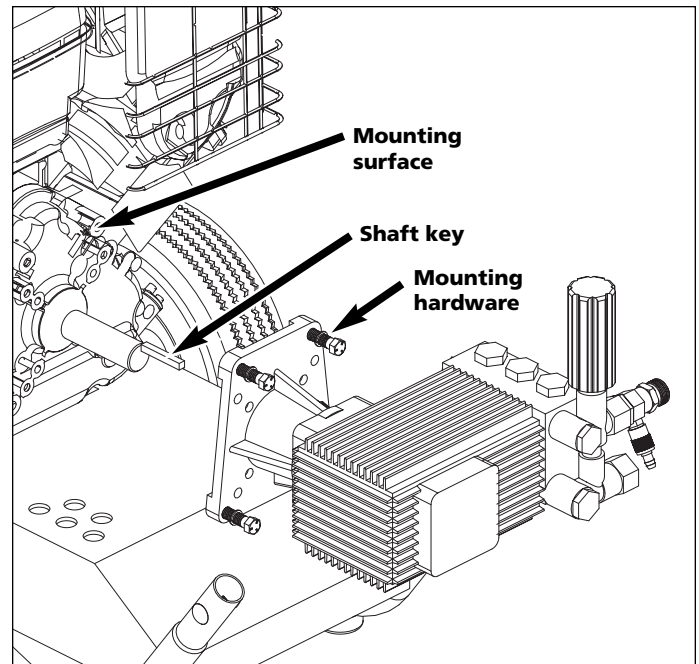

Camshaft pump

Feuillet d'Instructions

1. Retirez les quatre boulons et les rondelles de blocage retenant la pompe au moteur. Conservez-les pour les réutiliser.

Note : *les larges pompes axiales n'ont pas besoin de rondelles de blocage.*

2. Glissez la vieille pompe en l'éloignant de l'arbre moteur. Gardez la petite clavette d'arbre rectangulaire afin de la réutiliser sur la nouvelle pompe.

3. **Conseil :** *avant d'installer la pompe, il est préférable d'appliquer un antigrippant à base de cuivre à l'arbre du moteur. Ceci permet de retirer plus facilement la pompe du moteur à l'avenir.*

a. Tenez la clavette d'arbre rectangulaire en place sur la rainure de l'arbre du moteur.

b. Alignez la rainure de l'arbre de la pompe avec la rainure de l'arbre du moteur.

c. Glissez la pompe sur l'arbre moteur.

d. Insérez les boulons à tête hexagonale dans les rondelles de blocage, puis dans les trous de montage de la pompe.

Note : *les larges pompes axiales n'ont pas besoin de rondelles de blocage. Resserrez à la main. Assurez-vous que l'endroit de montage de la pompe est bien contre les patins de montage du moteur,*

puis resserrez les quatre boulons. Mettez au couple jusqu'à 160 po-lb.

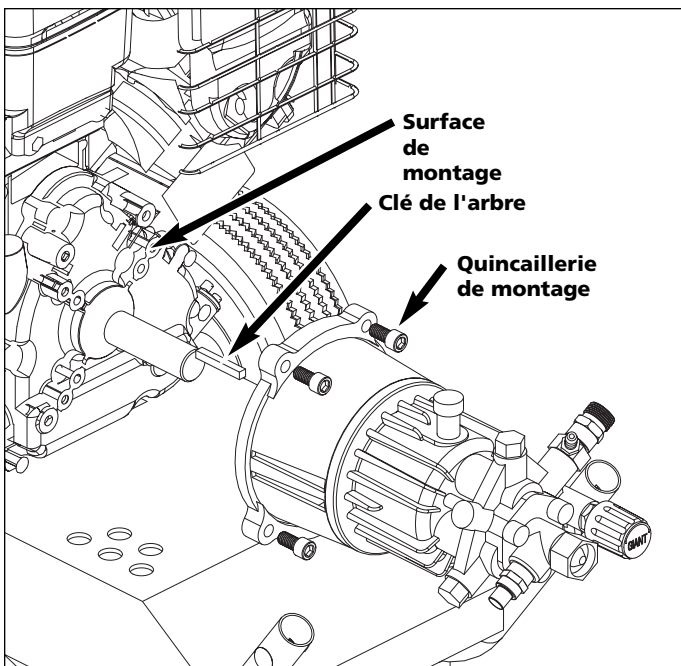

Large pompe axiale

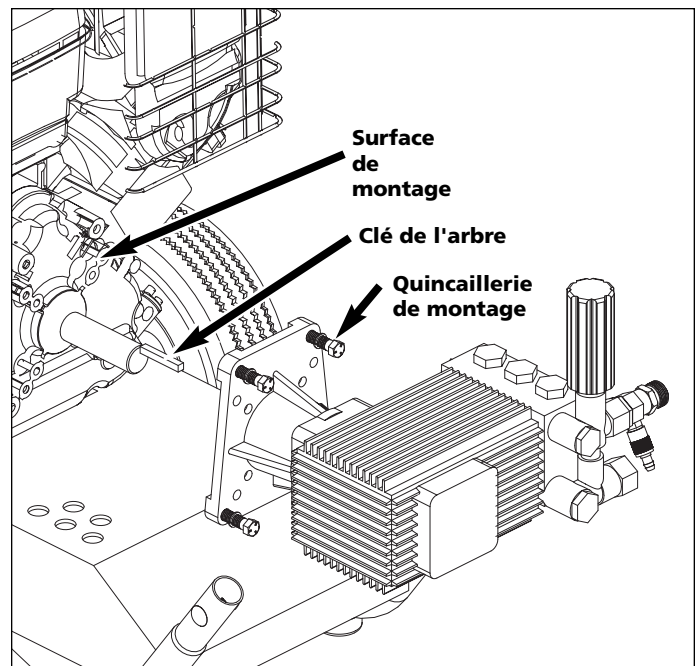

Pompe à arbre à cames

Hoja de Instrucciones

1. Quite los cuatro pernos y las arandelas de presión que sostienen la bomba al motor. Guárdelos para usarlos más tarde.
Nota: Las bombas axiales grandes no requieren arandelas de presión.
2. Deslice la bomba antigua separándola del eje del motor. Guarde la llave pequeña del eje rectangular para volver a usarla con la bomba nueva.
3. Consejo: Antes de instalar la bomba, es mejor aplicar al eje un compuesto antiadherente a base de cobre. Esto permitirá en el futuro quitar más fácilmente la bomba del motor.

- a. Sostenga la llave del eje rectangular en su lugar sobre la ranura del eje del motor.
- b. Alinee la ranura del eje de la bomba con la ranura del eje del motor.
- c. Deslice la bomba sobre el eje del motor.
- d. Inserte los pernos de cabeza hexagonal a través de las arandelas de presión y luego a través de los orificios de montaje de la bomba.
Nota: Las bombas axiales grandes no requieren arandelas de presión. Apriételos manualmente.

Asegúrese de que el área de montaje de la bomba quede contra los tacos de montaje del motor, luego apriete los cuatro pernos, con una torsión de 160 pulgadas por libra.

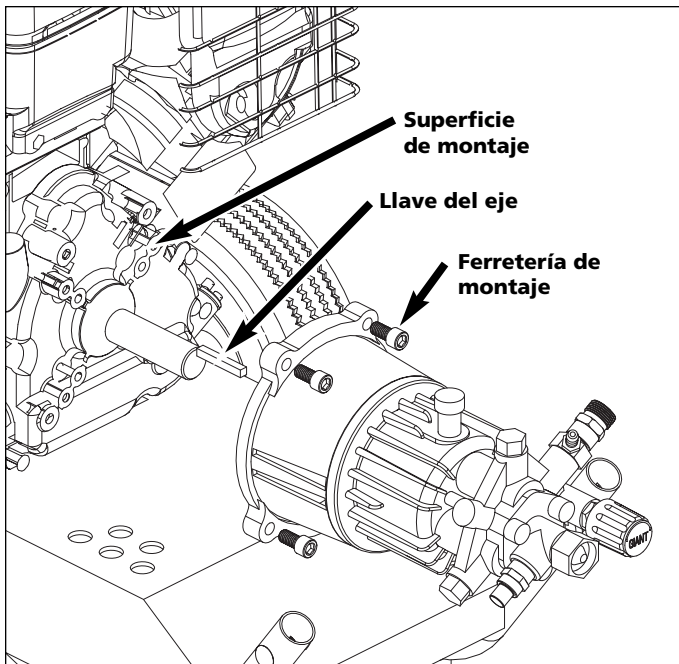

Bomba axial grande

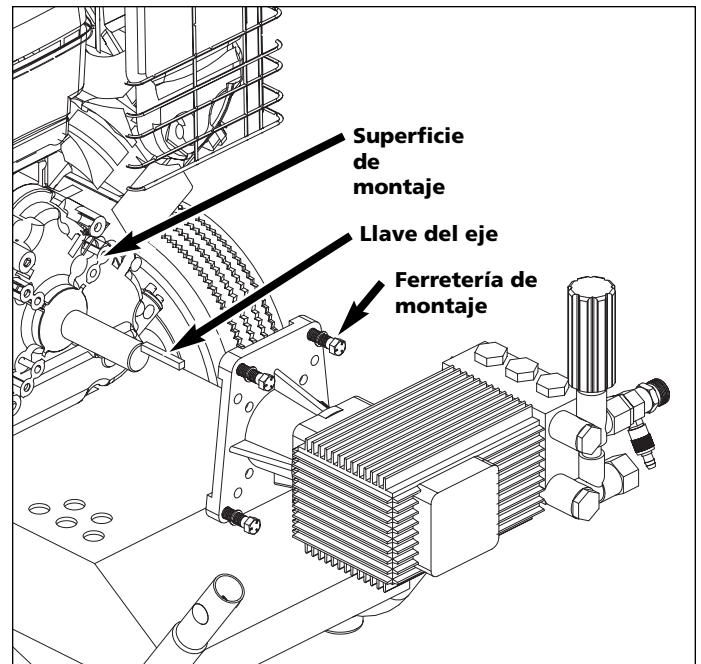

Bomba de distribución

