



## 1/2" Impact Wrench

### Clé à Chocs de 12,7 mm (1/2 po)

### Pistola de Impacto de 12,7 mm (1/2")

Specifications and Features  
Spécifications et Caractéristiques  
Especificaciones y Características

TLX102 Series  
TLX102 Série  
TLX102 Serie

#### Description

This is a rocking dog type impact wrench designed for DIY projects and general purpose applications such as maintenance, car repair, and lawn and garden equipment. Not intended for assembly line applications or heavy duty usage.

#### Description

C'est une clé à chocs de type marteau à bascule conçu pour le bricolage et les applications généraux tels que l'entretien, la réparation d'automobile, ainsi que l'équipement de pelouse et jardin. Ce modèle n'est pas conçu pour les applications de chaînes d'assemblage ni pour l'usage à grande puissance.

#### Descripción

Esto es una pistola de impacto con mecanismo de empaque de retén oscilante diseñada para trabajos domésticos en general tales como trabajos de mantenimiento, reparación de automóviles, y reparación de equipos de jardinería. Esta herramienta no está diseñada para usarse en líneas de ensamblaje ni para trabajos pesados.

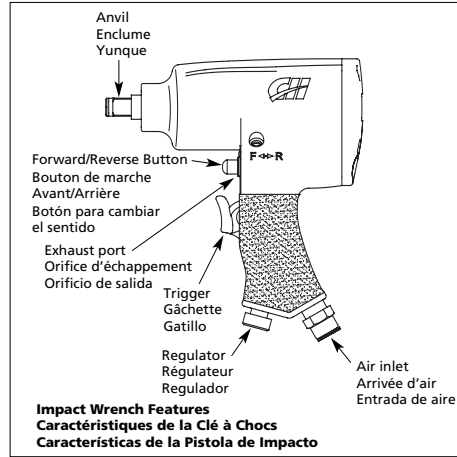

#### Specifications

Avg SCFM & PSI	... 5.1 @ 90 psig (20% usage)
Continuous SCFM	... 25.4 @ 90 psig (100% usage)
Max. Operating Pressure	... 90 psig
Max. RPM	... 7000
Max Torque	... 250 ft.lb
Working Torque	... 60-200 ft.lb
Impact Mechanism Type	... Rocking Dog
Bolt Capacity	... 1/2"
Air Inlet	... 1/4" NPT (Female)
Min Hose Size	... 3/8"
Drive	... 1/2" Sq
Weight	... 5 lbs.

#### Spécifications

m <sup>3</sup> /min moyen et kPa	... 0,14 @ 621 kPa (usage 20%)
m <sup>3</sup> /min continu	... 0,72 @ 621 kPa (usage 100%)
Pression de Service Maximum	... 621 kPa
tr/min Max	... 7000
Couple Max	... 34,6 kg m
Couple de Service	... 8,3-27,7 kg m
Type de mécanisme de chocs	... Marteau à bascule
Capacité de boulon	... 1/2 po
Arrivée d'air	... 1/4 po NPT (F)
Taille de tuyau min	... 3/8 po
Entraînement	... 1/2 po carré
Poids	... 2,3 kg

#### Especificaciones

m <sup>3</sup> /min promedio y bar	... 0,14 @ 6,21 bar (20% de uso)
m <sup>3</sup> /min continuo	... 0,72 @ 6,21 bar (100% de uso)
Máx. presión operativa	... 6,21 bar
s <sup>-1</sup> (RPM)	... 117 (7000)
Torque Máx	... 34,6 kg m
Torque de trabajo	... 8,3 kg m - 27,7 kg m
Tipo de mecanismo de impacto	... Tipo retén de mecanismo oscilante
Capacidad del perno	... 12,7mm (1/2")
Entrada de aire	... 6,4mm (1/4") NPT (Hembra)
Tamaño Min. de la manguera	... 9,5mm (3/8")
Portaherramientas	... 12,7mm (1/2") Sq
Peso	... 2,3kg



## 1/2" Impact Wrench

### Clé à Chocs de 12,7 mm (1/2 po)

### Pistola de Impacto de 12,7 mm (1/2")

Specifications and Features  
Spécifications et Caractéristiques  
Especificaciones y Características

TLX102 Series  
TLX102 Série  
TLX102 Serie

#### Description

This is a rocking dog type impact wrench designed for DIY projects and general purpose applications such as maintenance, car repair, and lawn and garden equipment. Not intended for assembly line applications or heavy duty usage.

#### Description

C'est une clé à chocs de type marteau à bascule conçu pour le bricolage et les applications généraux tels que l'entretien, la réparation d'automobile, ainsi que l'équipement de pelouse et jardin. Ce modèle n'est pas conçu pour les applications de chaînes d'assemblage ni pour l'usage à grande puissance.

#### Descripción

Esto es una pistola de impacto con mecanismo de empaque de retén oscilante diseñada para trabajos domésticos en general tales como trabajos de mantenimiento, reparación de automóviles, y reparación de equipos de jardinería. Esta herramienta no está diseñada para usarse en líneas de ensamblaje ni para trabajos pesados.

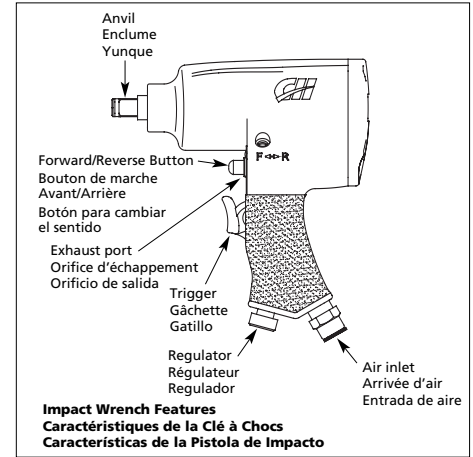

#### Specifications

Avg SCFM & PSI	... 5.1 @ 90 psig (20% usage)
Continuous SCFM	... 25.4 @ 90 psig (100% usage)
Max. Operating Pressure	... 90 psig
Max. RPM	... 7000
Max Torque	... 250 ft.lb
Working Torque	... 60-200 ft.lb
Impact Mechanism Type	... Rocking Dog
Bolt Capacity	... 1/2"
Air Inlet	... 1/4" NPT (Female)
Min Hose Size	... 3/8"
Drive	... 1/2" Sq
Weight	... 5 lbs.

#### Spécifications

m <sup>3</sup> /min moyen et kPa	... 0,14 @ 621 kPa (usage 20%)
m <sup>3</sup> /min continu	... 0,72 @ 621 kPa (usage 100%)
Pression de Service Maximum	... 621 kPa
tr/min Max	... 7000
Couple Max	... 34,6 kg m
Couple de Service	... 8,3-27,7 kg m
Type de mécanisme de chocs	... Marteau à bascule
Capacité de boulon	... 1/2 po
Arrivée d'air	... 1/4 po NPT (F)
Taille de tuyau min	... 3/8 po
Entraînement	... 1/2 po carré
Poids	... 2,3 kg

#### Especificaciones

m <sup>3</sup> /min promedio y bar	... 0,14 @ 6,21 bar (20% de uso)
m <sup>3</sup> /min continuo	... 0,72 @ 6,21 bar (100% de uso)
Máx. presión operativa	... 6,21 bar
s <sup>-1</sup> (RPM)	... 117 (7000)
Torque Máx	... 34,6 kg m
Torque de trabajo	... 8,3 kg m - 27,7 kg m
Tipo de mecanismo de impacto	... Tipo retén de mecanismo oscilante
Capacidad del perno	... 12,7mm (1/2")
Entrada de aire	... 6,4mm (1/4") NPT (Hembra)
Tamaño Min. de la manguera	... 9,5mm (3/8")
Portaherramientas	... 12,7mm (1/2") Sq
Peso	... 2,3kg