

Please read and save these instructions. Read carefully before attempting to assemble, install, operate or maintain the product described. Protect yourself and others by observing all safety information. Failure to comply with instructions could result in personal injury and/or property damage! Retain instructions for future reference.

Speedaire® Battery Tray

Description

Speedaire battery tray is designed for use with Speedaire models 5F564, 4LW38, and 13H30 stationary gasoline engine air compressors with an electric starter. The battery box and tray provide convenient storage of a 12V DC battery (not included) required for the electric starter.

Safety Guidelines

This manual contains information that is very important to know and understand. This information is provided for SAFETY and to PREVENT EQUIPMENT PROBLEMS. To help recognize this information, observe the following symbols.

⚠ DANGER Danger indicates an imminently hazardous situation which, if not avoided, will result in death or serious injury.

⚠ WARNING Warning indicates a potentially hazardous situation which, if not avoided, could result in death or serious injury.

⚠ CAUTION Caution indicates a potentially hazardous situation which, if not avoided, MAY result in minor or moderate injury.

NOTICE Notice indicates important information, that if not followed, may cause damage to equipment.

Unpacking

After unpacking the unit, inspect carefully for any damage that may have occurred during transit. Make sure to tighten fittings, bolts, etc., before putting unit into service.

⚠ WARNING Do not operate unit if damaged during shipping, handling or use.

Specifications

Battery Capacity	Battery Size(s)	Battery Cables	Inside Box Dimensions	Maximum Weight Capacity
12V	24C, 24VCM, 27C, 27CM, 27F	6 Gauge, 4' long	7 ¹ / ₄ " x 12 ¹ / ₂ " x 8"	40 lbs.

General Safety Information

CALIFORNIA PROPOSITION 65

⚠ WARNING This product or its power cord may contain chemicals known to the State of California to cause cancer and birth defects or other reproductive harm. Wash hands after handling.

GENERAL SAFETY

Since the air compressor and other components (material pump, spray guns, filters, lubricators, hoses, etc.) make up a high pressure pumping system, the following safety precautions must be observed at all times:

⚠ WARNING Do not expose battery to sparks or flames as an explosion or fire could result.



⚠ WARNING Battery acid is corrosive. Avoid spilling on skin or clothing. Personal and/or property damage could occur.



1. Read all manuals included with this product carefully. Be thoroughly familiar with the controls and the proper use of the equipment.
2. Only persons well acquainted with these rules of safe operation should be allowed to install and use the unit.



3. Keep visitors away and NEVER allow children in the work area.
4. Wear safety glasses and use hearing protection when operating the unit.
5. Do not stand on or use the unit as a handhold.
6. Check and maintain electrolyte level of battery in accordance with manufacturer's guidelines.
7. Check all fasteners at frequent intervals for proper tightness.

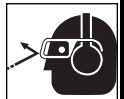

Installation

⚠ WARNING Release all pressure from the system before attempting to install, service, relocate or perform any maintenance.



1. Install battery tray onto the base-plate of the compressor using provided hardware (See Figure 1).

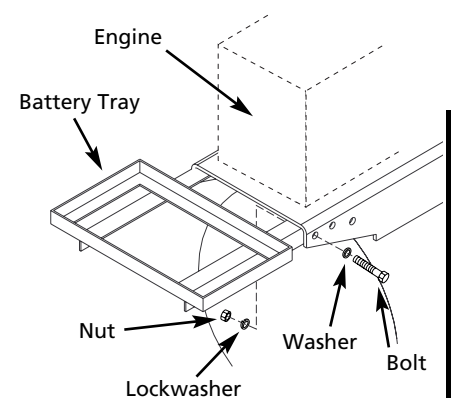

Figure 1 - Mount tray

ENGLISH

ESPAÑOL

FRANÇAIS

Speedaire® Battery Tray

Installation (Continued)

Some units may require four 15/32" diameter holes to be drilled into the baseplate (See Figure 2).

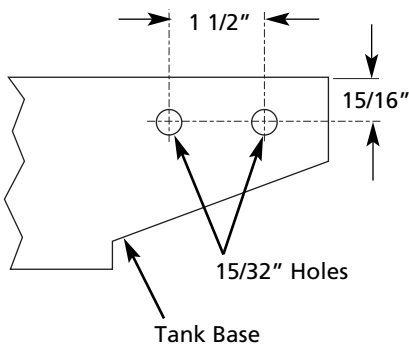

Figure 2 - Drilled holes

2. Locate battery box on tray and then place battery inside box.
3. Refer to compressor manual and engine manual for specific wiring instructions to attach battery cables.

⚠ CAUTION

Do not install battery cables near moving parts.

4. Put lid on battery box and secure with strap. Ensure strap fastens box tightly to tray (See Figure 3).

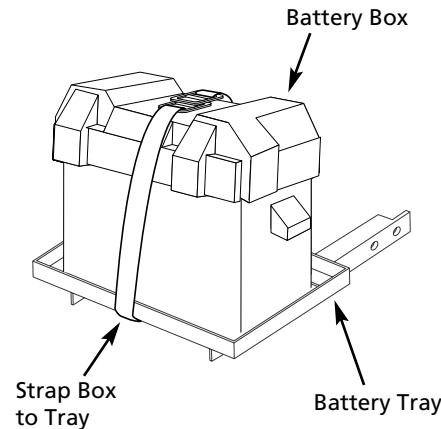

Figure 3 - Secure Box

⚠ CAUTION

Do not disconnect battery from engine ignition while compressor is running.

Maintenance

1. Check battery condition monthly.
2. If battery top caps can be removed, check and fill electrolyte level per manufacturer's specifications.
3. Inspect battery terminals and cable clamps for corrosion and tightness. Clean and tighten as required.
4. Inspect all fasteners and tighten as required.

LIMITED WARRANTY

DAYTON ONE-YEAR LIMITED WARRANTY. SPEEDAIRE® BATTERY TRAY, MODELS COVERED IN THIS MANUAL, ARE WARRANTED BY DAYTON ELECTRIC MFG. CO. (DAYTON) TO THE ORIGINAL USER AGAINST DEFECTS IN WORKMANSHIP OR MATERIALS UNDER NORMAL USE FOR ONE YEAR AFTER DATE OF PURCHASE. ANY PART WHICH IS DETERMINED TO BE DEFECTIVE IN MATERIAL OR WORKMANSHIP AND RETURNED TO AN AUTHORIZED SERVICE LOCATION, AS DAYTON DESIGNATES, SHIPPING COSTS PREPAID, WILL BE, AS THE EXCLUSIVE REMEDY, REPAIRED OR REPLACED AT DAYTON'S OPTION. FOR LIMITED WARRANTY CLAIM PROCEDURES, SEE "PROMPT DISPOSITION" BELOW. THIS LIMITED WARRANTY GIVES PURCHASERS SPECIFIC LEGAL RIGHTS WHICH VARY FROM JURISDICTION TO JURISDICTION.

LIMITATION OF LIABILITY. TO THE EXTENT ALLOWABLE UNDER APPLICABLE LAW, DAYTON'S LIABILITY FOR CONSEQUENTIAL AND INCIDENTAL DAMAGES IS EXPRESSLY DISCLAIMED. DAYTON'S LIABILITY IN ALL EVENTS IS LIMITED TO AND SHALL NOT EXCEED THE PURCHASE PRICE PAID.

WARRANTY DISCLAIMER. A DILIGENT EFFORT HAS BEEN MADE TO PROVIDE PRODUCT INFORMATION AND ILLUSTRATE THE PRODUCTS IN THIS LITERATURE ACCURATELY; HOWEVER, SUCH INFORMATION AND ILLUSTRATIONS ARE FOR THE SOLE PURPOSE OF IDENTIFICATION, AND DO NOT EXPRESS OR IMPLY A WARRANTY THAT THE PRODUCTS ARE MERCHANTABILITY, OR FIT FOR A PARTICULAR PURPOSE, OR THAT THE PRODUCTS WILL NECESSARILY CONFORM TO THE ILLUSTRATIONS OR DESCRIPTIONS. EXCEPT AS PROVIDED BELOW, NO WARRANTY OR AFFIRMATION OF FACT, EXPRESSED OR IMPLIED, OTHER THAN AS STATED IN THE "LIMITED WARRANTY" ABOVE IS MADE OR AUTHORIZED BY DAYTON.

Technical Advice and Recommendations, Disclaimer. Notwithstanding any past practice or dealings or trade custom, sales shall not include the furnishing of technical advice or assistance or system design. Dayton assumes no obligations or liability on account of any unauthorized recommendations, opinions or advice as to the choice, installation or use of products.

Product Suitability. Many jurisdictions have codes and regulations governing sales, construction, installation, and/or use of products for certain purposes, which may vary from those in neighboring areas. While attempts are made to assure that Dayton products comply with such codes, Dayton cannot guarantee compliance, and cannot be responsible for how the product is installed or used. Before purchase and use of a product, review the product applications, and all applicable national and local codes and regulations, and be sure that the product, installation, and use will comply with them.

Certain aspects of disclaimers are not applicable to consumer products; e.g., (a) some jurisdictions do not allow the exclusion or limitation of incidental or consequential damages, so the above limitation or exclusion may not apply to you; (b) also, some jurisdictions do not allow a limitation on how long an implied warranty lasts, consequently the above limitation may not apply to you; and (c) by law, during the period of this Limited Warranty, any implied warranties of implied merchantability or fitness for a particular purpose applicable to consumer products purchased by consumers, may not be excluded or otherwise disclaimed.

Prompt Disposition. A good faith effort will be made for prompt correction or other adjustment with respect to any product which proves to be defective within limited warranty. For any product believed to be defective within limited warranty, first write or call dealer from whom the product was purchased. Dealer will give additional directions. If unable to resolve satisfactorily, write to Dayton at address below, giving dealer's name, address, date, and number of dealer's invoice, and describing the nature of the defect. Title and risk of loss pass to buyer on delivery to common carrier. If product was damaged in transit to you, file claim with carrier.

Manufactured for Dayton Electric Mfg. Co., 5959 W. Howard St., Niles, Illinois 60714-4014 U.S.A.

For Repair Parts, call 1-800-323-0620

24 hours a day - 365 days a year

Por piezas para reparaciones

en México, llame al Teléfono 001-800-527-2331

en EE.UU., llame al Teléfono 1-800-323-0620

Las 24 horas - 365 días del año

Pour les Pièces de Réparation, composer 1-800-323-0620

24 heures par jour - 365 jours par année

Please provide following information:

- Model number
- Serial number (if any)
- Part description and number as shown in parts list

Sírvase suministrarnos la siguiente información:

- Número del modelo
- Número de Serie (de haberlo)
- Descripción y número del repuesto según la lista de repuestos

Sil vous plaît fournir l'information suivante:

- Numéro de modèle
- Numéro de série (si applicable)
- Description et numéro de pièce d'après la liste de pièces de rechange

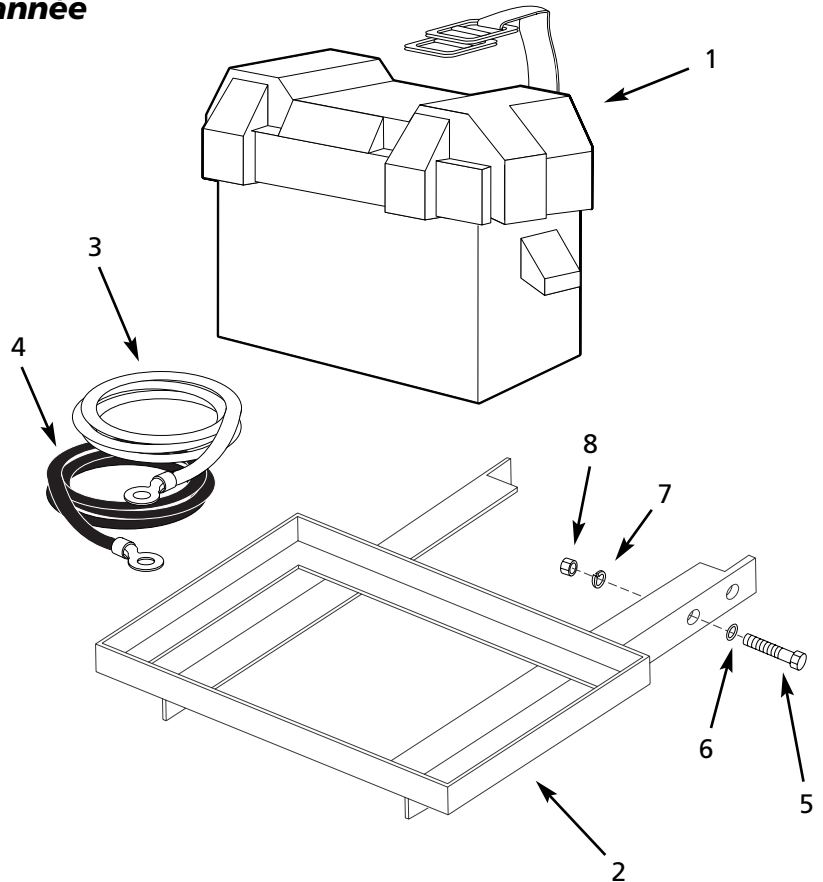

Repair Parts List

Lista de Repuestos

Liste de Pièces de Rechange

Ref. No. No de Ref N°. Réf.	Description	Descripción	Description	Part Number No De Pieza No. De Pièce	Qty. Ctd Qté.
1	Battery box/strap	Caja/Correa de sujeción de batería	Boîte/sangle pour batterie	TF065900AG	1
2	Battery tray	Bandeja para batería	Cuvette pour batterie	TF066000AG	1
3	Battery cable (red)	Cable de batería (Rojo)	Câble pour batterie (Rouge)	EC013300AV	1
4	Battery cable (black)	Cable de batería (Negro)	Câble pour batterie (Noir)	EC013301AV	1
5	7/16 - 14 x 1-1/2 Bolt	Perno 7/16 - 14 x 1-1/2	Boulon - 7/16 - 14 x 1-1/2	†	4
6	Washer	Arandela	Rondelle	ST070916AV	4
7	7/16 Lock washer	Arandela de seguridad 7/16	Rondelle-frein 11,1 mm (7/16)	†	4
8	7/16 - 14 Zinc Hex Nut	7/16 - 14 Zinc Hex Nut	7/16 - 14 Zinc Hex Nut	†	4
†	Standard Hardware Item	Article normal de quincaillerie	Artículo estándar de ferretería		

ENGLISH

ESPAÑOL

FRANÇAIS

Sírvase leer y guardar estas instrucciones. Lea con cuidado antes de tratar de armar, instalar, manejar o darle servicio al producto descrito en este manual. Protéjase Ud. y a los demás observando todas las reglas de seguridad. El no seguir las instrucciones podría resultar en heridas y/o daños a su propiedad. Guarde este manual como referencia.

Speedaire® Bandeja Para Batería

Descripción

Speedaire bandeja para batería está diseñada para emplearse con los compresores de aire estacionarios "Speedaire" de motor a gasolina con arrancador eléctrico, modelos SF564, 4LW38, y 13H30. La caja y bandeja para batería proporcionan un almacenaje adecuado para una batería de 12V CC (no incluida) requerida para el arrancador eléctrico.

Medidas de Seguridad

Este manual contiene información que es muy importante conocer y comprender. Esta información se proporciona con fines de SEGURIDAD y para EVITAR PROBLEMAS CON EL EQUIPO. Para ayudarlo a reconocer esta información, observe los siguientes símbolos:

▲ PELIGRO Peligro indica una situación de riesgo inminente la cual, si no se evita, puede ocasionar la muerte o graves lesiones.

▲ ADVERTENCIA Advertencia indica una situación potencialmente riesgosa, la cual, si no se evita, puede provocar la muerte o graves lesiones.

▲ PRECAUCION Precaución indica una situación potencialmente riesgosa, la cual, si no se evita, puede provocar lesiones menores o moderadas.

AVISO Aviso indica información importante, la cual, si no se cumple, puede ocasionar daño al equipo.

Desembalaje

Después de desembalar la unidad, revísela cuidadosamente para determinar si existe algún daño que pueda haber ocurrido durante el transporte. Asegúrese de ajustar las conexiones, pernos, etc., antes de poner la unidad en servicio.

▲ ADVERTENCIA No opere la unidad si ésta se ha dañado durante el embarque, manipulación o uso.

Especificaciones

Capacidad de la Batería	Tamaño(s) del las(s) Batería(s)	Cables de las Batería	Dimensiones Internas de la Caja (cm)	Peso Máximo
12V	24C, 24VCM, 27C, 27CM, 27F	Calibre 6, Longitud 1,22 m	18,42 x 31,75 x 20,32 7 1/4" x 12 1/2" x 8"	18,14 kg 40 lbs.

Información General de Seguridad

PROPOSICIÓN 65 DE CALIFORNIA

▲ ADVERTENCIA Este producto, o su cordón eléctrico, puede contener productos químicos conocidos por el estado de California como causantes de cáncer y defectos de nacimiento u otros daños reproductivos. Lave sus manos después de usar.

INFORMACIONES GENERALES DE SEGURIDAD

Dado que el compresor de aire y otros componentes (bomba de material, pistoles de pulverización, filtros, lubricadores, mangueras, etc.) forman un sistema de bombeo a alta presión, las siguientes precauciones de seguridad deben observarse en todo momento:

▲ ADVERTENCIA No exponga la batería a chispas o llamas; pues podría ocurrir una explosión o incendio.

▲ ADVERTENCIA El ácido de batería es corrosivo. Evite derramarlo sobre la piel o la ropa. Podrían ocurrir daños personales y/o materiales.

1. Lea cuidadosamente todos los manuales incluidos con este producto. Familiarícese completamente con los controles y el uso adecuado del equipo.
2. La instalación y el uso de esta unidad

deben permitírsele solamente a las personas que conozcan bien estas reglas de operación segura.

3. Mantenga alejados a los visitantes y NUNCA permita que los niños estén en el área de trabajo.
4. Use gafas de seguridad y protectores para los oídos cuando opere la unidad.
5. No se pare sobre la unidad ni la use como apoyo manual.
6. Revise y mantenga el nivel de electrolito de la batería de acuerdo con los lineamientos del fabricante.
7. A intervalos frecuentes revise que todos los sujetadores estén correctamente ajustados.



Instalación

▲ ADVERTENCIA Descargue toda la presión del sistema antes de intentar instalar, dar servicio, reubicar o efectuar cualquier mantenimiento.

1. Instale la bandeja para batería sobre la placa de asiento del compresor,



Figura 1 - Montaje de la Bandeja

Modelo 4KP97

Instalacion (continuacion)

usando los accesorios provistos (ver Figura 1).

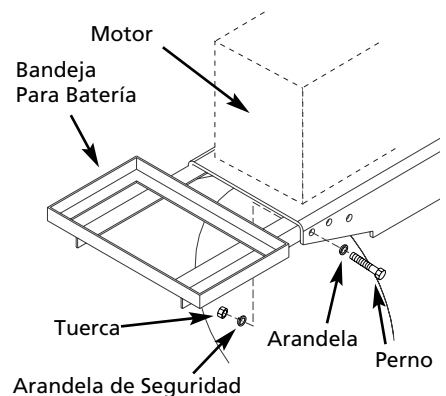
Algunas unidades pueden requerir que se perforen cuatro agujeros de 15/32 pulg. de diámetro en la placa de asiento (ver Figura 2).



Figura 2 - Agujeros Perforados

2. Coloque la caja de la batería sobre la bandeja y luego ponga la batería dentro de la caja.

3. Remítase al manual del compresor y al manual del motor para ver las instrucciones de cableado específicas para conectar los cables de la batería.

PRECAUCION No instale los cables de la batería cerca de partes móviles.

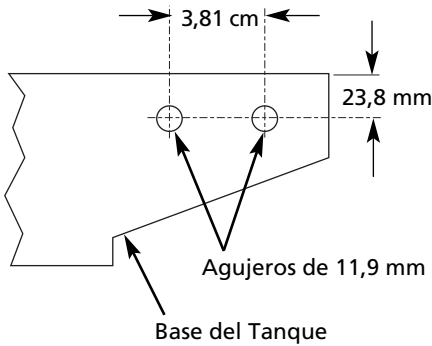
4. Ponga la tapa sobre la caja de



Figura 3 - Asegure la Caja

batería y asegúrela con la correa. Cerciérese de que la correa sujete firmemente la caja a la bandeja (ver Figura 3).

PRECAUCION No desconecte la batería de la ignición del motor mientras el compresor esté funcionando.

Mantenimiento

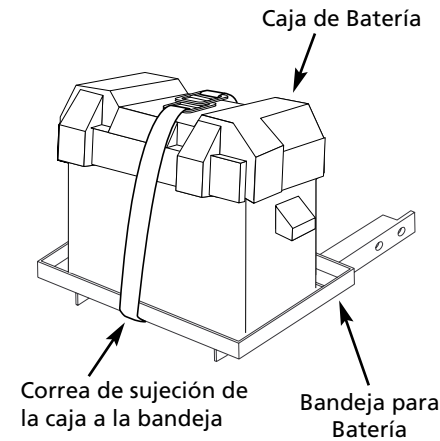
1. Revise el estado de la batería mensualmente.
2. Si los tapones superiores de la batería pueden retirarse, revise y llene el nivel de electrolito según las especificaciones del fabricante.
3. Revise si hay corrosión o si los terminales de batería y las abrazaderas de cable están flojos. Limpie y ajuste según sea necesario.
4. Inspeccione todos los sujetadores y ajústelos según sea necesario.

GARANTIA LIMITADA

GARANTIA LIMITADA DE DAYTON POR UN AÑO. DAYTON ELECTRIC MFG. CO. (DAYTON) LE GARANTIZA AL USUARIO ORIGINAL QUE LOS MODELOS TRATADOS EN ESTE MANUAL DE LOS BANDEJA PARA BATERIA SPEEDAIRE® ESTAN LIBRES DE DEFECTOS EN LA MANO DE OBRA O EL MATERIAL, CUANDO SE LES SOMETE A USO NORMAL, POR UN AÑO A PARTIR DE LA FECHA DE COMPRA. CUALQUIER PARTE QUE SE HALLE DEFECTUOSA, YA SEA EN EL MATERIAL O EN LA MANO DE OBRA, Y SEA DEVUELTA (CON LOS COSTOS DE ENVIO PAGADOS POR ADELANTADO) A UN CENTRO DE SERVICIO AUTORIZADO DESIGNADO POR DAYTON, SERA REPARADA O REEMPLAZADA (NO EXISTE OTRA POSIBILIDAD) SEGUN LO DETERMINE DAYTON. PARA OBTENER INFORMACION SOBRE LOS PROCEDIMIENTOS DE RECLAMO CUBIERTOS EN LA GARANTIA LIMITADA, VEA LA SECCION "ATENCION OPORTUNA" QUE APARECE MAS ADELANTE. ESTA GARANTIA LIMITADA CONFIERE AL COMPRADOR DERECHOS LEGALES ESPECIFICOS QUE VARIAN DE JURISDICCION A JURISDICCION.

LIMITES DE RESPONSABILIDAD. EN LA MEDIDA EN QUE LAS LEYES APPLICABLES LO PERMITAN, LA RESPONSABILIDAD DE DAYTON POR LOS DAÑOS EMERGENTES O INCIDENTALES ESTA EXPRESAMENTE EXCLUIDA. LA RESPONSABILIDAD DE DAYTON EXPRESAMENTE ESTA LIMITADA Y NO PUEDE EXCEDER EL PRECIO DE COMPRA PAGADO POR EL ARTICULO.

EXCLUSION DE RESPONSABILIDAD DE LA GARANTIA. SE HAN HECHO ESFUERZOS DILIGENTES PARA PROPORCIONAR INFORMACION E ILUSTRACIONES APROPIADAS SOBRE EL PRODUCTO EN ESTE MANUAL; SIN EMBARGO, ESTA INFORMACION Y LAS ILUSTRACIONES TIENEN COMO UNICO PROPOSITO LA IDENTIFICACION DEL PRODUCTO Y NO EXPRESAN NI IMPLICAN GARANTIA DE QUE LOS PRODUCTOS SEAN VENDIBLES O ADECUADOS PARA UN PROPOSITO EN PARTICULAR NI QUE SE AJUSTAN NECESARIAMENTE A LAS ILUSTRACIONES O DESCRIPCIONES. CON EXCEPCION DE LO QUE SE ESTABLECE A CONTINUACION, DAYTON NO HACE NI AUTORIZA NINGUNA GARANTIA O AFIRMACION DE HECHO, EXPRESA O IMPLICITA, QUE NO SEA ESTIPULADA EN LA "GARANTIA LIMITADA" ANTERIOR.

Consejo Técnico y Recomendaciones, Exclusiones de Responsabilidad. A pesar de las prácticas, negociaciones o usos comerciales realizados previamente, las ventas no deberán incluir el suministro de consejo técnico o asistencia o diseño del sistema. Dayton no asume ninguna obligación o responsabilidad por recomendaciones, opiniones o consejos no autorizados sobre la elección, instalación o uso de los productos.

Adaptación del Producto. Muchas jurisdicciones tienen códigos o regulaciones que rigen la venta, la construcción, la instalación y/o el uso de productos para ciertos propósitos que pueden variar con respecto a los aplicables a las zonas vecinas. Si bien se trata de que los productos Dayton cumplan con dichos códigos, no se puede garantizar su conformidad y no se puede hacer responsable por la forma en que se instale o use su producto. Antes de comprar y usar el producto, revise su aplicación y todos los códigos y regulaciones nacionales y locales aplicables y asegúrese de que el producto, la instalación y el uso lo cumplan.

Ciertos aspectos de limitación de responsabilidad no se aplican a productos al consumidor; es decir (a) algunas jurisdicciones no permiten la exclusión ni limitación de daños incidentales o consecuentes, de modo que las limitaciones o exclusiones anteriores quizás no apliquen en su caso; (b) asimismo, algunas jurisdicciones no permiten limitar el plazo de una garantía implícita, por lo tanto, la limitación anterior quizás no aplique en su caso; y (c) por ley, mientras la Garantía Limitada esté vigente no podrán excluirse ni limitarse en modo alguno ninguna garantía implícita de comercialización o de idoneidad para un propósito en particular aplicables a los productos al consumidor adquiridos por éste.

Atención Oportuna. Se hará un esfuerzo de buena fe para corregir puntualmente, o hacer otros ajustes, con respecto a cualquier producto que resulte defectuoso dentro de los términos de esta garantía limitada. En el caso de que encuentre un producto defectuoso y que esté cubierto dentro de los límites de esta garantía haga el favor de escribir primero, o llame, al distribuidor a quien le compró el producto. El distribuidor le dará las instrucciones adicionales. Si no puede resolver el problema en forma satisfactoria, escriba a Dayton a la dirección a continuación, dando el nombre del distribuidor, su dirección, la fecha y el número de la factura del distribuidor y describa la naturaleza del defecto. La propiedad del artículo y el riesgo de pérdida pasan al comprador en el momento de la entrega del artículo a la compañía de transporte. Si el producto se daña durante el transporte, debe presentar su reclamo a la compañía transportista.

Fabricado para Dayton Electric Mfg. Co., 5959 W. Howard St., Niles, Illinois 60714-4014 EE.UU.

S'il vous plaît lire et conserver ces instructions. Lire attentivement avant de monter, installer, utiliser ou de procéder à l'entretien du produit décrit. Se protéger ainsi que les autres en observant toutes les instructions de sécurité, sinon, il y a risque de blessure et/ou dégâts matériels! Conserver ces instructions comme référence.

Cuvette pour Batterie Speedaire®

Description

Cuvette pour batterie Speedaire est conçue pour le compresseur d'air à moteur à essence et démarreur électrique Speedaire. La boîte et la cuvette pour batterie fournissent l'entreposage pratique pour une batterie de 12 V c.c. (pas comprise) requise pour le démarreur électrique.

Directives De Sécurité

Ce manuel contient de l'information très importante qui est fournie pour la SÉCURITÉ et pour ÉVITER LES PROBLÈMES D'ÉQUIPEMENT. Rechercher les symboles suivants pour cette information.

▲ DANGER Danger indique une situation hasardeuse imminente qui RÉSULTERA en perte de vie ou blessures graves.

▲ AVERTISSEMENT Avertissement indique une situation hasardeuse potentielle qui PEUT résulter en perte de vie ou blessures graves.

▲ ATTENTION Attention indique une situation hasardeuse potentielle qui PEUT résulter en blessures.

AVIS Avis indique l'information importante pour éviter le dommage de l'équipement.

Déballage

Lors du déballage, l'examiner soigneusement pour rechercher toute trace de dommage susceptible de s'être produit en cours de transport. Serrer tous raccords, boulons, etc., avant d'utiliser le modèle.

▲ AVERTISSEMENT Ne pas utiliser le modèle si endommagé pendant l'expédition, la manipulation ou l'usage.

Généralités Sur La Sécurité

PROPOSITION 65 DE CALIFORNIE

▲ AVERTISSEMENT Ce produit ou son cordon peuvent contenir des produits chimiques qui, de l'avis de l'État de Californie, causent le cancer et des anomalies congénitales ou autres problèmes de reproduction. Lavez-vous les mains après la manipulation.

GÉNÉRALITÉS SUR LA SÉCURITÉ

Puisque le compresseur d'air et les pièces détachées (pompe, pistolets vaporisateurs, filtres, graisseurs, tuyaux, etc.) font partie d'un système de pompage haute pression, les précautions de sécurité suivantes doivent être prises en permanence:

▲ AVERTISSEMENT Ne pas exposer la batterie aux étincelles ni aux flammes. Ceci peut causer une explosion ou incendie.

▲ AVERTISSEMENT L'acide sulfurique de batterie est corrosif. Éviter de renverser sur la peau ou les vêtements. Ceci peut causer des blessures personnelles et/ou dégâts matériels.

1. Lire attentivement tous les manuels accompagnant ce produit. Bien se familiariser avec les commandes et l'utilisation correcte de l'équipement.
2. Seules les personnes bien familiarisées avec ces règles d'utilisation en toute sécurité doivent être autorisées de

monter et d'utiliser le modèle.

3. Garder les visiteurs à l'écart de et NE JAMAIS permettre les enfants dans l'endroit de travail.
4. Porter des lunettes de sécurité et utiliser la protection auditive pendant l'utilisation du modèle.
5. Ne pas se tenir debout sur le modèle ni l'utiliser comme poignée à main.
6. Vérifier et maintenir le niveau d'acide sulfurique de la batterie selon les directives du fabricant.
7. Vérifier le serrage des attaches fréquemment.

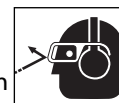

Montage

▲ AVERTISSEMENT Dissiper toute la pression du système avant d'essayer de monter, de réparer, de déplacer ou de procéder à l'entretien.



1. Monter la cuvette pour batterie sur la plaque de base du compresseur en utilisant la quincaillerie fournie (Voir Figure 1).

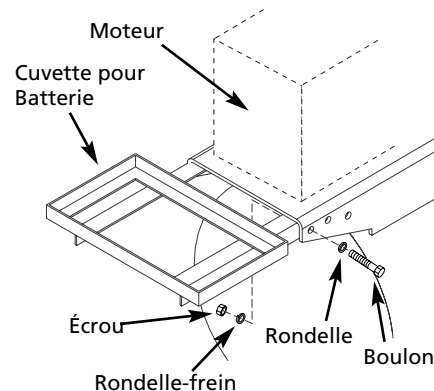

Figure 1 - Monter la cuvette

Exigences

Capacité de Batterie	Taille(s) de Batterie	Câbles de Batterie	Dimensions Intérieur de la Boîte (cm)	Capacité de Poids Maximum
12V	24C, 24VCM, 27C, 27CM, 27F	Calibre 6, Longueur 1,22 m	18,42 x 31,75 x 20,32 (7 1/4" x 12 1/2" x 8")	18,14 kg (40 lbs.)

Modèle 4KP97

Montage (Suite)

Pour quelques modèles, il peut être nécessaire de percer quatre trous de diamètre 15/32 po dans la plaque de base (Voir Figure 2).

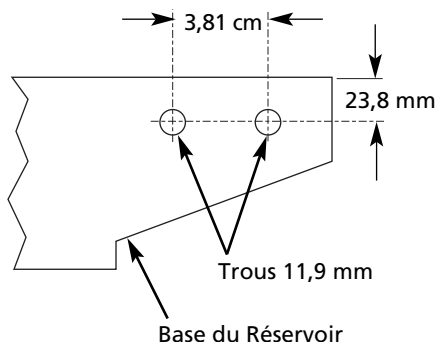

Figure 2 - Troux Percés

2. Situer la boîte de batterie sur la cuvette et ensuite placer la batterie dans la boîte.

3. Se référer aux manuels de compresseur et de moteur pour les instructions de montage de fils spécifiques concernant le branchement des câbles de batterie.

ATTENTION Ne pas monter les câbles de batterie près des pièces mouvantes.

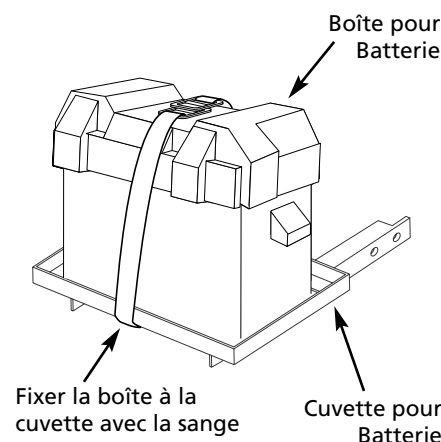

Figure 3 - Fixer la Boîte

4. Placer le couvercle sur la boîte pour batterie et le fixer avec la sangle en s'assurant que la boîte soit bien fixée à la cuvette (Voir Figure 3).

ATTENTION Ne pas débrancher la batterie de l'alimentation du moteur pendant que le compresseur fonctionne.

Entretien

1. Vérifier la condition de la batterie mensuellement.
2. Si les capuchons supérieurs de la batterie peuvent être enlevés, vérifier et remplir l'acide de batterie selon les instructions du fabricant.
3. Inspecter les bornes de batterie et les serre-câbles pour la corrosion et le degré de serrage. Nettoyer et serrer au besoin.
4. Inspecter toutes les attaches et serrer au besoin.

GARANTIE LIMITÉE

GARANTIE LIMITÉE DE UN AN DE DAYTON. LES MODÈLES CUVETTE POUR BATTERIE DE SPEEDAIRE® COUVERTS DANS CE MANUEL SONT GARANTIS À L'UTILISATEUR D'ORIGINE PAR DAYTON ELECTRIC MFG. CO. (DAYTON), CONTRE TOUT DÉFAUT DE FABRICATION OU DE MATÉRIAUX, LORS D'UNE UTILISATION NORMALE, ET CELA PENDANT UN AN APRÈS LA DATE D'ACHAT. TOUTE PIÈCE, DONT LES MATÉRIAUX OU LA MAIN D'ŒUVRE SERONT JUGÉS DÉFECTUEUX, ET QUI SERA RENVOYÉE PORT PAYÉ, À UN CENTRE DE RÉPARATION AUTORISÉ PAR DAYTON, SERA, À TITRE DE SOLUTION EXCLUSIVE, SOIT RÉPARÉE, SOIT REMPLACÉE PAR DAYTON. POUR LE PROCÉDÉ DE RÉCLAMATION SOUS GARANTIE LIMITÉE, REPORTEZ-VOUS À LA CLAUSE DE « DISPOSITION PROMPTE » CI-DESSOUS. CETTE GARANTIE LIMITÉE DONNE AUX ACHETEURS DES DROITS LÉGAUX SPÉCIFIQUES QUI VARIENT DE JURIDICTION À JURIDICTION.

LIMITES DE RESPONSABILITÉ. LA RESPONSABILITÉ DE DAYTON, DANS LES LIMITES PERMISES PAR LA LOI, POUR LES DOMMAGES INDIRECTS OU FORTUITS EST EXPRESSEMENT DÉNIÉE. DANS TOUTS LES CAS LA RESPONSABILITÉ DE DAYTON EST LIMITÉE ET NE DÉPASSERA PAS LA VALEUR DU PRIX D'ACHAT PAYÉ.

DÉSISTEMENT DE GARANTIE. DE DILIGENTS EFFORTS SONT FAITS POUR FOURNIR AVEC PRÉCISION LES INFORMATIONS ET ILLUSTRATIONS DES PRODUITS DÉCRITS DANS CETTE BROCHURE; CÉPENDANT, DE TELLES INFORMATIONS ET ILLUSTRATIONS SONT POUR LA SEULE RAISON D'IDENTIFICATION, ET N'EXPRIMENT NI N'IMPLIQUENT QUE LES PRODUITS SONT COMMERCIALISABLES, OU ADAPTÉS À UN BESOIN PARTICULIER, NI QUE CES PRODUITS SONT NÉCESSAIREMENT CONFORMES AUX ILLUSTRATIONS OU DESCRIPTIONS. SAUF POUR CE QUI SUIT, AUCUNE GARANTIE OU AFFIRMATION DE FAIT, ÉNONCÉE OU IMPLICITE, AUTRE QUE CE QUI EST ÉNONCÉ DANS LA « GARANTIE LIMITÉE » CI-DESSUS N'EST FAITE OU AUTORISÉE PAR DAYTON.

Désistement sur les conseils techniques et les recommandations. Peu importe les pratiques ou négociations antérieures ou les usages commerciaux, les ventes n'incluent pas l'offre de conseils techniques ou d'assistance ou encore de conception de système. Dayton n'a aucune obligation ou responsabilité quant aux recommandations non autorisées, aux opinions et aux suggestions relatives au choix, à l'installation ou à l'utilisation des produits.

Conformité du produit. De nombreuses juridictions ont des codes et règlements qui gouvernent les ventes, constructions, installations et/ou utilisations de produits pour certains usages qui peuvent varier par rapport à ceux d'une zone voisine. Bien que Dayton essaie de s'assurer que ses produits s'accordent avec ces codes, Dayton ne peut garantir cet accord, et ne peut être jugée responsable pour la façon dont le produit est installé ou utilisé. Avant l'achat et l'usage d'un produit, revoir les applications de ce produit, ainsi que tous les codes et règlements nationaux et locaux applicables, et s'assurer que le produit, son installation et son usage sont en accord avec eux.

Certains aspects de désistement ne sont pas applicables aux produits pour consommateur; ex : (a) certaines juridictions ne permettent pas l'exclusion ou la limitation des dommages indirects ou fortuits et donc la limitation ou exclusion ci-dessus peut ne pas s'appliquer dans le cas présent; (b) également, certaines juridictions n'autorisent pas de limitations de durée de la garantie implicite, en conséquence, la limitation ci-dessus peut ne pas s'appliquer dans le cas présent; et (c) par force de loi, pendant la période de cette Garantie Limitée, toutes garanties impliquées de commerciabilité ou d'adaptabilité à un besoin particulier applicables aux produits de consommateurs achetés par des consommateurs, peuvent ne pas être exclues ni autrement désistées.

Disposition prompte. Un effort de bonne foi sera fait pour corriger ou ajuster rapidement tout produit prouvé défectueux pendant la période de la garantie limitée. Pour tout produit considéré défectueux pendant la période de garantie limitée, contacter tout d'abord le concessionnaire ou l'appareil a été acheté. Le concessionnaire doit donner des instructions supplémentaires. S'il est impossible de résoudre le problème de façon satisfaisante, écrire à Dayton à l'adresse ci-dessous, en indiquant le nom et l'adresse du concessionnaire, la date et le numéro de la facture du concessionnaire, et en décrivant la nature du défaut. Le titre et le risque de perte passent à l'acheteur au moment de la livraison par le transporteur. Si le produit a été endommagé pendant le transport, une réclamation doit être faite auprès du transporteur.

Fabriqué pour Dayton Electric Mfg. Co., 5959 W. Howard St., Niles, Illinois 60714-4014 États-Unis