



# Air Operated Grease Gun

## Pistolet Graisseur Pneumatique

### Pistola Lubricadora Neumática

**Specification, Features, and Replacement Parts List**  
**Spécifications, Caractéristiques et Liste de Pièces de Rechange**  
**Especificaciones, Características y Lista de Repuestos**

**PL1637**

#### Description

Air grease guns are air tools designed for lubricating automobiles, recreational vehicles, machinery and farm equipment. Flexible hose allows access to hard to reach fittings.

**NOTICE** *This tool applies grease in a continuous flow.*

#### Description

Les pistolets graisseurs pneumatiques sont des outils pneumatiques conçus pour la lubrification des automobiles, des véhicules récréatifs, de la machinerie et du matériel agricole. Le tuyau flexible permet d'atteindre les pièces difficiles d'accès.

**AVIS** *Cet outil applique la graisse par façon continue.*

#### Descripción

Las pistolas lubricadora neumáticas son herramientas neumáticas diseñadas para lubricar automóviles, vehículos de entretenimiento, maquinaria y equipo agrícola. La manguera flexible permite llegar a los accesorios difíciles de alcanzar.

**AVISO** *Esta herramienta aplica la grasa en flujo continuo.*

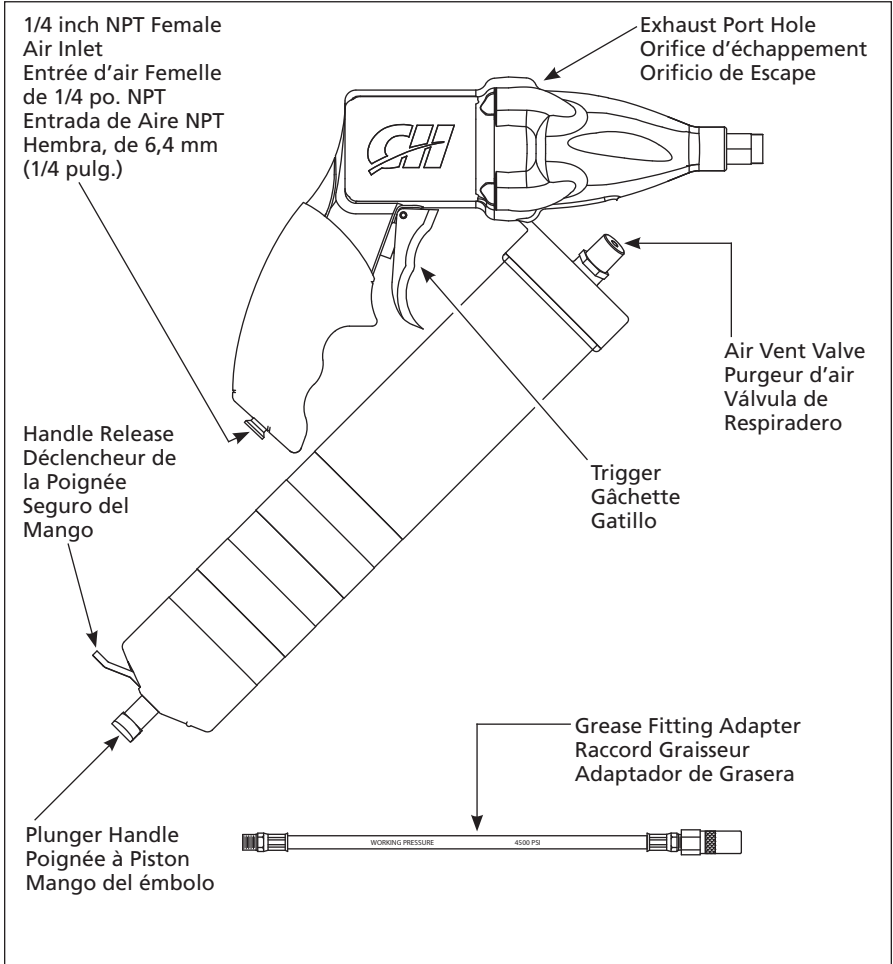

**Figure 1 - Air Grease Gun Features**  
**Figure 1 - Caractéristiques du Pistolet Graisseur Pneumatique**  
**Figura 1 - Características de la Pistola Lubricadora Neumática**

#### Specifications

Avg SCFM & psi . . . . . 2.4 @ 90 psig (25% usage)  
 Continuous SCFM . . . 9.7 @ 90 psig (100% usage)  
 Grease Pressure . . . . . 1,500 - 4,500 psi  
 Capacity . . . . . 14 oz cartridges, 400cc  
 Hose Length . . . . . 9 inch Flexible  
 Air Inlet . . . . . 1/4 inch NPT (F)  
 Weight . . . . . 3.1 lbs.

#### Spécifications

m<sup>3</sup>/min moyen . . . . . 0,07 @ 621 kPa (usage 25%)  
 m<sup>3</sup>/min continu . . . . . 0,27 @ 620,6kPa (usage 100%)  
 Pression de la Graisse . . . 10,343 - 31,028 kPa  
 Capacité . . . . . 397 g cartridges, 400cc  
 Longueur du tuyau . . . . . 22,9 cm Flexible  
 Entrée d'air . . . . . 1/4 po NPT (F)  
 Poids . . . . . 1,41 kg

#### Especificaciones

m<sup>3</sup>/min promedio . . . . . 0,07 @ 6,21 bar (25% de uso)  
 m<sup>3</sup>/min continuo . . . . . 0,27 @ 6,21 bar (100% de uso)  
 Presión de la Grasa . . . . . 103,4 bar - 310,3 bar  
 Capacidad . . . . . 397 g cartridges, 400cc  
 Longitud de la Manguera . . . . . 22,9 cm Flexible  
 Entrada del Aire . . . . . 6,4 mm (1/4 inch) NPT (F)  
 Peso . . . . . 1,41 kg

**For Replacement Parts or Technical Assistance,  
Call 1-800-543-6400.**

Please provide following information:

- Model number
- Serial number (if any)
- Part description and number as shown in parts list

Address any correspondence to:

Campbell Hausfeld  
Attn: Customer Service  
100 Production Drive  
Harrison, OH 45030 U.S.A.

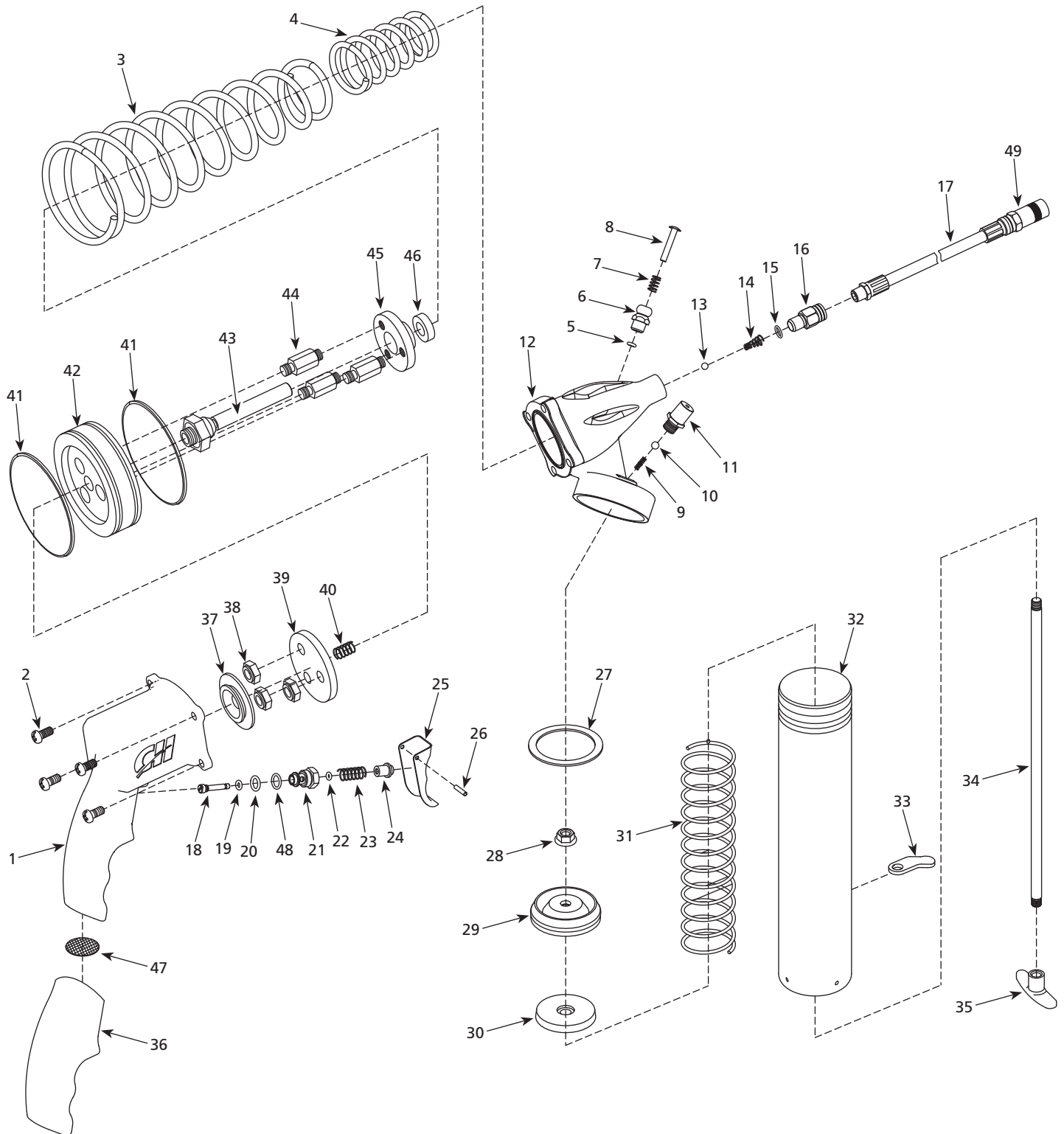

Figure 1 - Replacement with Parts Illustration

## Replacement Parts List

Ref. No.	Description	Part Number	Qty.
1	Body	—	1
2	Body screw	—	4
3	Long piston spring	▲	1
4	Short piston spring	▲	1
5	O-ring	—	1
6	Air release	—	1
7	Spring	—	1
8	Valve	—	1
9	Fill valve spring	—	1
10	Check ball - fill valve	—	1
11	Bulk fill valve	—	1
12	Housing cap	—	1
13	Check ball - adapter	—	1
14	Spring	—	1
15	O-ring	—	1
16	Adapter	—	1
17	Flexible hose - 9 inches long	◆	1
18	Trigger valve	■	1
19	O-ring	■	1
20	O-ring	■	1
21	Trigger body	—	1
22	O-ring	■	1
23	Trigger spring	■	1
24	Trigger contact	—	1
25	Trigger	—	1
26	Trigger pin	■	1
27	Gasket	●	1
28	Plunger nut	—	1
29	Plunger	●	1
30	Backlash gasket	●	1
31	Long spring	●	1
32	Container tube	—	1
33	Catch plate	—	1
34	Piston rod	—	1
35	Plunger handle	—	1
36	Grip	—	1
37	Gasket	▲	1
38	Lock nut	—	3
39	Piston gasket	—	1
40	Spring	▲	1
41	Piston o-ring	▲	2
42	Piston	—	1
43	Piston rod assembly	—	1
44	Threaded hex pin	—	3
45	Piston stem base	—	1
46	Gasket	▲	1
47	Fine wire screen	—	1
48	O-ring	■	1
49	Grease fitting nozzle assembly	◆	1

## REPLACEMENT KITS AVAILABLE

▲	Piston gasket and spring kit	SV988400AV
■	Trigger kit	SV988500AV
●	Grease tube kit	SV988600AV
◆	Grease gun hose assembly	SV988700AV
—	Not available	

**Pour pièces de rechange ou assistance technique,  
appeler 1-800-543-6400.**

S'il vous plaît fournir l'information suivante :

- Numéro de modèle
- Code imprimé sur l'outil
- Description de la pièce et son numéro

Adresser toute correspondance à :

Campbell Hausfeld  
Attn: Customer Service  
100 Production Drive  
Harrison, OH 45030 U.S.A.

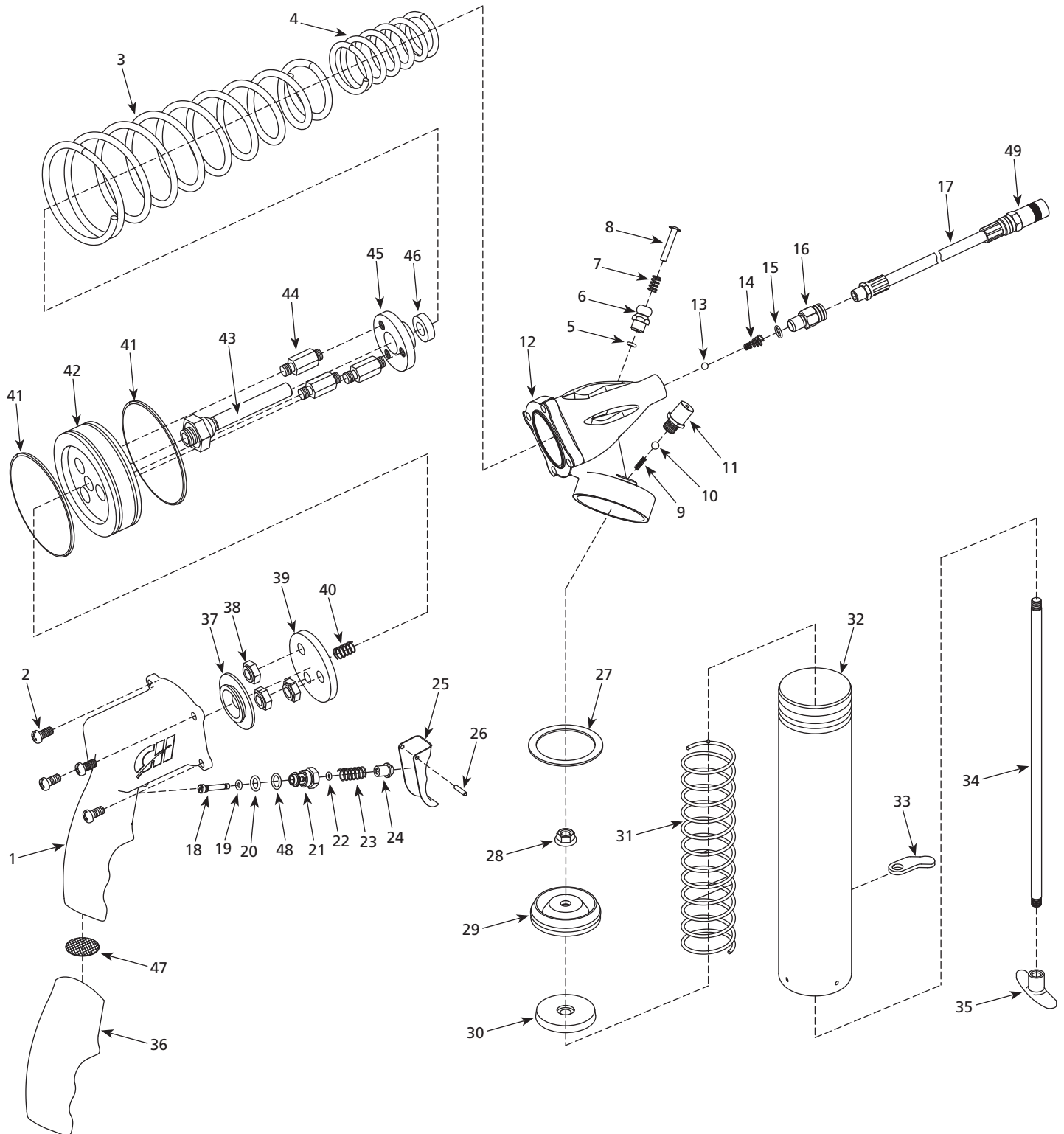

Figure 2 - Illustration de Pièces de Rechange

## Liste de Pièces de Rechange

N° de Réf.	Description	Numéro de Pièce	Qté.
1	Corps	—	1
2	Vis corps	—	4
3	Ressort de piston (long)	▲	1
4	Ressort de piston (court)	▲	1
5	Joint torique	—	1
6	Libération d'air	—	1
7	Ressort	—	1
8	Soupape	—	1
9	Ressort de soupape d'alimentation	—	1
10	Vérifiez la soupape à bille – d'alimentation	—	1
11	Soupape d'alimentation en vrac	—	1
12	Capuchon de carter	—	1
13	Vérifiez la bille - adaptateur	—	1
14	Ressort	—	1
15	Joint torique	—	1
16	Adaptateur	—	1
17	Tuyau flexible – 22,9 cm (9 po.) de longueur	◆	1
18	Soupape de gâchette	■	1
19	Joint torique	■	1
20	Joint torique	■	1
21	Corps de la gâchette	—	1
22	Joint torique	■	1
23	Ressort de gâchette	■	1
24	Contact de la gâchette	—	1
25	Gâchette	—	1
26	Trigger pin	■	1
27	Joint d'étanchéité	●	1
28	Écrou du plongeur	—	1
29	Plongeur	●	1
30	Joint de jeu d'entredent	●	1
31	Long ressort Long ressort	●	1
32	Tube de boîte	—	1
33	Plaque de récupération	—	1
34	Tige de piston	—	1
35	Manche de plongeur	—	1
36	Manche	—	1
37	Joint d'étanchéité	▲	1
38	Écrou de serrage	—	3
39	Joint d'étanchéité	—	1
40	Ressort	▲	1
41	Joint torique du piston	▲	2
42	Piston	—	1
43	Assemblage de la tige de piston	—	1
44	Goupille hexagonale fileté	—	3
45	Base de la tige du piston	—	1
46	Joint d'étanchéité	▲	1
47	Grillage fin	—	1
48	Joint torique	■	1
49	Montage de l'embout du raccord de graissage	◆	1

## NÉCESSAIRES DE RECHANGE DISPONIBLES

▲	Nécessaire de joint d'étanchéité et anneaux de piston	SV988400AV
■	Nécessaire de gâchette	SV988500AV
●	Nécessaire de tube de graisse	SV988600AV
◆	Montage du tuyau du pistolet à graisse	SV988700AV
—	Pas disponible	

# Para Ordenar Repuestos o Asistencia Técnica, Sírvase Llamar al Distribuidor Más Cercano a Su Domicilio.

Sírvase proporcionar la siguiente información:

- Número de modelo
- Número de serie (si tiene)
- Descripción y número de la pieza como se muestra en la lista de repuestos

Dirija toda la correspondencia a:

Campbell Hausfeld  
 Attn: Customer Service  
 100 Production Drive  
 Harrison, OH 45030 U.S.A.

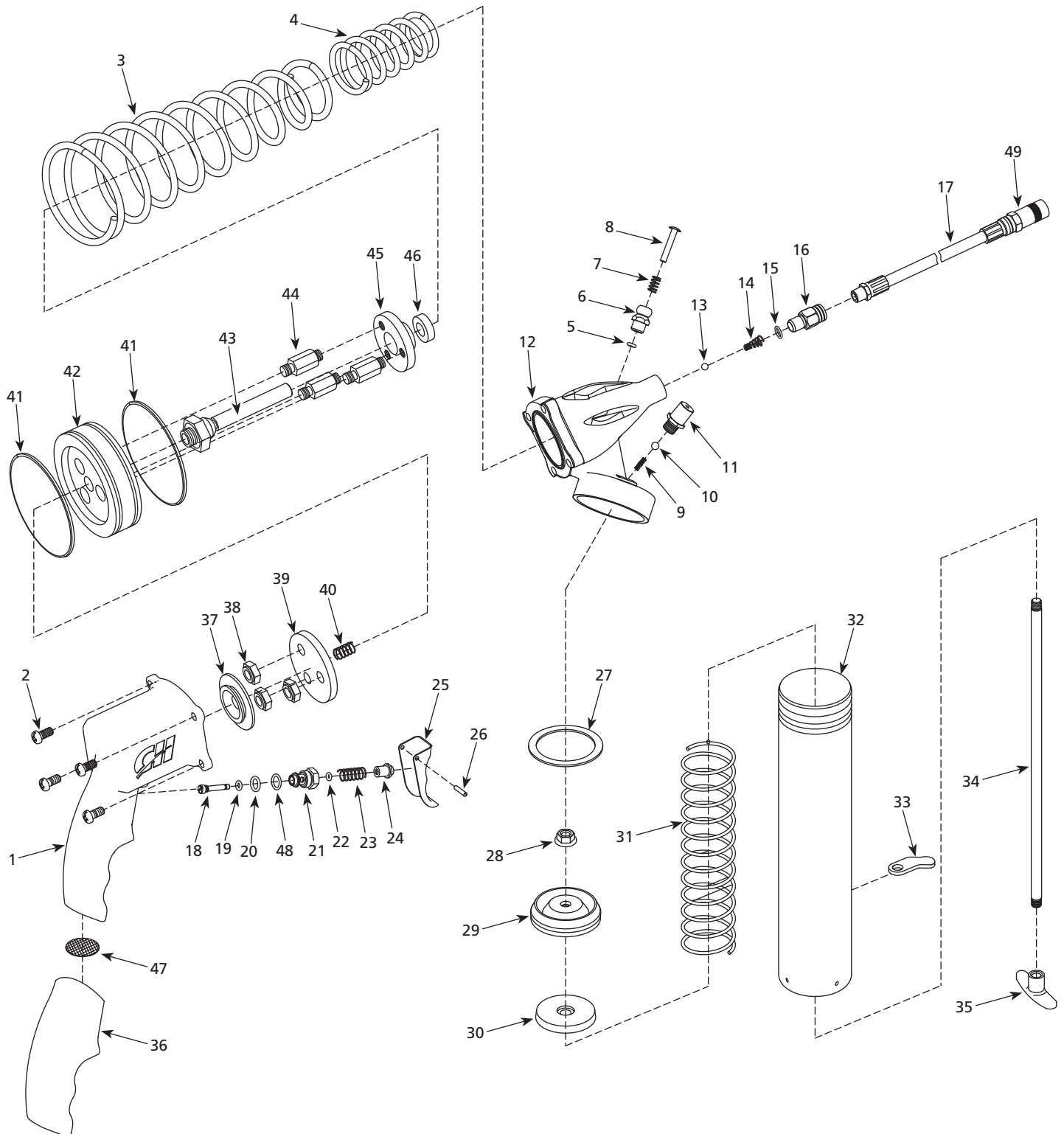

Figure 1 - Ilustración de los Repuestos

## Lista de Repuestos

No. de Ref.	Descripción	Número del Repuesto	Ctd.
1	Cuerpo	—	1
2	Tornillo del cuerpo	—	4
3	Resorte del pistón (larga)	▲	1
4	Resorte del pistón (corta)	▲	1
5	Anillo en O	—	1
6	Liberación de aire	—	1
7	Resorte	—	1
8	Válvula	—	1
9	Resorte de la válvula de llenado	—	1
10	Válvula antirretorno de bola - llenado	—	1
11	Válvula de llenado a granel	—	1
12	Tapa de la caja	—	1
13	Adaptor - bola antirretorno	—	1
14	Resorte	—	1
15	Anillo en O	—	1
16	Adaptador	—	1
17	Manguera flexible, de 22,9 cm (9 pulg.) de largo	◆	1
18	Válvula del gatillo	■	1
19	Anillo en O	■	1
20	Anillo en O	■	1
21	Cuerpo del gatillo	—	1
22	Anillo en O	■	1
23	Resorte del gatillo	■	1
24	Contacto del gatillo	—	1
25	Gatillo	—	1
26	Trigger pin	■	1
27	Empaque	●	1
28	Tuerca del émbolo	—	1
29	Émbolo	●	1
30	Manguito de contragolpe	●	1
31	Resorte largo	●	1
32	Tubo de Lubricante	—	1
33	Placa de recogida	—	1
34	Biela del pistón	—	1
35	Mango del Cilindro	—	1
36	Mango	—	1
37	Empaque	▲	1
38	Tuerca de seguridad	—	3
39	Manguito del pistón	—	1
40	Resorte	▲	1
41	Anillo en O del pistón	▲	2
42	Pistón	—	1
43	Ensamblaje de barra del pistón	—	1
44	Clavija hexagonal roscada	—	3
45	Base del vástago del pistón	—	1
46	Empaque	▲	1
47	Malla de metal fina	—	1
48	Anillo en O	■	1
49	Armado de boquilla de accesorio para grasa	◆	1

## JUEGOS DE REPUESTOS DISPONIBLES

▲	Kit de manguito y resorte de pistón	SV988400AV
■	Juego de piezas de gatillo	SV988500AV
●	Kit de tubo de grasa	SV988600AV
◆	Ensamblaje de la manguera de la pistola de grasa	SV988700AV
—	No disponible	

